

*get started*

**INSTANT™ VORTEX™ PLUS**  
**VERSAZONE 8.5L**

ΡΥΚΟΒΟΔΣΤΒΟ ΖΑ ΥΠΟΤΡΕΒΑ  
ΕΓΧΕΙΡΙΔΙΟ ΧΡΗΣΗΣ ΣΤΗΝ ΕΛΛΗΝΙΚΗ ΓΛΩΣΣΑ

**Instant®**

# Добре дошли

в света на Вашия нов Instant™ Vortex™ Plus VersaZone!

Този уред ще Ви помогне да пригответе вкусни ястия с по-малко количество мазнина, по-малко пръски и съответно по-малко необходимо време за почистване. Надяваме се да се влюбите в Instant пърженето с горещ въздух и да му се наслаждавате в своята кухня дълги години.



Научете повече за Вашия Instant Vortex и готвенето с горещ въздух на [www.instantpot.bg](http://www.instantpot.bg)



Свалете официалното приложение **Instant Connect** за достъп до 1000+ идеи за рецепти (на английски език)

Ако имате въпроси или нужда от съдействие, моля свържете се с **Отдел за обслужване на клиенти** на:

- Имейл: [support@instantpot.bg](mailto:support@instantpot.bg)
- Телефон: 0700 31 027

На нашата страница [www.instantpot.bg](http://www.instantpot.bg) ще намерите и отговори на “Често задавани въпроси”, свързани с готвенето с горещ въздух.

## ⚠ ВНИМАНИЕ

Преди да започнете да използвате своя нов Instant Vortex Plus VersaZone прочетете това ръководство внимателно, включително мерките за безопасност, гаранцията и предупредителните етикети. Неспазването на инструкциите за безопасност може да доведе до сериозни наранявания и/или материални щети.

Превод на предупредителните етикети, поставени върху елементите на уреда, можете да намерите на **стр. 26**.

## СЪДЪРЖАНИЕ

Важни мерки за безопасност.....	5
Какво има в кутията.....	9
Как да използвате Вашия Vortex .....	10
Първоначални настройки .....	12
Готвене .....	13
Програми .....	21
Грижа и почистване.....	23
Отстраняване на неизправности .....	24
Кодове за грешка .....	25
Предупреждения .....	26
Научете повече .....	27
Гаранция .....	28

## Спецификации на продукта

Модел	Обем	Мощност	Захранване	Тегло	Размери
AFB9002BK VTAFB92-SS	Общо 8.5 литра (две отделения по 4.25 л.)	1450- 1750 W	220-240 V ~50/60 Hz	7.1 кг	40.4 x 38.4 x 31.4 см. (Д x Ш x В)

## **Инструкции за безопасност**

За нас от Instant Brands е важно да се чувствате комфортно, когато използвате нашите продукти. Вашата безопасност винаги е на първо място и сериите Instant Vortex Air Fryer са проектирани с този основен приоритет.

Когато използвате електрически уреди, винаги трябва да спазвате основни мерки за безопасност, с цел намаляване риска от токов удар, друго телесно нараняване, пожар и/или материални щети.

**Прочетете всички инструкции, преди да започнете работа с уреда и използвайте този уред само както е описано в материалите, предоставени с кутията. Неспазването на мерките за безопасност и инструкциите може да доведе до нараняване и/или материални щети и ще анулира Вашата гаранция.**



# ВАЖНИ МЕРКИ ЗА БЕЗОПАСНОСТ

## ⚠ ВНИМАНИЕ

### ПРОЧЕТЕТЕ ВСИЧКИ ИНСТРУКЦИИ

#### Поставяне на уреда

Предназначен за употреба само върху кухненски плот. Винаги работете с уреда върху стабилна, незапалима, термоустойчива, равна повърхност.

**НЕ** поставяйте уреда върху какъвто и да е котлон, в непосредствена близост до горещ котлон или в загрята фурна; топлината от външен източник ще повреди уреда.

**НЕ** използвайте уреда в близост до вода или открит пламък.

**НЕ** използвайте уреда на открито. Пазете от пряка слънчева светлина.

**НЕ** поставяйте уреда върху нещо, което може да блокира вентилационните отвори.

Уверете се, че всички части са сухи и без остатъци от храна, преди употреба на уреда.

#### Употреба

**НЕ** докосвайте с незащитени ръце горещите повърхности на уреда и аксесоарите по време или непосредствено след готвене, тъй като ще бъдат горещи.

Използвайте дръжките/бутоните на уреда само по предназначение.

Използвайте кухненски ръкавици за фурна, когато боравите с горещи части, както и когато изваждате/поставяте аксесоари.

Винаги поставяйте горещи аксесоари върху устойчива на топлина повърхност или чиния.

**НЕ** покривайте (запечатвайте) кошницата или която и да е част от уреда с фолио. Това ще доведе до прегряване на уреда.

**НЕ** премествайте уреда, докато работи.

**НЕ** позволявайте този уред да се използва от деца, от хора, чиито физически, сетивни или умствени способности възпрепятстват безопасното му използване, или от хора с липса на опит или познания относно използването на уреда. Използването на уреда в близост до деца и до горепосочените лица следва да се извършва под постоянен надзор. Децата не трябва да играят с този уред.

**НЕ** използвайте уреда за каквато и да е друга цел, освен тази, за която е предназначен. Този уред е предназначен само за домашна употреба. Не е предназначен за търговска употреба.

## **⚠ ВНИМАНИЕ**

**НЕ** оставяйте уреда без надзор, докато работи.

**НЕ** използвайте уреда за повече от 60 минути в рамките на 2 часа.

### **Предупреждения, свързани с готвенето с горещ въздух**

Когато уредът работи, горещ въздух се освобождава през вентилационните отвори. Пазете ръцете и лицето си на безопасно разстояние от вентилационните отвори и бъдете изключително внимателни, когато изваждате горещи аксесоари от уреда. Неспазването на тези инструкции може да доведе до нараняване и/или материални щети.

По време на готвене вътрешната температура на уреда достига до няколкокостотин градуса. За да избегнете нараняване, никога не бъркайте с незащитени ръце в уреда, докато не се охлади до стайна температура.

**НЕ** използвайте допълнителни съдове с керамично или каменно покритие (като CorningWare®) за готвене с горещ въздух.

**НЕ** блокирайте вентилационните отвори на уреда. Оставете поне 13 см. пространство около и над уреда, когато се използва.

**НЕ** поставяйте уреда върху горещ котлон или печка.

**НЕ** работете с уреда върху или в близост до лесно запалими материали като покривки и завеси. Не покривайте и не поставяйте каквото и да е върху уреда. Не поставяйте уреда върху друг уред.

**НЕ** покривайте вентилационните отвори, докато уредът работи.

Неспазването на тези инструкции ще възпрепятства равномерното готвене и може да доведе до повреда на уреда.

**НЕ** препълвайте кошницата с храна. Препълването може да доведе до контакт на храна с нагревателя, което може да причини пожар, нараняване и/или материални щети.

**НЕ** наливайте мазнина в кошницата или отделението за готвене. Ако е необходимо, напръскайте предварително храната със спрей за готвене или намазнете предварително храната, кошницата и/или приставката за кошница с малко количество мазнина.

Бъдете внимателни, когато използвате допълнителни съдове за готвене, направени от материали, различни от метал или закалено стъкло. Неспазването на тези инструкции може да доведе до пожар, нараняване и/или материални щети.

В случай че от уреда излиза черен дим, натиснете **Cancel (Отказ)** и изключете уреда незабавно от контакта. Оставете уредът да се охлади и димът да спре, преди да извадите кошницата, след това почистете уреда старателно. За допълнителна информация вижте раздел **“Отстраняване на неизправности”**.

Бъдете изключително внимателни, когато премествате уред, съдържащ гореща мазнина или други горещи течности.

## **⚠ ВНИМАНИЕ**

Бъдете изключително внимателни, когато изваждате приставката и разделителя за кошница, когато обръщате кошницата или изливате гореща мазнина от нея, тъй като елементите и/или съдържанието в кошницата могат да бъдат горещи и да доведат до нараняване и/или материални щети. Препоръчително е придържането на елементите при обръщане на кошницата, с цел предотвратяване на изпадането им от нея.

**НЕ** използвайте този уред за дълбоко пържене на храна.

### **Акcesoари**

**НЕ** използвайте никакви акcesoари или приставки, които не са одобрени от Instant Brands и предназначени за съответния модел. Използването на приставки и акcesoари, които не са одобрени от производителя, могат да доведат до сериозно нараняване, пожар, токов удар, материални щети и/или отпадане на гаранцията.

**НЕ** използвайте включените към уреда акcesoари в какъвто и да е друг уред, включително микровълнова печка, тостер фурна, конвекторна печка или конвенционална фурна, керамичен плот, електрически, индукционен или газов котлон, скара/грил и други.

### **Грижа и почистване**

Оставете уредът да се охлади до стайна температура преди почистване или съхранение.

**НЕ** съхранявайте нищо друго, освен включените акcesoари, в отделението за готвене и кошницата, когато уредът не се използва.

**НЕ** поставяйте лесно запалими материали в отделението за готвене и кошницата, като хартия, картон, пластмаса, стиропор или дърво.

**НЕ** почиствайте уреда с метални почистващи гъби или стоманена вата, тъй като от тях могат да се отчупят частици, които да докоснат електрическите компоненти. Това ще доведе до риск от токов удар, изгаряне или друго нараняване.

### **Захранване**

Съгласно изискванията за безопасност е осигурен къс захранващ кабел с цел намаляване рисковете от издърпване, заплитане и спъване. Този уред е окомплектован със захранващ кабел с щепсел европейски стандарт със заземяване. С цел намаляване риска от токов удар:

Включвайте захранващия кабел **CAMO** в заземен и лесно достъпен електрически контакт.

**НЕ** премахвайте заземяването.

**НЕ** оставяйте кабела да виси през ръба на плота или масата, както и да докосва горещи повърхности или открит пламък, вкл. котлони.

**НЕ** включвайте кабела в контакти, разположени под плота, както и през ръба на плота или масата.

## **⚠ ВНИМАНИЕ**

**НЕ** използвайте уреда с удължител, преобразувател на електрическа енергия или адаптер, външен таймер или отделна система за дистанционно управление.

### **Предупреждения, свързани със захранването**

Уредът съдържа електрически компоненти, които представляват опасност от токов удар. Неспазването на тези инструкции може да доведе до токов удар и/или смърт.

С цел защита от токов удар:

За да изключите уреда, натиснете **Cancel (Отказ)**, след което изключете уреда от контакта. Винаги изключвайте уреда от контакта, когато не се използва, както и преди поставяне или премахване на части или аксесоари, и преди почистване. За да изключите от контакта, хванете щепсела и издърпайте от контакта. За да избегнете повреда на захранващия кабел, никога не издърпвайте самия кабел.

Оставете уредът да се охлади, преди да поставите или премахнете части или аксесоари.

Редовно проверявайте изправността на уреда и захранващия кабел.

**НЕ** използвайте уред с повреден кабел или щепсел, или уред с неизправност, изпускан или повреден по какъвто и да е начин. При нужда от съдействие, свържете се с **Отдел за обслужване на клиенти** на [www.instantpot.bg](http://www.instantpot.bg).

**НЕ** се опитвайте да преместите уреда, докато е включен в електрическата мрежа. Това може да причини токов удар, изгаряне, друго нараняване и/или материални щети.

**НЕ** се опитвайте да поправяте, подменяте, променяте или модифицирате компоненти на уреда. Това може да доведе до токов удар, пожар, сериозно нараняване и/или материални щети, и ще анулира гаранцията.

**НЕ** манипулирайте който и да е от механизмите за безопасност. Това може да доведе до нараняване и/или материални щети.

**НЕ** потапяйте уреда, захранващия кабел или щепсела във вода или друга течност.

**НЕ** изплаквайте уреда под чешмата.

**НЕ** включвайте уреда в електрическа мрежа, различна от 220-240V~50-60Hz за България.

## **ЗАПАЗЕТЕ ТЕЗИ ИНСТРУКЦИИ!**



# КАКВО ИМА В КУТИЯТА

## Air Fryer

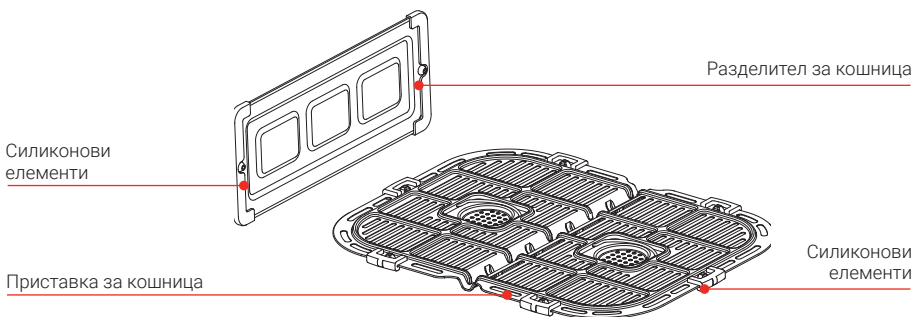
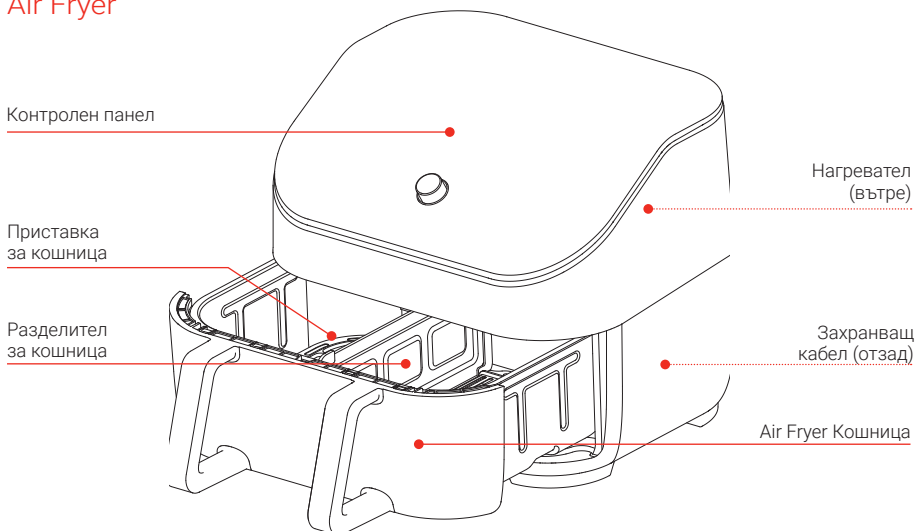

\* Не премахвайте силиконовите елементи от подвижната приставка и разделителя за кошница. Силиконовите елементи трябва задължително да са поставени при използване на приставката и разделителя в кошницата.

Изображенията в това ръководство са само илюстративни и могат да се различават от действителния продукт. Моля, разгледайте продукта.

## Не забравяйте да рециклирате!

Опаковката на уреда е предназначена за рециклиране. Моля, винаги рециклирайте всичко, което е възможно. Запазете това ръководство заедно с **Предупрежденията за безопасност** и **Гаранционната карта** за бъдещи справки.

# КАК ДА ИЗПОЛЗВАТЕ ВАШИЯ VORTEX

## Контролен панел

Контролният панел е проектиран за лесна употреба и предоставя ясна информация.

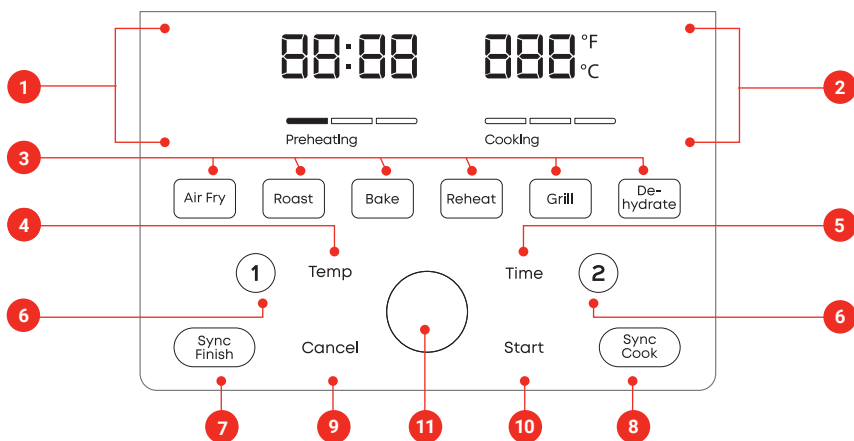

1. Информационен дисплей със статус на Лява и Дясна зона
  - Зададено време за готвене
  - Зададена температура
  - Статус на готвене
  - Съобщения за напомняне
  - Съобщения (кодове) за грешка
2. Информационен дисплей
  - Зададено време за готвене
  - Зададена температура
  - Статус на готвене
  - Съобщения за напомняне
  - Съобщения (кодове) за грешка
3. Програми
  - Air Fry (Пържено с горещ въздух)
  - Roast (Печене)\*
  - Bake (Печене)\*\*
  - Reheat (Претопляне)
  - Grill (Грил)
  - Dehydrate (Дехидратиране)
4. Temp (Температура)
  - Изберете, за да настроите температурата за готвене.
5. Time (Време)
  - Изберете, за да настроите времето за
6. Бутони за избор на Лява (1) и Дясна (2) зона
7. SyncFinish (Синхронизирано приключване на готвенето)
  - Задаване на функция за едновременно приключване на про-грамите на двете зони.
8. SyncCook (Синхронизирано готвене)
  - Задаване на функция за синхронизирани настройки за готвене на двете зони.
9. Cancel (Отказ)
10. Start (Старт)
11. Основен бутон
  - За настройка (намаляване или увеличаване) на температурата и времето за готвене.

\* За печене на храни със солидна структура, напр. месо, зеленчуци.

\*\* За печене на храни, които нямат солидна структура преди процеса на готвене, напр. тесто/смес за кексове, мъфини и др.

## Включване/Изключване на звука

- Когато уредът е в режим на готовност, натиснете и задръжте едновременно сензорни бутони **Temp (Температура)** и **Time (Време)** за 5 секунди, докато дисплеят покаже **Sound Off (Звук Изключен)** или **Sound On (Звук Включен)**.

*Звуковият сигнал при съобщение за грешка не може да бъде изключен.*

## Промяна на температурната скала

Изберете коя температурна скала – Целзий (°C) или Фаренхайт (°F) искате да използвате за готвене.

- Когато уредът е в режим на готовност, натиснете и задръжте сензорен бутон **Temp (Температура)** за 5 секунди, докато дисплеят покаже °C или °F.

## Възстановяване на фабричните настройки

### Възстановяване на отделна програма

- Когато уредът е в режим на готовност, натиснете и задръжте сензорния бутон на конкретната програма за 3 секунди, докато уредът издаде звуков сигнал.

*Бутонът на съответната програма премигва и времето и температурата за готвене на същата се връщат към фабричните настройки.*

### Възстановяване на всички програми

- Когато уредът е в режим на готовност, натиснете и задръжте Основния бутон за 3 секунди, докато уредът издаде звуков сигнал.

*Времето и температурата за готвене на всички програми се връщат към фабричните настройки.*

# ПЪРВОНАЧАЛНИ НАСТРОЙКИ

## Разопаковане

1. Извадете Вашия нов Instant Vortex от кутията!
2. Премахнете всички опаковъчни материали от и около уреда.
3. Не забравяйте да извадите всички аксесоари от отделението за готвене. Проверете отделението за готвене за опаковъчни материали и листовки преди първа употреба.
4. Не отстранявайте предупредителните стикери за безопасност или информационния етикет от уреда.

## Почистване преди първа употреба

1. Избършете отделението за готвене с влажна кърпа. Използвайте чиста, суха, мека кърпа, за да подсушите.
2. Измийте аксесоарите с гореща вода и препарат за съдове. Изплакнете ги с топла, чиста вода и използвайте мека, суха кърпа, за да ги подсушите.

*Не премахвайте силиконовите елементи от приставката и разделителя за кошница. Силиконовите елементи трябва задължително да са поставени при използване на приставката и разделителя в кошницата.*

## Поставяне на уреда

1. Може да се изкушите да поставите уреда върху печката/ котлоните, но не го правете! Поставете го върху кухненския плот, на стабилна, равна повърхност, далеч от лесно запалими материали и външни източници на топлина. Не поставяйте Вашия Instant Vortex върху друг уред.
2. Уверете се, че сте оставили поне 13 см. свободно пространство над и около уреда, за да се осигури достатъчно въздушен поток.

## Ако нещо липсва или е повредено?

Свържете се с **Отдел за обслужване на клиенти**. Повече информация ще откриете на нашия сайт [www.instantpot.bg](http://www.instantpot.bg).

## Първоначален тест

Преди да използвате уреда за първи път, трябва да направите първоначален тест, за да се уверите, че всичко работи правилно.

### Провеждане на първоначален тест:

1. Включете захранващия кабел към контакт 220-240V. Уредът е в режим на готовност.
2. Извадете кошницата и поставете приставката на дъното на кошницата и разделителя за кошница (ако вече не са поставени).

3. Поставете кошницата обратно в отделението за готвене, но не добавяйте храна.
4. Натиснете **1**, за да изберете Лявата зона. Ако на дисплея не се визуализират бутони 1 и 2, натиснете **Основния бутон** бързо 2 пъти, за да преминете в режим **Готвене в зони**.
5. Програма **Air Fry** се активира по подразбиране.
6. Настройте температурата за готвене\* на **205°C**.
7. Настройте времето за готвене\* на **18 минути**.
8. Натиснете **2**, за да изберете Дясната зона.
9. Програма **Air Fry** се активира по подразбиране.
10. Настройте температурата за готвене\* на **205°C**.
11. Настройте времето за готвене\* на **18 минути**.
12. Натиснете **Start (Старт)**, за да стартирате първоначалния тест. Дисплеят показва статус **Preheating (Предварително загряване)**.
13. Когато уредът е достатъчно загрял и дисплеят покаже надпис **Add Food (Добавяне на храна)**, изчакайте 10 секунди и програмата ще възобнови автоматично готвенето (без да добавяте храна).
14. Когато дисплеят покаже надпис **Turn Food (Разбъркване/Обръщане на храната)**, изчакайте 10 секунди и програмата ще възобнови автоматично готвенето.
15. Когато програмата завърши, дисплеят показва **End (Край)**. Оставете уредът да се охлади до стайна температура.
16. Извадете и поставете обратно кошницата, за да върнете уреда в режим на готовност.

Вече сте готови да пригответе вкусно ястие във Вашия Instant Vortex!

\*За настройка на температура/време, следвайте стъпките, описани на стр. 14.

## ГОТВЕНЕ

Този уред използва интензивна циркулация на въздуха, за да приготви храната, придавайки на ястията наситения вкус и хрупкавост на класическото дълбоко пържене, но с малко количество мазнина.

### ⚠ ВНИМАНИЕ

#### ГОРЕЩА ПОВЪРХНОСТ

Уредът ще бъде горещ по време и непосредствено след готвене. Винаги бъдете изключително внимателни, когато изваждате храна от горещото отделение за готвене. Досегът с горещи повърхности може да доведе до нараняване и/или материални щети.

#### НЕОБХОДИМА ЦИРКУЛАЦИЯ НА ВЪЗДУХА

За да предотвратите наранявания и/или материални щети, не блокирайте вентилационните отвори за входящ/изходящ въздух.

## Какво да пригответе с този уред?

Приставката за кошница е перфорирана, което позволява на въздуха да циркулира под и около храната, и трябва да се поставя за приготвянето на повечето храни, като пилешки крилца, пържени картофи, хапки карфиол и др.

Можете да използвате допълнителен метален или стъклен съд за печене, за да поставите в него тесто за сладкиши или хляб например. Поставете допълнителния съд в кошницата Air Fryer. Оставете приблизително 2.5 см. пространство около всички страни на допълнителния съд, за да позволите на топлината да циркулира равномерно.

*Можете да поставяте храна направо върху приставката за кошница, без да използвате фолио, хартия за печене или други покрития.*

## Готвене в зони

В Instant Vortex Plus VersaZone можете да изберете как и колко искате да сготвите, като използвате различните зони на уреда.

**Готвене в една зона:** По този начин можете да пригответе храна в пълния капацитет на кошницата от 8.5 литра. Идеална е за по-обемни или в по-голямо количество храни, като например цяло пиле или голяма порция пържени картофи за цялото семейство.

*Instant Vortex Plus VersaZone използва една зона по подразбиране. Вижте инструкциите по-долу, за да разберете как да превключвате от една в две зони за готвене.*

## Подготовка

Почистете, нарежете, подправете, мариновайте или смесете съставките според Вашата рецепта.

## Предварително загряване

1. Поставете приставката в Air Fryer кошницата.
2. Поставете кошницата в отделението за готвене.  
*Не се препоръчва използването на разделителя при готвене в една зона.*
3. Изберете програмата, която ще използвате.  
*Бутонът на програмата започва да мига и дисплеят показва времето и температурата по подразбиране на тази програма.*
4. Ако искате да регулирате времето за готвене, натиснете сензорен бутон **Time (Време)** и използвайте Основния бутон, за да го увеличите или намалите.
5. Ако искате да регулирате температурата за готвене, натиснете сензорен бутон **Temp (Температура)** и използвайте Основния бутон, за да я увеличите или намалите.
6. Натиснете **Start (Старт)**, за да стартирате. Дисплеят показва статус **Preheating (Предварително загряване)**.

*При програма Reheat няма фаза на Предварително загряване.*

7. Когато уредът достигне необходимата температура, дисплеят показва надпис **Add Food (Добавяне на храна)**.

*При програми Reheat и Dehydrate не се показва надпис Add Food.*

### Готвене

1. Извадете кошницата и внимателно поставете храната в нея.
2. Поставете кошницата обратно в отделението за готвене.
3. Готвенето започва и таймерът, отброяващ оставащото време за готвене, стартира.

### Turn Food (Разбъркване/Обръщане на храната)

1. В определен момент от фазата на Готвене дисплеят показва надпис **Turn Food (Разбъркване/Обръщане на храната)**.

*При програми Bake, Grill, Dehydrate не се показва надпис Turn Food. Няма нужда храната да бъде обръщана при готвене на тези програми.*

2. Извадете кошницата и внимателно разбъркайте/обърнете храната.  
*Ако кошницата не бъде извадена, след като дисплеят покаже Turn Food, готвенето ще продължи автоматично след 10 секунди.*
3. Поставете кошницата обратно в уреда. Фазата на Готвене се възобновява автоматично.

### Край на готвенето

- Когато програмата приключи, уредът издава звуков сигнал и дисплеят показва **End (Край)**.

*Ако кошницата не бъде извадена, когато дисплеят покаже End, уредът ще започне да издава звуков сигнал 1 мин. след като програмата е приключила, за да напомни, че храната е готова. Ще чуете 10 бипвания в рамките на 10 мин.*

**Готвене в две зони:** Позволява приготвянето на две различни ястия във всяка зона, по три начина:

1. **Едновременно използване на двете зони с различни програми:** Позволява Ви да готвите едновременно в две зони, като използвате различни програми и настройки.
2. **SyncCook (Синхронизирано готвене):** Готвите в двете зони едновременно, като използвате една и съща програма и едни и същи настройки и за двете.
3. **SyncFinish (Синхронизирано приключване на готвенето):** Готвите в двете зони едновременно, като използвате различни програми и настройки за всяка, но приключвате готвенето по едно и също време.

## Превключване от готвене в една зона към готвене в две зони

Можете да превключвате от една към две зони за готвене, в зависи-мост от това какво желаете да пригответе.

1. Поставете приставката в Air Fryer кошницата.

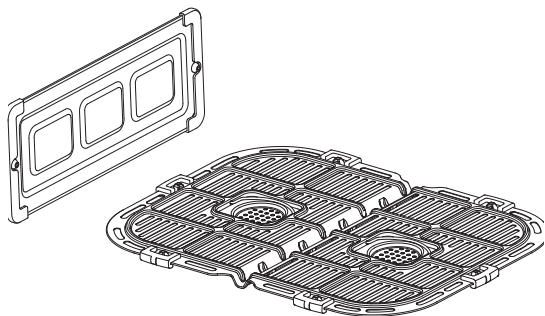

2. Поставете разделителя за кошница в улея в средата на приставката.
3. Поставете кошницата в отделението за готвене.
4. Натиснете **Основния бутон** бързо **2 пъти**.
5. Сега можете да започнете готвенето в две зони.

*За да се върнете обратно към настройките за готвене в една зона, натис-нете **Основния бутон** бързо **2 пъти**. Преди да отстраните разделителя на приставката, се уверете, че е изстинал напълно.*

## Готвене в две зони

Тези инструкции обясняват как да готвите като използвате всяка една от двете зони поотделно (2 x 4.2 литра). За информацията относно готвенето в една зона, вижте стр. 14.

### Подготовка

Почистете, нарежете, подправете, маринуйте или смесете състав-ките според Вашата рецепта.

### Предварително загряване

1. Поставете приставката в Air Fryer кошницата.
2. Поставете разделителя в средата на приставката.
3. Поставете кошницата в отделението за готвене.
4. Когато уредът е в режим на готовност, натиснете **Основния бутон** бързо 2 пъти, за да преминете в режим **Готвене в зони**.
5. Дисплеят показва възможност за избор на Зона 1 и Зона 2.
6. Настройте първо желаната програма в **Лявата зона**, като натиснете сензорен бутон **1**. Регулирайте времето и температурата за готвене, ако това е необходимо.



7. Натиснете сензорен бутон **2** и регулирайте времето и температурата за готвене, ако това е необходимо.  
*Възможно е първо да направите необходимите настройки първо в Дясната зона (2), а след това в Лявата зона (1).*
8. Ако искате да използвате програма, различна от Air Fry, натиснете сензорния бутон на програмата, която ще използвате.  
*Дисплеят показва времето и температурата по подразбиране за избраната програма.*
9. Ако искате да регулирате времето за готвене, натиснете сензорен бутон **Time (Време)** и използвайте Основния бутон, за да го увеличите или намалите.
10. Ако искате да регулирате температурата за готвене, натиснете сензорен бутон **Temp (Температура)** и използвайте Основния бутон, за да я увеличите или намалите.
11. Натиснете **Start (Старт)**, за да стартирате. Дисплеят показва статус **Preheating (Предварително загряване)**.  
*При програма Reheat няма фаза Preheating (Предварително загряване).*
12. Когато уредът достигне необходимата температура, дисплеят показва надпис **Add Food (Добавяне на храна)**.  
*При програми Reheat и Dehydrate не се показва надпис Add Food.*

## Готвене

1. Извадете кошницата и внимателно поставете храната в едната или двете зони.
2. Поставете кошницата обратно в отделението за готвене.
3. Готвенето започва и таймерът, отброяващ оставащото време за готвене, стартира.

## Обръщане на храната

1. В определен момент от фазата на Готвене дисплеят показва надпис **Turn Food (Разбъркване/Обръщане на храната)**.  
*При програми Bake, Grill, Dehydrate не се показва надпис Turn Food. Няма нужда храната да бъде обръщана при готвене на тези програми.*
2. Извадете кошницата и внимателно разбъркайте/обърнете храната.  
*Ако кошницата не бъде извадена, след като дисплеят покаже Turn Food, готвенето ще продължи автоматично след 10 секунди.*
3. Поставете кошницата обратно в уреда. Фазата на Готвене се възобновява автоматично.

## Край на готвенето

- Когато програмата приключи, уредът издава звуков сигнал и дисплеят показва **End (Край)**.  
*Ако кошницата не бъде извадена, след като дисплеят покаже Turn Food, готвенето ще продължи автоматично след 10 секунди.*

## Как да Синхронизирате готвенето (SyncCook)?

1. Следвайте основните инструкции в раздел "Готвене" на стр. 13, както и всички специфични инструкции за съответната програма, която искате да използвате.
2. След като настроите първата си програма (за която и да е зона), но преди да сте натиснали **Start (Старт)**, натиснете сензорния бутон **SyncCook (Синхронизиране на готвенето)**.

Показва се иконата за Синхронизирано готвене 

3. Натиснете **Start (Старт)** и продължете да следвате стъпките, описани в инструкциите за Готвене.

## За Синхронизираното готвене (SyncCook)

- Можете да промените настройките на времето за готвене и/или температурата и за двете зони, като регулирате времето за готвене и/или температурата, без да избирате конкретна зона (Функцията SyncCook ще остане ВКЛЮЧЕНА).
- Можете да промените настройките на времето за готвене и/или температурата за всяка зона, като натиснете **1** или **2**, за да изберете съответната зона и след това регулирате времето за готвене и/или температурата (Функцията SyncCook ще се ИЗКЛЮЧИ).
- Ако извадите храната от една от зоните по време на готвене, другата зона ще продължи да готви. Дисплеят все още ще показва иконата за Синхронизирано готвене  , но времената за готвене на двете зони ще бъдат различни.

## Спиране на Синхронизираното готвене

Можете да прекратите синхронизираното готвене по всяко време, за да направите промени в едната или и в двете програми за готвене.

1. Натиснете **1 (Лява зона)** или **2 (Дясна зона)**, за да изберете зоната, за която искате да направите промени.

Функцията за Синхронизирано готвене спира и иконата вече не се показва.

2. Променете настройките на времето за готвене и/или температурата и натиснете **Основния бутон**, за да потвърдите промените.
3. Натиснете **Start (Старт)**, за да продължите готвенето, като всяка зона ще готви със собствена програма и настройки.

## Как да Синхронизирате приключването на готвенето?

1. Следвайте основните инструкции в раздел "Готвене" на стр. 13, както и всички специфични инструкции за съответната програма, която искате да използвате.
2. Настройте първата си програма за една от двете зони (натиснете **1** или **2**), включително направете всички необходими промени в настройките на времето и температурата за готвене.
3. Изберете другата зона (съответно натиснете **2** или **1**), за да започнете с настройките на втората програма, включително направете всички необходими промени в настройките на времето и температурата за готвене.

4. Натиснете сензорния бутон **SyncFinish (Синхронизирано приключване на готвенето)**.

Показва се иконата за Синхронизирано приключване на готвенето 

5. Натиснете **Start (Старт)** и продължете да следвате стъпките, описани в инструкциите за Готвене.

Уредът ще изчисли времето за готвене и всяка зона ще започне да готви в подходящото време, така че програмите да завършат едновременно.

### За Синхронизираното приключване на готвенето (SyncFinish)

- Ако трябва да извадите храната от една от зоните по време на готвене, готвенето в другата зона ще паузира, за да се запази синхронизацията.

### Спиране на Синхронизираното приключване на готвенето

Ако трябва да направите промени в програмите за готвене, можете да прекратите Синхронизираното приключване на готвенето (SyncFinish), като натиснете **Cancel (Отказ)**. След това изберете отново програма и задайте настройки за всяка зона.

### Промяна на времето за готвене при стартирала прог-рама

Можете да промените времето за готвене, след като сте стартирали програмата:

#### Готвене в една зона:

1. Натиснете сензорен бутон **Time (Време)** и използвайте Основния бутон, за да увеличите или намалите времето за готвене.
2. Натиснете Основния бутон, за да потвърдите промяната.
3. Натиснете **Start (Старт)**, за да продължите с готвенето.

Ако не натиснете **Start**, готвенето ще продължи с предходните настройки.

#### Готвене в две зони:

1. Натиснете **1** или **2**, за да изберете зоната, за която искате да направите промени.
2. Натиснете сензорен бутон **Time (Време за готвене)** и използвайте Основния бутон, за да увеличите или намалите времето за готвене.
3. Натиснете Основния бутон, за да потвърдите промяната.
4. Натиснете **Start (Старт)**, за да продължите с готвенето.

Ако не натиснете **Start**, готвенето ще продължи с предходните настройки.

Настройките, направени след като готвенето е започнало, няма да бъдат запазени в програмата.

### Промяна на времето за готвене при стартирала програма

Можете да промените температурата за готвене, след като сте стартирали програмата:

1. Натиснете **1** или **2**, за да изберете зоната, за която искате да направите промени.

2. Натиснете сензорен бутон **Temp (Температура)** и използвайте Основния бутон, за да увеличите или намалите температурата.
3. Натиснете Основния бутон, за да потвърдите промяната.
4. Натиснете **Start (Старт)**, за да продължите с готвенето.

*Ако не натиснете **Start**, готвенето ще продължи с предишните настройки.*

*Настройките, направени след като готвенето е започнало, няма да бъдат запазени в програмата.*

## Прекратяване на активна програма за готвене

Можете да прекъснете готвенето по всяко време.

### При готвене в една зона:

1. Натиснете сензорен бутон **Cancel (Отказ)**.

### При готвене в две зони:

1. Натиснете **1** или **2**, за да изберете зоната, за която искате да прекратите програмата.
2. Натиснете **Cancel / Отказ**.

*Ако натиснете **Cancel**, без да сте избрали конкретна зона, програмите и на двете зони ще бъдат прекратени.*

## ПРОГРАМИ

### Air Fry (Пържене с горещ въздух)

С тази програма можете да пържите с горещ въздух храни като пържени картофи, хапки карфиол, крилца, пилешки хапки и др.

Настройка	По подразбиране	Минимум	Максимум
Температура	196°C	82°C	205°C
Време за готвене	15 минути (00:15)	1 минута (00:01)	1 час (01:00)

За да пържите с горещ въздух (air fry)

- Следвайте основните инструкции за Готвене.
- Изберете програма **Air Fry (Пържене с горещ въздух)**.

### Roast (Печене)

С тази програма можете да печете храни със солидна структура преди процеса на готвене, като месо (говеждо, агнешко, свинско, птиче месо), зеленчуци и различни видове огретени. Ще получите сочни и крехки резултати отвътре и хрупкава коричка отвън.

Настройка	По подразбиране	Минимум	Максимум
Температура	205°C	82°C	205°C
Време за готвене	18 минути (00:18)	1 минута (00:01)	1 час (01:00)

За да печете (roast)

- Следвайте основните инструкции за Готвене.
- Изберете програма **Roast (Печене)**.

### Bake (Печене)

С тази програма можете да печете храни, които нямат солидна структура преди процеса на готвене, като теста, блатове и смеси за хляб, торти, сладкиши, кифли и др. Използвайте Instant Vortex като Ваша собствена "мини фурна".

Настройка	По подразбиране	Минимум	Максимум
Температура	176°C	82°C	205°C
Време за готвене	20 минути (00:20)	1 минута (00:01)	1 час (01:00)

За да пригответе печива

- Следвайте основните инструкции за Готвене.
- Изберете програма **Bake (Печене)**.
- Не е необходимо да обръщате храната по време на фазата на Готвене.  
*Оставете приблизително 2.5 см. пространство около всички страни на допълнителния съд за печене, за да позволите на топлината да циркулира равномерно.*

## Grill (Грил)

Тази програма е идеална за топене на сирене и кашкавал, приготвяне на принцеси, начос или за придаване на златен завършек на ястието.

Настройка	По подразбиране	Минимум	Максимум
Температура	205°C	205°C	205°C
Време за готвене	6 минути (00:06)	1 минута (00:01)	30 минути (00:30)

За да гриловате и запичате (grill)

- Следвайте основните инструкции за Готвене.
- Изберете програма **Grill (Грил)**.
- Не е необходимо да обръщате храната по време на фазата на Готвене.

## Dehydrate (Дехидратиране)

Тази програма прилага ниска температура за дълъг период от време, за да изсуши безопасно хранителните продукти. С нея можете да пригответе плодови или зеленчукови резенчета/чипс, снакс от месо (като jerky от говеждо месо) и др.

*Дехидратираното месо може да бъде опасно, ако не е приготвено правилно. Винаги следвайте проверена рецепта, когато дехидратирате месо.*

Настройка	По подразбиране	Минимум	Максимум
Температура	54°C	35°C	79°C
Време за готвене	8 часа (08:00)	1 час (01:00)	72 часа (72:00)

За да дехидратирате (dehydrate)

- Следвайте основните инструкции за Готвене.
- Изберете програма **Dehydrate (Дехидратиране)**.

## Reheat (Претопляне)

С тази програма можете да претоплите останала от предишно готвене храна бързо и лесно. Върнете хрупкавостта на изстинала пица или стар хляб само за няколко минути.

Настройка	По подразбиране	Минимум	Максимум
Температура	138°C	49°C	182°C
Време за готвене	10 минути (00:10)	1 минута (00:01)	1 час (01:00)

За да претоплите (reheat)

- Следвайте основните инструкции за Готвене.
- Изберете програма **Reheat (Претопляне)**.

*След като програмата стартира, дисплеят веднага показва зададената температура и време за готвене, и започва обратно отброяване на оставащото време (няма фаза на Предварително загряване).*

## ГРИЖА И ПОЧИСТВАНЕ

Почиствайте уреда и аксесоарите след всяка употреба. Винаги изключвайте уреда от контакта и оставайте всички части да се охладят до стайна температура преди почистване. Никога не използвайте агресивни почистващи препарати, абразивни гъби и абразивни прахове за почистването на която и да част от уреда и аксесоарите. Оставете всички повърхности да изсъхнат напълно преди употреба и преди съхранение.

### **⚠ ВНИМАНИЕ**

С цел намаляване риска от токов удар, изключете уреда от контакта преди почистване.

**НЕ** потапяйте захранващия кабел, щепсела или уреда във вода или друга течност, тъй като това може да доведе до токов удар.

Част / Аксесоар	Инструкции за почистване
Приставка за кошница	<ul style="list-style-type: none"><li>• Подходящи за почистване в съдомиялна машина, но не се препоръчва*.</li><li>• За да избегнете повреда на незалепащото покритие на приставката за кошница и разделителя, НЕ използвайте метални приспособления за почистване.</li><li>• Почистете с мека гъба или кърпа, топла вода и неагресивен препарат за съдове, след което изплакнете добре.</li><li>• Не премахвайте силиконовите елементи от приставката и разделителя за кошница, освен при необходимост от дълбоко почистване. Внимавайте да не ги изгубите. Силиконовите елементи трябва задължително да са поставени при използване на приставката и разделителя в кошницата.</li></ul>
Air Fryer кошница	<ul style="list-style-type: none"><li>• Подходяща за почистване в съдомиялна машина, но не се препоръчва*.</li><li>• За да избегнете повреда на незалепащото покритие на кошницата, НЕ използвайте метални приспособления за почистване.</li><li>• Почистете с мека гъба или кърпа, топла вода и неагресивен препарат за съдове, след което изплакнете добре. Уверете се, че сте премахнали всички остатъци от храна и мазнина.</li><li>• След готвене изчакайте кошницата да се охлади до стайна температура, преди да я измиете.</li></ul>
Отделение за готвене **	<ul style="list-style-type: none"><li>• Почистете с мека, леко навлажнена гъба или кърпа и неагресивен препарат.</li><li>• Винаги проверявайте нагревателя и отделението за готвене за мазни пръски и остатъци от храна и почистете при необходимост.</li><li>• Уверете се, че нагревателят е напълно сух, преди да включите отново уреда.</li><li>• За да отстраните засъхнали мазнини и остатъците от храна от стените на отделението за готвене, нанесете умерено количество смес от сода за хляб и оцет и избършете с влажна кърпа. При упорити замърсявания оставете сместа да престои върху засегнатата зона за няколко минути, преди да почистите. Внимавайте да не намокрите електрическите елементи.</li></ul>

Част / Аксесоар	Инструкции за почистване
Външен корпус	• Избършете външните части с мека, леко навлажнена гъба или кърпа и подсушете.
Захр. кабел	• Почистете с мека, влажна кърпа или домакинска гъба. Подсушете.

*\*Почистването в съдомиялна машина може да намали качеството на незалепащото покритие и значително да съкрати живота му. Винаги подбирайте подходящи неагресивни препарати. След почистване в съдомиялна машина по съответните части/аксесоари може да настъпи обезцветяване, но това няма да повлияе на безопасността или работата на уреда.*

*\*\* Почиствайте уреда и аксесоарите след всяка употреба. Неспазването на тези инструкции може да причини неизправност, което да доведе до нараняване и/или материални щети.*

## ОТСТРАНЯВАНЕ НА НЕИЗПРАВНОСТИ

Проблем	Възможна причина	Решение
Уредът е включен в контакта, но не работи	Уредът не е правилно включен в контакта.	Уверете се, че захранващият кабел е в добро състояние и е включен плътно в контакта.
	Контактът не се захранва.	Включете друг уред в същия контакт, за да тествате захранването.
	Кошницата не е плътно поставена в отделението за готвене.	Уверете се, че кошницата е правилно и плътно поставена в отделението за готвене.
	Прекомерно зацапване при нагревателя и рефлектора.	Свържете се с <b>Отдел за обслужване на клиенти</b> .
От уреда излиза черен дим	Използвате мазнина с ниска точка на димене.	Прекратете програмата с Cancel, изключете уреда от захранването и го оставете да се охлади. Изберете неутрална мазнина с висока точка на димене, като например олио от авокадо, соя, рапица, оризово и др.
	Има остатъци от храна по нагревателя, в отделението за готвене или по аксесоарите.	Прекратете програмата с Cancel, изключете уреда от захранването и го оставете да се охлади. Извадете всички аксесоари от отделението за готвене и почистете отделението за готвене и аксесоарите старателно.
	Неизправност в уреда.	Свържете се с <b>Отдел за обслужване на клиенти</b> .
	Прекомерно зацапване при нагревателя и рефлектора.	Свържете се с <b>Отдел за обслужване на клиенти</b> .



Проблем	Възможна причина	Решение
От уреда излиза бял дим	Готвите храни с високо съдържание на мазнини като бекон, наденички и бургери.	Избягвайте готвенето на храни с високо съдържание на мазнини. Проверете кошницата за излишна мазнина/мас и внимателно я премахнете, ако е необходимо, преди готвене.
	Храната е влажна. Водата се изпарява и се отделя гъста пара.	Подсушавайте влажните храни преди готвене с горещ въздух. Не добавяйте вода или друга течност в кошницата за готвене, когато готвите с горещ въздух.
	Подправките на храната са полепнали към нагревателя.	Бъдете внимателни, когато подправяте храна. Намазнявайте зеленчуците и месото преди добавяне на подправки, за да прилепнат подправките по-добре.
	Прекомерно зацапване при нагревателя и рефлектора.	Свържете се с <b>Отдел за обслужване на клиенти</b> .

## КОДОВЕ ЗА ГРЕШКА

Ако контролният панел покаже код за грешка от този списък, има проблем с Вашия Instant Vortex. Ето действията, които трябва да предприемете, за да отстраните проблема.

Проблем	Възможна причина	Решение
E1	Прекъсната верига.	Свържете се с <b>Отдел за обслужване на клиенти</b> .
E2	Късо съединение на температурния сензор.	Свържете се с <b>Отдел за обслужване на клиенти</b> .

## БЯЛА ПРЕДУПРЕДИТЕЛНА ЛИСТОВКА

**ПРЕМАХНЕТЕ** всички опаковки (опаковъчни материали), предупредителни листовки и аксесоари от отделението за готвене преди употреба.

**НЕ ПОСТАВЯЙТЕ** чужди, нехранителни обекти в отделението за готвене.

Прочетете **РЪКОВОДСТВОТО ЗА УПОТРЕБА**, преди да използвате уреда.

### ПРЕДУПРЕЖДЕНИЕ НА ИНФОРМАЦИОННИЯ ЕТИКЕТ (НА ГЪРБА НА УРЕДА)

**CAUTION:** DO NOT IMMERSE IN WATER. UNPLUG WHEN NOT IN USE.

**ВНИМАНИЕ:** НЕ ПОТАПАЙТЕ УРЕДА ВЪВ ВОДА. ИЗКЛЮЧВАЙТЕ УРЕДА ОТ КОНТАКТА, КОГАТО НЕ СЕ ИЗПОЛЗВА.

### ПРЕДУПРЕДИТЕЛЕН ЕТИКЕТ ВЪРХУ ЗАХРАНВАЩИЯ КАБЕЛ

Разлятата храна може да причини сериозни изгаряния. Дръжте уреда и храняващия кабел далеч от деца (кабелът за храняване е къс с цел намаляване рисковете от издърпване, заплитане и спъване).

#### **НИКОГА:**

- НЕ включвайте кабела (както и не го оставяйте да виси) през ръба на плота или масата.
- НЕ включвайте в контакти, разположени под плота.
- НЕ използвайте уреда с удължител.
- НЕ използвайте уреда с преобразуватели на електрическа енергия или адаптери.

### МИРИЗМА ПРИ ПЪРВО ИЗПОЛЗВАНЕ НА УРЕДА

Първите няколко пъти, когато използвате Вашия нов еър фрайър, може да забележите характерна миризма на т.нар. "нова фурна" – това е нормално, нетоксично и продължава за кратко време. Миризмата ще изчезне след няколко използвания на уреда и след прилагане на методите за почистване, описани в Ръководството за употреба.

#### **Как да премахнете миризмата?**

- 1) Проверете много внимателно дали сте отстранили всички опаковъчни материали и листовки от вътрешността на уреда, преди да го включите за първи път.
- 2) Преди първоначална употреба почистете много старателно уреда и неговите аксесоари, следвайки инструкциите, описани в Ръководството за употреба. Това ще намали появата на миризма.
- 3) Както и при конвенционалните фурни, така и при уредите тип еър фрайър, е необходимо тяхното разработване, преди да се пристъпи към реалното готвене. Първоначалната миризма изчезва, след като използвате уреда няколко пъти. Направете серия от пускания на уреда без да добавяте храна. Стартирайте на която и да е програма с висока температурна настройка (например програма Air Fry и температура 200°C) за около 10-15 минути. След като програмата приключи, извадете кошницата и оставете уреда да се охлади естествено. Повторете процеса още няколко пъти. Съветваме Ви да направите това на отворен прозорец, като се погрижите кухнята Ви да се проветрява добре.

**Не добавяйте храна при първото пускане на уреда!**

## НАУЧЕТЕ ПОВЕЧЕ

Открийте цял свят от информация и помощни материали за Вашия Instant Vortex. Ето къде да намерите някои от най-полезните ресурси:

### Отдел за Обслужване на клиенти

[support@instantpot.bg](mailto:support@instantpot.bg)

0700 31 027

### Мобилно приложение с рецепти (английски език)

Instant Brands Connect

Изтеглете от iOS App Store / Google Play

### Рецепти и Таблици с времена за готвене

[www.instantpot.bg](http://www.instantpot.bg)

### Видео инструкции и помощни материали

[www.instantpot.bg](http://www.instantpot.bg)

### Полезна информация, съвети и добри практики

[www.instantpot.bg](http://www.instantpot.bg)

### Резервни части и аксесоари

[www.instantpot.bg](http://www.instantpot.bg)

### Видео рецепти

[www.youtube.com/c/InstantPotBulgaria](http://www.youtube.com/c/InstantPotBulgaria)

[www.tiktok.com/@instantpotbulgaria](http://www.tiktok.com/@instantpotbulgaria)

### Присъединете се към Общността



@instantpotBG



@instantpotBG



InstantPotBulgaria

Инстант Хоум ЕООД си запазва правото на промени в настоящото ръководство без предизвестие. Пълна и актуална информация можете да намерите на сайта на Instant Pot и Instant Brands за България [www.instantpot.bg](http://www.instantpot.bg) или да получите от наш представител.

## ГАРАНЦИЯ

За INSTANT™ VORTEX PLUS VERSAZONE, наричан по-долу накратко “Уред”, Инстант Хоум ЕООД, ЕИК 207830221, оторизиран дистрибутор за България на Instant Brands LLC, (наричан по-долу накратко “Дистрибутор”) гарантира, че този продукт е произведен качествено и няма дефекти в изработката и материалите. Тази гаранция е за период от две (2) години от датата на първоначалната покупка. Покритието на тази гаранция важи само при употреба в домашни условия, само при използване на уреда в България. Тази гаранция не покрива използването на уреда извън територията на Република България.

За възползване от услуга по тази гаранция е необходимо доказателство за първоначалната дата на покупка (касов бон или фактура), както и връщане на целия уред при поискване. При условие, че с този уред се работи и същият се поддържа в съответствие с предоставените инструкции за употреба, приложени към уреда (също достъпни на [www.instantpot.bg](http://www.instantpot.bg)), Дистрибуторът ще реши по свое усмотрение и в съответствие с приложимото законодателство, или: (i) да поправи дефектирали елементи и материали; или (ii) да замени уреда.

В случай, че уредът бъде сменен в рамките на гаранцията, гаранцията за заместващия уред изтича 24 месеца след датата на оригиналната покупка. Срокът на гаранцията спира да тече през времето, необходимо за поправката или замяната на дефектирания уред, или за постигане на писмено споразумение между Дистрибутора и потребителя за решаване на казуса.

### Ограничения и Изключения

Всяко манипулиране/модифициране, опит за манипулиране/модифициране или неоторизирано ремонтване на уреда може да попречи на безопасната работа на уреда и може да доведе до сериозни наранявания, повреди и материални щети. Всяко манипулиране/модифициране/изменение, опит за манипулиране/модифициране или неоторизирано ремонтване на уреда или която и да е част от него ще анулира гаранцията, освен ако такива изменения или промени не са изрично писмено упълномощени от Дистрибутора.

Тази гаранция не покрива (1) нормалното износване; (2) професионална употреба, търговска употреба и/или всяка друга употреба, различна от нормалната домашна употреба, по начин, противоречащ с която и да е част от цялата приложена към уреда документация; (3) механични или електрически повреди, свързани с блокиране на вентилационни отвори или неосигуряване на необходимите отстояния при ползване на уреда; (4) механична повреда, механично износване в процеса на обичайната употреба на уреда, включително, но не само: вътрешни или външни петна, обезцветяване, промяна на цвета, надрасквания, напуквания, изтърквания и др. с оглед естественото овехтяване на уреда, както и подмяна на консумативи (уплътнения, филтри, филтриращи елементи, елементи с керамични и незалепващи покрития, крушки и др.); (5) използване на неоригинални консумативи и продукти с електронно, електрическо или механично несъвместимо оборудване; (6) неправилна употреба на уреда, недобросъвестно поведение и/или липса на грижа от страна на купувача към закупения уред, в това число, но не само, при удряне и/или изпускане; (7) неправилно сглобяване или разглобяване, опит за отстраняване на дефекта, отремонтване или манипулиране на уреда от купувача или други неупълномощени лица; (8) форсмажорни обстоятелства (като пожар, мълнии,

наводнения и др.), които са извън контрола на Продавача; (9) механични или електрически претоварвания, получени вследствие на неизправности по електрическата мрежа (като сътресения, удари, колебания в напрежението и други); (10) неправилно съхранение, попадане на външно тяло (течности, монети, прах в голямо количество, насекоми и др.), въздействието на агресивна външна среда. До степента, разрешена от приложимото законодателство, отговорността на Дистрибутора, ако има такава, за всеки евентуално дефектирал уред или част се ограничава до ремонт или подмяна на уреда или част от него и не надвишава покупната цена на съпоставим уред за подмяна. С изключение на изрично предвиденото тук и доколкото е разрешено по приложимото законодателство (1) Дистрибуторът не дава допълнителни гаранции и условия, изрични или по подразбиране, по отношение на уреда или частите, обхванати от настоящата гаранция, и (2) Дистрибуторът не носи отговорност за косвени, случайни или последващи вреди и щети, произтичащи от или във връзка с използването или работата на уреда или повреди, свързани с икономическа загуба, загуба на имущество, загуба на приходи или печалби, загуба на удовлетвореност или невъзможност за използване, разходи за монтиране или други последващи вреди и щети от какъвто и да е вид.

Потребителят има права, съгласно приложимите закони, които са в допълнение към всяко право или средство за защита, предлагащо се под тази ограничен гаранция.

Продавачът носи отговорност за липсата на съответствие на стоката с договора за продажба съгласно законодателството за защита на потребителите. Всички права на купувача са посочени в законодателството за защита на потребителите, включително Закона за защита на потребителите и Закона за предоставяне на цифрово съдържание и цифрови услуги и за продажба на стоки, като този документ не променя или не отнема което и да е от гарантираните от закона права.

## Гаранционно Обслужване

За да получи гаранционно обслужване, потребителят следва да регистрира своята за заявка за рекламация/сервиз на [www.instantpot.bg/garancia-i-serviz](http://www.instantpot.bg/garancia-i-serviz), като предостави:

- Име, имейл адрес и телефонен номер.
- Копие на оригинален касов бон / фактура за покупка, модел и сер. номер на уреда.
- Описание на дефекта на продукта, вкл. снимки или видео, ако е възможно.
- Всички части от уреда, независимо от състоянието им: Основен корпус, Air Fryer кошница, Приставка и разделител за кошница и др. и/или оригинали аксесоари (ако се предявяват претенции по гаранция за същите).

## Контактна Информация

Инстант Хоум ЕООД – Официален дистрибутор на Instant Brands LLC за България  
България, гр. София ПК 1618, бул. Братя Бъкстон 40

Имейл: [support@instantpot.bg](mailto:support@instantpot.bg)

Телефон: 0700 31 027

## Рециклиране

Този уред е в съответствие с Директивата 2012/19 / ЕС за ОЕЕО относно изхвърлянето на електрически и електронни устройства и оборудване (WEEE). Този уред отговаря на европейската директива за електромагнитна съвместимост (EMC) 2014/30 / ЕС и нейните ревизии, както и Директивата за ниско напрежение (LVD) 2014/35 / ЕС и нейните ревизии.

Тази маркировка показва, че продуктът не трябва да се изхвърля заедно с други битови отпадъци на територията на ЕС. За да предотвратите евентуално увреждане на околната среда или човешкото здраве от неконтролирано изхвърляне на отпадъци, рециклирайте го отговорно, насърчавайки устойчивото повторно използване на материалните източници. За да върнете използваното устройство, моля, използвайте системи за връщане и събиране или се свържете с отдела за обслужване на клиенти за допълнителна информация за рециклиране и WEEE.



*get started*

INSTANT™ **VORTEX™ PLUS**  
**VERSAZONE 8.5L**

ΕΓΧΕΙΡΙΔΙΟ ΧΡΗΣΗΣ

Instant®

# Καλώς ήρθατε

στον κόσμο της νέας σας **Instant™ Vortex™ Plus VersaZone!**

Αυτή η συσκευή θα σας βοηθήσει να ετοιμάσετε νόστιμα γεύματα με λιγότερο λίπος, λιγότερο πιτσίλισμα και συνεπώς λιγότερο χρόνο καθαρισμού. Ελπίζουμε να σας αρέσει το Instant τηγάνισμα με ζεστό αέρα και να το απολαμβάνετε στην κουζίνα σας για πολλά χρόνια.



Μάθετε περισσότερα για την Instant Vortex σας και το μαγείρεμα με ζεστό αέρα στο [www.instant-home.gr](http://www.instant-home.gr)



Κατεβάστε την επίσημη εφαρμογή **Instant Connect** για να αποκτήσετε πρόσβαση σε 1000+ ιδέες για συνταγές (στα αγγλικά)

Εάν έχετε ερωτήσεις ή χρειάζεστε βοήθεια, επικοινωνήστε με το **Τμήμα Εξυπηρέτησης Πελατών** στη διεύθυνση:

- E-mail: [support@instant-home.gr](mailto:support@instant-home.gr)
- Τηλέφωνο: +30 21 12345004

Στην ιστοσελίδα μας **[www.instant-home.gr](http://www.instant-home.gr)** θα βρείτε επίσης απαντήσεις σε «Συχνές ερωτήσεις» σχετικά με το μαγείρεμα με ζεστό αέρα.

## ΠΡΟΣΟΧΗ

Διαβάστε όλες τις οδηγίες, συμπεριλαμβανομένων των οδηγιών ασφαλείας, και την εγγύηση, πριν χρησιμοποιήσετε τη νέα σας συσκευή Instant Vortex Plus VersaZone. Η μη τήρηση των μέτρων ασφαλείας και των οδηγιών μπορεί να προκαλέσει τραυματισμό ή/και υλικές ζημιές.

Μια μετάφραση των ετικετών προειδοποίησης που τοποθετούνται στα εξαρτήματα της συσκευής βρίσκεται στη σελίδα 59.



## ΠΕΡΙΕΧΟΜΕΝΑ

Σημαντικές οδηγίες ασφαλείας.....	35
Τι περιέχει το κουτί.....	39
Πως να χρησιμοποιήσετε την Vortex σας.....	40
Αρχικές ρυθμίσεις.....	42
Μαγείρεμα.....	44
Προγράμματα.....	52
Φροντίδα και καθαρισμός.....	55
Αντιμετώπιση προβλημάτων.....	57
Κωδικοί σφάλματος.....	58
Μετάφραση ετικετών προειδοποίησης.....	59
Μάθετε περισσότερα.....	60
Εγγύηση.....	61

## Χαρακτηριστικά προϊόντος

Μοντέλο	Όγκος	Ισχύς	Τροφοδοσία	Βάρος	Διαστάσεις
AFB9002BK VTAFB92-SS	Συνολικά 8,5 l (δύο ξεχωριστά δοχεία * 4,25 l)	1450-1750W	220-240 V ~50/60 Hz	7,1 kg	40,4 x 38,4 x 31,4 cm (Μ x Π x Υ)

**INSTANT™**

VORTEX™ PLUS VERSAZONE

---

## **ΟΔΗΓΙΕΣ ΑΣΦΑΛΕΙΑΣ**

Στην Instant Brands, είναι σημαντικό για εμάς να αισθάνεστε άνετα χρησιμοποιώντας τα προϊόντα μας. Η ασφάλειά σας έρχεται πάντα πρώτη και η σειρά φριτεζών αέρος Instant Vortex έχει σχεδιαστεί με γνώμονα αυτή την κορυφαία προτεραιότητα.

*Κατά τη χρήση ηλεκτρικών συσκευών, θα πρέπει πάντα να τηρούνται οι βασικές προφυλάξεις ασφαλείας, ώστε να μειώνεται ο κίνδυνος ηλεκτροπληξίας, άλλων τραυματισμών, πυρκαγιάς ή/και υλικών ζημιών.*

**Διαβάστε όλες τις οδηγίες πριν από τη λειτουργία της συσκευής και χρησιμοποιήστε αυτή τη συσκευή μόνο όπως περιγράφεται στα εκπαιδευτικά υλικά που συνοδεύουν τη συσκευασία. Η μη τήρηση των προφυλάξεων ασφαλείας και των οδηγιών μπορεί να οδηγήσει σε τραυματισμό ή/ και υλικές ζημιές και θα ακυρώσει την εγγύησή σας.**



# ΣΗΜΑΝΤΙΚΕΣ ΟΔΗΓΙΕΣ ΑΣΦΑΛΕΙΑΣ

## ΠΡΟΣΟΧΗ

### ΔΙΑΒΑΣΤΕ ΟΛΕΣ ΤΙΣ ΟΔΗΓΙΕΣ

#### Τοποθέτηση της συσκευής

Η συσκευή είναι σχεδιασμένη μόνο για χρήση σε πάγκο κουζίνας. Να χειρίζεστε πάντα τη συσκευή πάνω σε σταθερή, μη εύφλεκτη, ανθεκτική στη θερμότητα, επίπεδη επιφάνεια.

**ΜΗΝ** τοποθετείτε τη συσκευή πάνω σε οποιαδήποτε εστία μαγειρέματος, δίπλα σε ζεστή εστία ή σε θερμαινόμενο φούρνο- η θερμότητα από εξωτερική πηγή θα προκαλέσει βλάβη στη συσκευή.

**ΜΗ** χρησιμοποιείτε τη συσκευή κοντά σε νερό ή ανοιχτή φλόγα.

**ΜΗ** χρησιμοποιείτε τη συσκευή σε εξωτερικούς χώρους. Κρατήστε τη μακριά από το άμεσο ηλιακό φως.

**ΜΗΝ** τοποθετείτε τη συσκευή πάνω σε οτιδήποτε μπορεί να μπλοκάρει τις οπές εξαερισμού.

Βεβαιωθείτε ότι όλα τα μέρη είναι στεγνά και απαλλαγμένα από υπολείμματα τροφίμων πριν χρησιμοποιήσετε τη συσκευή.

#### Χρήση

**ΜΗΝ** αγγίζετε τις καυτές επιφάνειες της συσκευής και των εξαρτημάτων με απροστάτευτα χέρια κατά τη διάρκεια ή αμέσως μετά το μαγείρεμα, καθώς θα είναι καυτές.

Χρησιμοποιείτε τα χερούλια/κουμπιά της συσκευής μόνο όπως προβλέπεται.

Χρησιμοποιείτε γάντια φούρνου όταν χειρίζεστε καυτά εξαρτήματα και όταν αφαιρείτε/τοποθετείτε εξαρτήματα.

Τοποθετείτε πάντα τα καυτά αξεσουάρ πάνω σε ανθεκτική στη θερμότητα επιφάνεια ή σε πιάτο.

**ΜΗΝ** καλύπτετε (σφραγίζετε) τον κάδο ή οποιοδήποτε μέρος της συσκευής με αλουμινοχαρτό. Αυτό θα προκαλέσει υπερθέρμανση της συσκευής.

**ΜΗ** μετακινείτε τη συσκευή ενώ βρίσκεται σε λειτουργία.

**ΜΗΝ** επιτρέπετε τη χρήση αυτής της συσκευής από παιδιά, από άτομα των οποίων οι σωματικές, αισθητηριακές ή διανοητικές ικανότητες εμποδίζουν την ασφαλή χρήση της ή από άτομα με απειρία ή έλλειψη γνώσεων σχετικά με τη χρήση της συσκευής. Η χρήση της συσκευής κοντά σε παιδιά και τα προαναφερθέντα άτομα πρέπει να γίνεται υπό συνεχή επίβλεψη. Τα παιδιά δεν πρέπει να παίζουν με αυτή τη συσκευή.

**ΜΗ** χρησιμοποιείτε τη συσκευή για οποιονδήποτε άλλο σκοπό εκτός από αυτόν για τον οποίο προορίζεται. Αυτή η συσκευή προορίζεται μόνο για οικιακή χρήση.

## ΠΡΟΣΟΧΗ

Δεν προορίζεται για εμπορική χρήση.

**MHN** αφήνετε τη συσκευή χωρίς επίβλεψη ενώ λειτουργεί.

**MH** χρησιμοποιείτε τη συσκευή για περισσότερο από 60 λεπτά μέσα σε 2 ώρες.

### **Προειδοποιήσεις σχετικά με το μαγείρεμα με ζεστό αέρα**

Όταν η συσκευή λειτουργεί, μέσω των οπών εξαερισμού απελευθερώνεται ζεστός αέρας. Κρατήστε τα χέρια και το πρόσωπό σας σε ασφαλή απόσταση από τις οπές εξαερισμού και προσέξτε ιδιαίτερα όταν αφαιρείτε/απομακρύνετε ζεστά εξαρτήματα από τη συσκευή. Η μη τήρηση αυτών των οδηγιών μπορεί να προκαλέσει τραυματισμό ή/και υλικές ζημιές.

Κατά τη διάρκεια του μαγειρέματος, η εσωτερική θερμοκρασία της συσκευής φτάνει έως και εκατοντάδες βαθμούς. Για να αποφύγετε τραυματισμό, μην ανακατεύετε ποτέ τη συσκευή με απροστάτευτα χέρια μέχρι να κρυώσει σε θερμοκρασία δωματίου.

**MH** χρησιμοποιείτε πρόσθετα κεραμικά σκεύη ή σκεύη με επικάλυψη πέτρας (όπως το CorningWare®) για μαγείρεμα με ζεστό αέρα.

**MHN** μπλοκάρτε τις οπές εξαερισμού της συσκευής. Αφήστε τουλάχιστον 13 εκ. γύρω και πάνω από τη συσκευή όταν χρησιμοποιείται.

**MHN** τοποθετείτε τη συσκευή πάνω σε ζεστή ηλεκτρική κουζίνα.

**MH** χρησιμοποιείτε την συσκευή πάνω ή κοντά σε εύφλεκτα υλικά, όπως τραπέζομαντίλα και κουρτίνες. Μην καλύπτετε και μην τοποθετείτε τίποτα πάνω στη συσκευή. Μην τοποθετείτε τη συσκευή πάνω σε άλλη συσκευή.

**MHN** καλύπτετε τις οπές εξαερισμού κατά τη λειτουργία της συσκευής.

Η μη τήρηση αυτών των οδηγιών εμποδίζει το ομοιόμορφο μαγείρεμα και μπορεί να προκαλέσει ζημιά στη συσκευή.

**MHN** υπερθερμαίνετε τον κάδο με τα υλικά. Η υπερπλήρωση μπορεί να προκαλέσει την επαφή του φαγητού με την αντίσταση, γεγονός που μπορεί να προκαλέσει πυρκαγιά, τραυματισμό ή/και υλικές ζημιές.

**MH** ρίχνετε λίπος στον κάδο ή στο χώρο μαγειρέματος. Εάν είναι απαραίτητο, ψεκάστε το φαγητό με σπρέι μαγειρικής ή λαδώστε προηγουμένως το φαγητό, τον κάδο και/ή το εξάρτημα του κάδου με λίγο λίπος.

Να είστε προσεκτικοί όταν χρησιμοποιείτε πρόσθετα μαγειρικά σκεύη από άλλα υλικά εκτός από μέταλλο ή σκληρυμένο γυαλί. Η μη τήρηση αυτών των οδηγιών μπορεί να προκαλέσει πυρκαγιά, τραυματισμό ή/και υλικές ζημιές.

Εάν βγαίνει μαύρος καπνός από τη συσκευή, πατήστε **Cancel (Ακύρωση)** και αποσυνδέστε αμέσως τη συσκευή από την πρίζα. Αφήστε τη συσκευή να κρυώσει και να σταματήσει ο καπνός πριν αφαιρέσετε τον κάδο και, στη συνέχεια, καθαρίστε καλά τη συσκευή. Για περισσότερες πληροφορίες, ανατρέξτε στην ενότητα «Αντιμετώπιση προβλημάτων».

Να είστε ιδιαίτερα προσεκτικοί όταν μετακινείτε μια συσκευή που περιέχει καυτό λάδι ή άλλα καυτά υγρά.

## ΠΡΟΣΟΧΗ

Να είστε εξαιρετικά προσεκτικοί όταν αφαιρείτε το εξάρτημα κάδου ή όταν ρίχνετε καυτό λάδι.

**ΜΗ** χρησιμοποιείτε αυτή τη συσκευή για βαθύ τηγάνισμα.

### Αξεσουάρ

**ΜΗ** χρησιμοποιείτε αξεσουάρ ή/και προσαρτήματα που δεν είναι εγκεκριμένα από την Instant Brands και δεν είναι σχεδιασμένα για το αντίστοιχο μοντέλο. Η χρήση προσαρτημάτων και αξεσουάρ που δεν έχουν εγκριθεί από τον κατασκευαστή μπορεί να οδηγήσει σε σοβαρό τραυματισμό, πυρκαγιά, ηλεκτροπληξία, υλικές ζημιές ή/και να ακυρώσει την εγγύηση.

**ΜΗ** χρησιμοποιείτε τα αξεσουάρ που περιλαμβάνονται με τη συσκευή σε οποιαδήποτε άλλη συσκευή, όπως φούρνο μικροκυμάτων, τοστιέρα, φούρνο συναγωγής ή συμβατικό φούρνο, κεραμική εστία, ηλεκτρική, επαγωγική εστία ή εστία αερίου, σχάρα/γκριλ κ.λπ.

### Φροντίδα και καθαρισμός

Αφήστε τη συσκευή να κρυώσει σε θερμοκρασία δωματίου πριν από τον καθαρισμό ή την αποθήκευση.

**ΜΗΝ** αποθηκεύετε οτιδήποτε άλλο εκτός από τα παρεχόμενα αξεσουάρ στο χώρο μαγειρέματος και στον κάδο όταν η συσκευή δεν χρησιμοποιείται.

**ΜΗΝ** τοποθετείτε εύφλεκτα υλικά στο χώρο μαγειρέματος και στον κάδο, όπως χαρτί, χαρτόνι, πλαστικό, φελιζόλ ή ξύλο.

**ΜΗΝ** καθαρίζετε τη συσκευή με μεταλλικά σφουγγάρια καθαρισμού, καθώς μπορεί να αποσπαστούν σωματίδια και να αγγίξουν τα ηλεκτρικά εξαρτήματα. Αυτό θα έχει ως αποτέλεσμα τον κίνδυνο ηλεκτροπληξίας, εγκαύματος ή άλλου τραυματισμού.

### Τροφοδοσία

Σύμφωνα με τις απαιτήσεις ασφαλείας, παρέχεται ένα κοντό καλώδιο τροφοδοσίας για να μειωθούν οι κίνδυνοι τραβήγματος, μπερδέματος και σκοντάμματος. Αυτή η συσκευή είναι εξοπλισμένη με καλώδιο τροφοδοσίας με φως σύμφωνα με τα ευρωπαϊκά πρότυπα και με γείωση. Για να μειωθεί ο κίνδυνος ηλεκτροπληξίας:

Συνδέστε το καλώδιο ρεύματος **ΜΟΝΟ** σε γειωμένη και εύκολα προσβάσιμη πρίζα.

**ΜΗΝ** αφαιρείτε τη γείωση.

**ΜΗΝ** αφήνετε το καλώδιο να κρέμεται πάνω από την άκρη του πάγκου ή του τραπεζιού, καθώς και να αγγίζει καυτές επιφάνειες ή ανοιχτή φλόγα, συμπεριλαμβανομένων των εστιών μαγειρέματος.

**ΜΗ** συνδέετε το καλώδιο σε πρίζες που βρίσκονται κάτω από τον πάγκο καθώς και πίσω από άκρες του πάγκου ή του τραπεζιού.

**ΜΗ** χρησιμοποιείτε τη συσκευή με καλώδιο προέκτασης, μετατροπέα ή προσαρμογέα ρεύματος, εξωτερικό χρονοδιακόπτη ή ξεχωριστό σύστημα τηλεχειρισμού

## ΠΡΟΣΟΧΗ

### Προειδοποιήσεις σχετικά με την τροφοδοσία

Η συσκευή περιέχει ηλεκτρικά εξαρτήματα που ενέχουν κίνδυνο ηλεκτροπληξίας. Η μη τήρηση αυτών των οδηγιών μπορεί να έχει ως αποτέλεσμα την ηλεκτροπληξία ή/και θάνατο.

Για προστασία από ηλεκτροπληξία:

Για να απενεργοποιήσετε τη συσκευή, πατήστε το κουμπί Cancel (Ακύρωση) και, στη συνέχεια, αποσυνδέστε τη συσκευή από την πρίζα. Πάντα να αποσυνδέετε τη συσκευή από την πρίζα όταν δεν τη χρησιμοποιείτε, όταν εισάγετε ή αφαιρείτε εξαρτήματα ή αξεσουάρ, και πριν την καθαρίσετε. Για να αποσυνδεθείτε από την πρίζα, πιάστε το φικ και τραβήξτε το από την πρίζα. Για να αποφύγετε βλάβη του καλωδίου τροφοδοσίας, μην τραβάτε ποτέ το ίδιο το καλώδιο.

Αφήστε τη συσκευή να κρυώσει πριν τοποθετήσετε ή αφαιρέσετε εξαρτήματα ή αξεσουάρ.

Ελέγχετε τακτικά τη συσκευή και το καλώδιο τροφοδοσίας για σωστή λειτουργία.

**MH** χρησιμοποιείτε συσκευή με φθαρμένο καλώδιο ή φικ, ή συσκευή με δυσλειτουργία, φθορά ή ζημιά οποιουδήποτε είδους. Σε περίπτωση ανάγκης για βοήθεια, επικοινωνήστε με το Τμήμα Εξυπηρέτησης Πελατών στο [www.instant-home.gr](http://www.instant-home.gr)

**MHN** προσπαθείτε να μετακινήσετε τη συσκευή ενώ είναι συνδεδεμένη στο ηλεκτρικό δίκτυο. Αυτό μπορεί να προκαλέσει ηλεκτροπληξία, εγκαύματα, άλλου είδους τραυματισμούς και/ή υλικές ζημιές.

**MHN** προσπαθείτε να επισκευάσετε, να αντικαταστήσετε, να αλλοιώσετε ή να τροποποιήσετε οποιαδήποτε εξαρτήματα της συσκευής. Αυτό μπορεί να προκαλέσει ηλεκτροπληξία, πυρκαγιά ή/και σοβαρό τραυματισμό και θα ακυρώσει την εγγύηση.

**MHN** επεμβαίνετε σε κανέναν από τους μηχανισμούς ασφαλείας, καθώς αυτό μπορεί να οδηγήσει σε τραυματισμό ή/και υλικές ζημιές.

**MHN** βυθίζετε τη συσκευή, το καλώδιο τροφοδοσίας ή το φικ σε νερό ή άλλο υγρό.

**MHN** ξεπλένετε τη συσκευή κάτω από τη βρύση.

**MHN** συνδέετε τη συσκευή σε ηλεκτρικό δίκτυο διαφορετικό από 220-240 V ~ 50/60 Hz.

## ΦΥΛΑΞΤΕ ΑΥΤΕΣ ΤΙΣ ΟΔΗΓΙΕΣ!

## ΤΙ ΠΕΡΙΕΧΕΙ ΤΟ ΚΟΥΤΙ

### Air Fryer

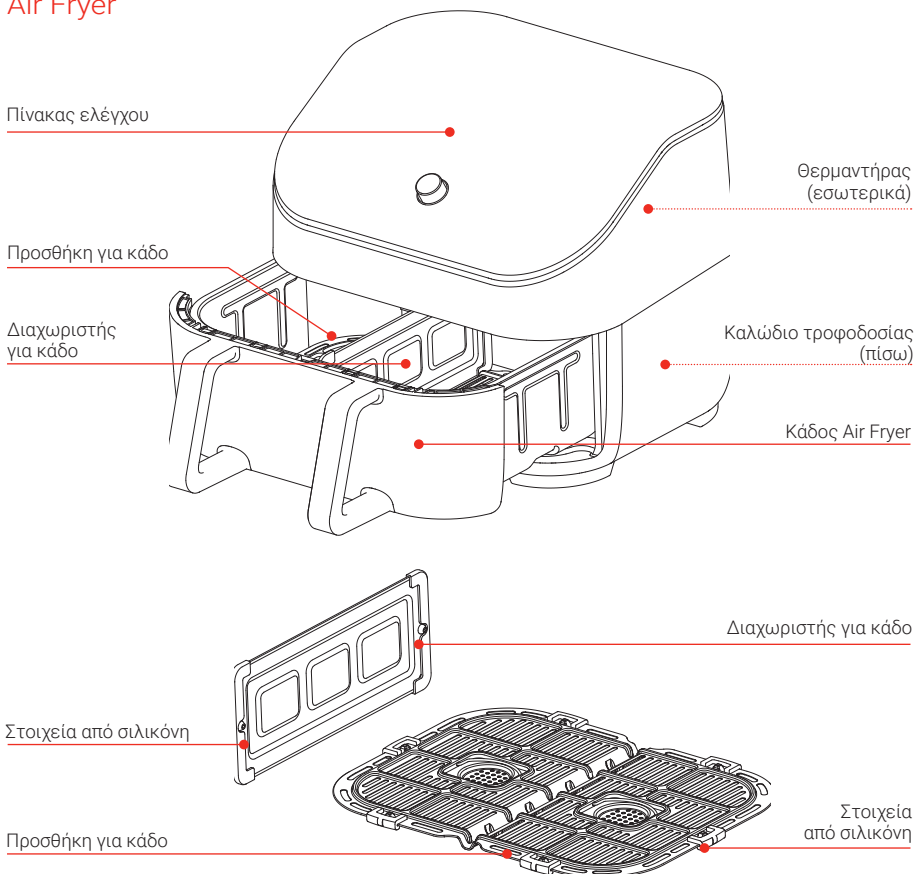

\* Μην αφαιρείτε τα στοιχεία από σιλικόνη από το αφαιρούμενο εξάρτημα και το διαχωριστή για κάδο. Τα στοιχεία σιλικόνης πρέπει να είναι στη θέση τους όταν χρησιμοποιείτε το εξάρτημα και το διαχωριστή για κάδο.

Οι εικόνες στο παρόν εγχειρίδιο προορίζονται μόνο για ενδεικτικούς σκοπούς και ενδέχεται να διαφέρουν από το πραγματικό προϊόν. Παρακαλούμε, όπως ελέγχετε προσεκτικά το προϊόν.

### Μην ξεχνάτε να ανακυκλώνετε!

Η συσκευασία της συσκευής είναι σχεδιασμένη για ανακύκλωση. Παρακαλούμε πάντα να ανακυκλώνετε ό,τι είναι δυνατόν. Κρατήστε αυτόν τον οδηγό μαζί με **τις προειδοποιήσεις ασφαλείας και την κάρτα εγγύησης** για μελλοντική αναφορά.

# ΠΩΣ ΝΑ ΧΡΗΣΙΜΟΠΟΙΗΣΕΤΕ ΤΗΝ VORTEX ΣΑΣ

## Πίνακας ελέγχου

Ο πίνακας ελέγχου έχει σχεδιαστεί ώστε να είναι διαισθητικός στη χρήση και ευανάγνωστος.

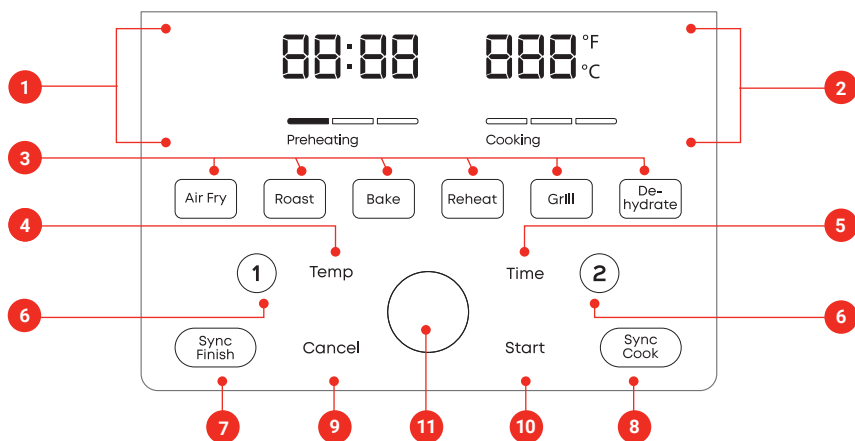

1. Οθόνη πληροφοριών κατάστασης της αριστερής και της δεξιάς ζώνης
  - Ρύθμιση χρόνου μαγειρέματος
  - Ρύθμιση θερμοκρασίας
  - Κατάσταση μαγειρέματος
  - Μηνύματα υπενθύμισης
  - Μηνύματα σφάλματος (κωδικοί)
2. Οθόνη πληροφοριών
  - Ρύθμιση χρόνου μαγειρέματος
  - Ρύθμιση θερμοκρασίας
  - Κατάσταση μαγειρέματος
  - Μηνύματα υπενθύμισης
  - Μηνύματα σφάλματος (κωδικοί)
3. Προγράμματα
  - Air Fry (Τηγάνισμα με ζεστό αέρα)
  - Roast (Ψήσιμο)\*
  - Bake (Ψήσιμο)\*\*
  - Reheat (Ξαναζέσταμα)
  - Grill (Γκριλ)
  - Dehydrate (Αφυδάτωση)
4. Temp (Θερμοκρασία)
  - Επιλέξτε για να ρυθμίσετε τη θερμοκρασία μαγειρέματος.
5. Time (Χρόνος)
  - Επιλέξτε για να ρυθμίσετε το χρόνο μαγειρέματος.
6. Κουμπιά επιλογής αριστερά (1) και δεξιά (2) ζώνη
7. SyncFinish (Συγχρονισμένο τέλος μαγειρέματος)
  - Ρύθμιση λειτουργίας για τερματισμό των προγραμμάτων και των δύο ζωνών ταυτόχρονα.
8. SyncCook (Συγχρονισμένο μαγειρέμα)
  - Ρύθμιση λειτουργίας για συγχρονισμένες ρυθμίσεις μαγειρέματος και των δύο ζωνών.
9. Cancel (Ακύρωση)
10. Start (Εναρξη)
11. Κύριο κουμπί
  - Για τη ρύθμιση (μείωση ή αύξηση) της θερμοκρασίας και του χρόνου μαγειρέματος.

\* Για το ψήσιμο φαγητών με συμπαγή δομή, π.χ. κρέας, λαχανικά.

\*\* Για το ψήσιμο φαγητών που δεν έχουν στερεή δομή πριν από τη διαδικασία μαγειρέματος, π.χ. ζύμη/μείγμα για κέικ, μάφινς κ.λπ.



## Ενεργοποίηση/Απενεργοποίηση του ήχου

- Όταν η συσκευή βρίσκεται σε κατάσταση αναμονής, πατήστε και κρατήστε πατημένο το κουμπί αφής **Temp και Time (Θερμοκρασία/ Χρόνος)** για 5 δευτερόλεπτα μέχρι να εμφανιστεί στην οθόνη η ένδειξη **Sound Off (Απενεργοποίηση ήχου)** ή **Sound On (Ενεργοποίηση ήχου)**.

Το ηχητικό σήμα ενός μηνύματος σφάλματος δεν μπορεί να απενεργοποιηθεί.

## Αλλαγή κλίμακας θερμοκρασίας

Επιλέξτε ποια κλίμακα θερμοκρασίας, Κελσίου (°C) ή Φαρενάιτ (°F), θέλετε να χρησιμοποιήσετε για το μαγείρεμα.

- Όταν η συσκευή βρίσκεται σε κατάσταση αναμονής, πατήστε και κρατήστε πατημένο το κουμπί αφής του συγκεκριμένου προγράμματος για 5 δευτερόλεπτα μέχρι να εμφανιστεί στην οθόνη η ένδειξη °C ή °F.

## Επαναφορά όλων των προγραμμάτων στις εργοστασιακές ρυθμίσεις.

### Επαναφορά ενός ξεχωριστού προγράμματος

- Όταν η συσκευή βρίσκεται σε κατάσταση αναμονής, πατήστε και κρατήστε πατημένο το κουμπί αφής του συγκεκριμένου προγράμματος για 3 δευτερόλεπτα μέχρι να η συσκευή εκπέμψει ένα ηχητικό σήμα.

*Το κουμπί του αντίστοιχου προγράμματος αναβοσβήνει και ο χρόνος και η θερμοκρασία μαγειρέματος επιστρέφουν στις εργοστασιακές ρυθμίσεις.*

### Επαναφορά όλων των προγραμμάτων

- Όταν η συσκευή βρίσκεται σε κατάσταση αναμονής, πατήστε και κρατήστε πατημένο το κύριο κουμπί έως ότου η συσκευή εκπέμψει ένα ηχητικό σήμα.

*Ο χρόνος και η θερμοκρασία μαγειρέματος όλων των προγραμμάτων επιστρέφουν στις εργοστασιακές ρυθμίσεις.*

## ΑΡΧΙΚΕΣ ΡΥΘΜΙΣΕΙΣ

### Αποσυσκευασία

1. Βγάλτε τη νέα σας Instant Vortex από το κουτί!
2. Αφαιρέστε όλα τα υλικά συσκευασίας μέσα και γύρω από τη συσκευή.
3. Βεβαιωθείτε ότι έχετε αφαιρέσει όλα τα εξαρτήματα από το χώρο μαγειρέματος. Ελέγξτε το χώρο μαγειρέματος για υλικά συσκευασίας και φυλλάδια πριν από την πρώτη χρήση.
4. Μην αφαιρείτε τα προειδοποιητικά αυτοκόλλητα ασφαλείας ή την ετικέτα πληροφοριών από τη συσκευή.

### Καθαρισμός πριν από την πρώτη χρήση

1. Σκουπίστε το χώρο μαγειρέματος με ένα υγρό πανί. Χρησιμοποιήστε ένα καθαρό, στεγνό, μαλακό πανί για να στεγνώσετε.
2. Πλύνετε τα αξεσουάρ με ζεστό νερό και απορρυπαντικό πιάτων. Ξεπλύνετε τα με ζεστό, καθαρό νερό και χρησιμοποιήστε ένα μαλακό, στεγνό πανί για να τα στεγνώσετε.

*Μην αφαιρείτε τα στοιχεία σιλικόνης από το εξάρτημα και τον διαχωριστή για κάδο. Τα στοιχεία σιλικόνης πρέπει να είναι τοποθετημένα όταν χρησιμοποιείτε το εξάρτημα και τον διαχωριστή για κάδο.*

### Τοποθέτηση της συσκευής

1. Μη βάζετε τη συσκευή πάνω στην ηλεκτρική κουζίνα/τις εστίες! Τοποθετήστε την πάνω στον πάγκο της κουζίνας, σε σταθερή, επίπεδη επιφάνεια, μακριά από εύφλεκτα υλικά και εξωτερικές πηγές θερμότητας. Μην τοποθετείτε την Instant Vortex σε άλλη συσκευή.
2. Βεβαιωθείτε ότι αφήνετε τουλάχιστον 13 εκ. ελεύθερο χώρο πάνω και γύρω από τη συσκευή για να εξασφαλίσετε επαρκή ροή αέρα.

### Αν κάτι λείπει ή έχει καταστραφεί:

Επικοινωνήστε με το Τμήμα Εξυπηρέτησης Πελατών. Περισσότερες πληροφορίες μπορείτε να βρείτε στην ιστοσελίδα μας [www.instant-home.gr](http://www.instant-home.gr)

### Αρχική δοκιμή

Πριν χρησιμοποιήσετε τη συσκευή για πρώτη φορά, θα πρέπει να κάνετε μια αρχική δοκιμή για να βεβαιωθείτε ότι όλα λειτουργούν σωστά.

### Διεξαγωγή αρχικής δοκιμής:

1. Συνδέστε το καλώδιο τροφοδοσίας σε μια πρίζα 220-240V. Η συσκευή βρίσκεται σε κατάσταση αναμονής.
2. Αφαιρέστε τον κάδο και τοποθετήστε την προσθήκη για κάδο στο κάτω μέρος του κάδου (εάν δεν έχει ήδη τοποθετηθεί).
3. Τοποθετήστε τον κάδο μέσα στο χώρο μαγειρέματος, αλλά μην προσθέσετε τρόφιμα.

4. Πιέστε **1** για να επιλέξετε την αριστερή ζώνη. Εάν στην οθόνη δεν εμφανίζονται τα κουμπιά 1 και 2, πατήστε γρήγορα 2 φορές το **Κύριο κουμπί**, για να μεταβείτε στη λειτουργία **Μαγειρέματος σε ζώνες**.
5. Το πρόγραμμα **Air Fry** είναι ενεργοποιημένο από προεπιλογή.
6. Ρυθμίστε τη θερμοκρασία μαγειρέματος\* σε **205°C**.
7. Ρυθμίστε το χρόνο μαγειρέματος\* σε **18 λεπτά**.
8. Πατήστε το 2 για να επιλέξετε τη δεξιά ζώνη.
9. Το πρόγραμμα Air Fry είναι ενεργοποιημένο από προεπιλογή.
10. Ρυθμίστε τη θερμοκρασία μαγειρέματος\* σε **205°C**.
11. Ρυθμίστε το χρόνο μαγειρέματος\* σε 18 λεπτά.
12. Πατήστε **Start (Εναρξη)** για να ξεκινήσετε! Στην οθόνη εμφανίζεται η κατάσταση **Preheating (Προθέρμανση)**.
13. Όταν η συσκευή φτάσει στην απαιτούμενη θερμοκρασία και στην οθόνη εμφανιστεί η ένδειξη **Add Food (Προσθήκη φαγητού)**, περιμένετε 10 δευτερόλεπτα και το πρόγραμμα θα συνεχίσει το μαγείρεμα αυτόματα (χωρίς να προσθέσει φαγητό).
14. Όταν στην οθόνη εμφανιστεί η ένδειξη **Turn Food (Ανακατέψτε/ γυρίστε το φαγητό)**, περιμένετε 10 δευτερόλεπτα και το πρόγραμμα θα συνεχίσει αυτόματα το μαγείρεμα.
15. Όταν ολοκληρωθεί το πρόγραμμα, στην οθόνη εμφανίζεται η ένδειξη **End (Τέλος)**. Αφήστε τη συσκευή να κρυώσει σε θερμοκρασία δωματίου.
16. Αφαιρέστε και τοποθετήστε τον κάδο για να επαναφέρετε τη συσκευή σε κατάσταση αναμονής.

Τώρα είστε έτοιμοι να ετοιμάσετε ένα νόστιμο γεύμα στην Instant Vortex σας!

*\*Για να ρυθμίσετε τη θερμοκρασία/ώρα, ακολουθήστε τα βήματα στη σελίδα 45.*

## ΜΑΓΕΙΡΕΜΑ

Αυτή η συσκευή χρησιμοποιεί έντονη κυκλοφορία αέρα για το μαγείρεμα των τροφίμων, δίνοντας στα πιάτα την πλούσια γεύση και την τραγανή γεύση του κλασικού τηγανίσματος, αλλά με μικρή ποσότητα λίπους.

### ΠΡΟΣΟΧΗ

#### **ΖΕΣΤΗ ΕΠΙΦΑΝΕΙΑ!**

Η συσκευή θα είναι ζεστή κατά τη διάρκεια και αμέσως μετά το μαγείρεμα. Να είστε πάντα εξαιρετικά προσεκτικοί όταν αφαιρείτε τρόφιμα από το ζεστό χώρο μαγειρέματος. Η επαφή με καυτές επιφάνειες μπορεί να προκαλέσει τραυματισμό ή/και υλικές ζημιές.

#### **ΑΠΑΙΤΟΥΜΕΝΗ ΚΥΚΛΟΦΟΡΙΑ ΤΟΥ ΑΕΡΑ**

Για να αποτρέψετε τραυματισμούς και/ή υλικές ζημιές, μην εμποδίζετε τις οπές εξαερισμού για εισαγωγή/εξαγωγή αέρα.

### Τι μπορείτε να μαγειρέψετε με αυτή τη συσκευή;

Το εξάρτημα κάδου είναι διάτρητο, επιτρέποντας στον αέρα να κυκλοφορεί κάτω και γύρω από το φαγητό, και θα πρέπει να τοποθετείται για τα περισσότερα φαγητά, όπως φτερούγες κοτόπουλου, πατάτες τηγανιτές, μπουκιές κουνουπιδιού κ.λπ.

Μπορείτε να χρησιμοποιήσετε ένα πρόσθετο μεταλλικό ή γυάλινο σκεύος ψησίματος για να τοποθετήσετε ζύμη ζαχαροπλαστικής ή ψωμιού, π.χ. Τοποθετήστε το πρόσθετο σκεύος στον κάδο Air Fryer. Αφήστε περίπου 2,5 εκ. γύρω από όλες τις πλευρές του πρόσθετου σκεύους για να επιτρέψει την ομοιόμορφη κυκλοφορία της θερμότητας.

*Μπορείτε να τοποθετήσετε τα υλικά απευθείας στο εξάρτημα κάδου χωρίς να χρησιμοποιήσετε αλουμινόχαρτο, χαρτί ψησίματος ή άλλες επιστρώσεις.*

### Μαγείρεμα σε ζώνες

Στη ζώνη Instant Vortex Plus VersaZone μπορείτε να επιλέξετε πώς και πόσο θέλετε να μαγειρέψετε χρησιμοποιώντας τις διάφορες ζώνες της συσκευής.

### Μαγείρεμα σε μία ζώνη

Με αυτόν τον τρόπο μπορείτε να προετοιμάσετε το φαγητό μέχρι την πλήρη χωρητικότητα του καλαθιού των 8,5 λίτρων. Είναι ιδανικό για μεγαλύτερα ή σε μεγαλύτερες ποσότητες, όπως ένα ολόκληρο κοτόπουλο ή μια μεγάλη μερίδα πατάτες τηγανιτές για όλη την οικογένεια.

*Η Instant Vortex Plus VersaZone χρησιμοποιεί από προεπιλογή μία ζώνη. Ανατρέξτε στις παρακάτω οδηγίες για να μάθετε πώς μπορείτε να αλλάξετε από μία σε δύο ζώνες μαγειρέματος.*

### Προετοιμασία

Καθαρίστε, φιλοκόψτε, καρυκεύστε, μαρινάρετε ή αναμείξτε τα υλικά σύμφωνα με τη συνταγή σας.

## Προθέρμανση

1. Τοποθετήστε την προσθήκη στο κάδο Air fryer.
2. Τοποθετήστε το κάδο στο χώρο μαγειρέματος.  
*Δεν συνιστάται η χρήση του διαχωριστή όταν μαγειρεύετε σε μια ζώνη.*
3. Επιλέξτε το πρόγραμμα που θα χρησιμοποιήσετε.  
*Το κουμπί του προγράμματος αρχίζει να αναβοσβήνει και στην οθόνη εμφανίζεται η ώρα και την προεπιλεγμένη θερμοκρασία για το συγκεκριμένο πρόγραμμα.*
4. Εάν θέλετε να ρυθμίσετε το χρόνο μαγειρέματος, πιέστε το κουμπί αφής Time (Χρόνος) και χρησιμοποιήστε το Κύριο κουμπί για να τον αυξήσετε ή να τον μειώσετε.
5. Αν θέλετε να ρυθμίσετε τη θερμοκρασία (Temp) μαγειρέματος, πιέστε το κουμπί Temp (Θερμοκρασία αφής) και χρησιμοποιήστε το κουμπί Main (Κύριο κουμπί), για να την αυξήσετε ή να τη μειώσετε.
6. Πατήστε Start (Εναρξη) για να ξεκινήσετε. Στην οθόνη εμφανίζεται η κατάσταση Preheating (Προθέρμανση).  
*Δεν υπάρχει φάση προθέρμανσης στο πρόγραμμα Reheat (Ξαναζέσταμα).*
7. Όταν η συσκευή φτάσει στην απαιτούμενη θερμοκρασία, στην οθόνη εμφανίζεται η ένδειξη Add Food (Προσθήκη φαγητού).  
*Στα προγράμματα Reheat (Ξαναζέσταμα) και Dehydrate (Αφυδάτωση), δεν εμφανίζεται η ένδειξη Add Food (Προσθήκη φαγητού).*

## Μαγείρεμα

1. Αφαιρέστε το κάδο και τοποθετήστε προσεκτικά τα τρόφιμα σε αυτό.
2. Τοποθετήστε το κάδο ξανά στο χώρο μαγειρέματος.
3. Το μαγείρεμα ξεκινά και ο χρονοδιακόπτης που μετρά αντίστροφα τον υπολειπόμενο χρόνο μαγειρέματος, ξεκινάει.

## Turn Food (Ανακατέψτε/γυρίστε το φαγητό)

1. Σε κάποιο σημείο της φάσης Μαγειρέματος, στην οθόνη εμφανίζεται η ένδειξη **Turn Food (Ανακατέψτε/γυρίστε το φαγητό)**.  
*Στα προγράμματα Bake, Grill, Dehydrate, η συσκευή δεν εμφανίζει την ένδειξη Turn Food. Δεν χρειάζεται να γυρίσετε το φαγητό όταν μαγειρεύετε σε αυτά τα προγράμματα.*
2. Αφαιρέστε τον κάδο και ανακατέψτε/γυρίστε προσεκτικά το φαγητό.  
*Εάν δεν αφαιρέσετε τον κάδο όταν στην οθόνη εμφανιστεί η ένδειξη Turn Food, το μαγείρεμα θα συνεχιστεί αυτόματα μετά από 10 δευτερόλεπτα.*
3. Τοποθετήστε τον κάδο πίσω στη συσκευή. Η φάση Μαγειρέματος συνεχίζεται αυτόματα.

## Τέλος μαγειρέματος

Όταν τελειώσει το πρόγραμμα, η συσκευή εκπέμπει ηχητικό σήμα και στην οθόνη εμφανίζεται η ένδειξη **End (Τέλος)**.

Εάν δεν αφαιρέσετε τον κάδο όταν στην οθόνη εμφανιστεί η ένδειξη *End*, η συσκευή θα αρχίσει να εκπέμπει ηχητικό σήμα 1 λεπτό μετά τη λήξη του προγράμματος για να σας υπενθυμίσει ότι το φαγητό είναι έτοιμο. Θα ακούσετε 10 ηχητικά σήματα εντός 10 λεπτών.

**Μαγείρεμα σε δυο ζώνες:** Επιτρέπει την προετοιμασία δύο διαφορετικών πιάτων σε κάθε ζώνη με τρεις τρόπους:

- 1. Ταυτόχρονη χρήση των δύο ζωνών με διαφορετικά προγράμματα:** Σας επιτρέπει να μαγειρεύετε ταυτόχρονα σε δύο ζώνες χρησιμοποιώντας διαφορετικά προγράμματα και ρυθμίσεις.
- 2. SyncCook (Συγχρονισμένο μαγείρεμα):** Μαγειρεύετε και στις δύο ζώνες ταυτόχρονα, χρησιμοποιώντας το ίδιο πρόγραμμα και τις ίδιες ρυθμίσεις και για τις δύο ζώνες.
- 3. SyncFinish (Συγχρονισμένο τέλος μαγειρέματος):** Μαγειρεύετε και στις δύο ζώνες ταυτόχρονα, χρησιμοποιώντας διαφορετικά προγράμματα και ρυθμίσεις για την καθεμία, αλλά τελειώνετε το μαγείρεμα την ίδια στιγμή.

## Εναλλαγή από μαγείρεμα μονής ζώνης σε μαγείρεμα διπλής ζώνης

Μπορείτε να εναλλάσσετε μεταξύ μιας και δύο ζωνών μαγειρέματος, ανάλογα με το τι θέλετε να μαγειρέψετε.

1. Τοποθετήστε την προσθήκη στο κάδο Air Fryer.

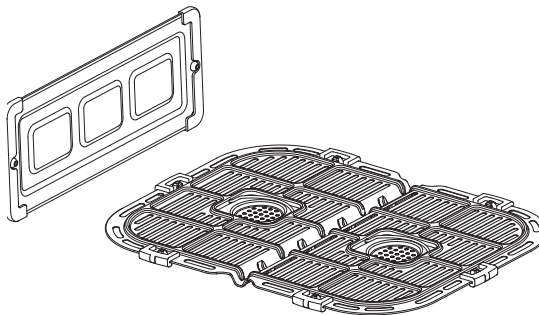

2. Τοποθετήστε το διαχωριστή κάδου στη μέση της προσθήκης.
3. Τοποθετήστε τον κάδο μέσα στο χώρο μαγειρέματος.
4. Πατήστε γρήγορα το κύριο κουμπί **2 φορές**.
5. Τώρα μπορείτε να ξεκινήσετε το μαγείρεμα σε δύο ζώνες.

Για να επιστρέψετε στις ρυθμίσεις μαγειρέματος σε μία ζώνη, πατήστε γρήγορα

**2 φορές** το κύριο κουμπί. Πριν αφαιρέσετε το διαχωριστή, βεβαιωθείτε ότι έχει κρυώσει εντελώς.

## Μαγείρεμα σε δύο ζώνες

Αυτές οι οδηγίες εξηγούν πώς να μαγειρεύετε χρησιμοποιώντας κάθε μία από τις δύο ζώνες ξεχωριστά (2 x 4,2 λίτρα). Για πληροφορίες σχετικά με το μαγείρεμα σε μία ζώνη, ανατρέξτε στη σελίδα 44.

## Προετοιμασία

Καθαρίστε, ψιλοκόψτε, καρυκεύστε, μαρινάρετε ή αναμειξτε τα υλικά σύμφωνα με τη συνταγή σας.

## Προθέρμανση

1. Τοποθετήστε την προσθήκη στο κάδο Air Fryer.
2. Τοποθετήστε το διαχωριστή κάδου στη μέση της προσθήκης.
3. Τοποθετήστε το κάδο μέσα στο χώρο μαγειρέματος.
4. Όταν η συσκευή βρίσκεται σε κατάσταση αναμονής, πατήστε γρήγορα το κύριο κουμπί 2 φορές για να μεταβείτε στη λειτουργία Μαγειρέματος σε ζώνες.
5. Στην οθόνη εμφανίζεται η επιλογή Ζώνη 1 και Ζώνη 2.
6. Ρυθμίστε πρώτα το επιθυμητό πρόγραμμα στην **Αριστερή Ζώνη** πατώντας το κουμπί αφής **1**. Ρυθμίστε το χρόνο μαγειρέματος και τη θερμοκρασία, εάν είναι απαραίτητο.
7. Πατήστε το κουμπί αφής **2** και ρυθμίστε το χρόνο και τη θερμοκρασία για το μαγείρεμα, εάν είναι απαραίτητο.

*Είναι δυνατόν να κάνετε τις απαραίτητες ρυθμίσεις πρώτα στη δεξιά ζώνη (2) και στη συνέχεια στην αριστερή ζώνη (1).*

8. Εάν θέλετε να χρησιμοποιήσετε ένα πρόγραμμα εκτός από το Air Fry, πιέστε το το κουμπί αφής του προγράμματος που πρόκειται να χρησιμοποιήσετε.

*Στην οθόνη εμφανίζεται ο προεπιλεγμένος χρόνος και η θερμοκρασία για το επιλεγμένο πρόγραμμα.*

9. Εάν θέλετε να ρυθμίσετε το χρόνο μαγειρέματος, πιέστε το κουμπί αφής Time (Χρόνος) και χρησιμοποιήστε το κύριο κουμπί για να τον αυξήσετε ή να τον μειώσετε.
10. Αν θέλετε να ρυθμίσετε τη θερμοκρασία μαγειρέματος, πιέστε το κουμπί αφής Temp (Θερμοκρασία) και χρησιμοποιήστε το κύριο κουμπί, για να την αυξήσετε ή να τη μειώσετε.
11. Πατήστε **Start (Εναρξη)** για να ξεκινήσετε. Στην οθόνη εμφανίζεται η κατάσταση **Proheating (Προθέρμανση)**.

*Στο πρόγραμμα Reheat (Ξαναζέσταμα), δεν υπάρχει φάση Preheating ( Προθέρμανση).*

12. Όταν η συσκευή φτάσει στην απαιτούμενη θερμοκρασία, στην οθόνη εμφανίζεται η ένδειξη Add Food (Προσθήκη φαγητού).

*Στα προγράμματα Reheat ( Ξαναζέσταμα ) και Dehydrate (Αφυδάτωση), δεν εμφανίζεται η ένδειξη Add Food ( Προσθήκη τροφής).*

## Μαγείρεμα

1. Αφαιρέστε το κάδο και τοποθετήστε προσεκτικά τα τρόφιμα σε αυτό.
2. Τοποθετήστε το κάδο ξανά στο χώρο μαγειρέματος.
3. Το μαγείρεμα ξεκινά και ο χρονοδιακόπτης που μετρά αντίστροφα τον υπολειπόμενο χρόνο μαγειρέματος, ξεκινάει.

## Turn Food (Ανακατέψτε/γυρίστε το φαγητό)

1. Σε κάποιο σημείο της φάσης Μαγειρέματος, στην οθόνη εμφανίζεται η ένδειξη Turn Food (Ανακατέψτε/γυρίστε το φαγητό).

*Στα προγράμματα Bake, Grill, Dehydrate, η συσκευή δεν εμφανίζει την ένδειξη Turn Food. Δεν χρειάζεται να γυρίσετε το φαγητό όταν μαγειρεύετε σε αυτά τα προγράμματα.*

2. Αφαιρέστε τον κάδο και ανακατέψτε/γυρίστε προσεκτικά το φαγητό.  
*Εάν δεν αφαιρέσετε τον κάδο όταν στην οθόνη εμφανιστεί η ένδειξη Turn Food, το μαγείρεμα θα συνεχιστεί αυτόματα μετά από 10 δευτερόλεπτα.*
3. Τοποθετήστε τον κάδο πίσω στη συσκευή. Η φάση Μαγειρέματος συνεχίζεται αυτόματα.

## Τέλος μαγειρέματος

Όταν τελειώσει το πρόγραμμα, η συσκευή εκπέμπει ηχητικό σήμα και στην οθόνη εμφανίζεται η ένδειξη **End (Τέλος)**.

*Εάν δεν αφαιρέσετε τον κάδο όταν στην οθόνη εμφανιστεί η ένδειξη End, η συσκευή θα αρχίσει να εκπέμπει ηχητικό σήμα 1 λεπτό μετά τη λήξη του προγράμματος για να σας υπενθυμίσει ότι το φαγητό είναι έτοιμο. Θα ακούσετε 10 ηχητικά σήματα εντός 10 λεπτών.*

## Πώς να συγχρονίσετε το μαγείρεμα (SyncCook);

1. Ακολουθήστε τις βασικές οδηγίες στο κεφάλαιο "Μαγείρεμα" στη σελίδα 44, καθώς και τυχόν οδηγίες που αφορούν το συγκεκριμένο πρόγραμμα, που θέλετε να χρησιμοποιήσετε.
2. Αφού ρυθμίσετε το πρώτο σας πρόγραμμα (για οποιαδήποτε ζώνη), αλλά πριν πατήσετε Start (Εναρξη), πατήστε το κουμπί αφής SyncCook (Συγχρονισμένο μαγείρεμα).

*Εμφανίζεται το εικονίδιο Synchronized Cooking (Συγχρονισμένο μαγείρεμα)*

3. Πατήστε Start (Εναρξη) και συνεχίστε ακολουθώντας τα βήματα που περιγράφονται στην ενότητα οδηγιές μαγειρέματος.



## Σχετικά με το συγχρονισμένο μαγείρεμα (SyncCook)

- Μπορείτε να αλλάξετε τις ρυθμίσεις του χρόνου μαγειρέματος ή/και θερμοκρασίας και για τις δύο ζώνες, ρυθμίζοντας το χρόνο μαγειρέματος ή/και τη θερμοκρασία χωρίς να επιλέξετε μια συγκεκριμένη ζώνη (Η λειτουργία SyncCook θα παραμείνει ΕΝΕΡΓΟΠΟΙΗΜΕΝΗ).
- Μπορείτε να αλλάξετε τις ρυθμίσεις του χρόνου μαγειρέματος ή/και θερμοκρασίας για κάθε ζώνη πατώντας το 1 ή το 2 για να επιλέξετε την κατάλληλη ζώνη και, στη συνέχεια, να προσαρμόσετε τον χρόνο μαγειρέματος ή/και την θερμοκρασία (η λειτουργία SyncCook θα απενεργοποιηθεί).
- Εάν αφαιρέσετε το φαγητό από μία από τις ζώνες κατά τη διάρκεια του μαγειρέματος, η άλλη ζώνη θα συνεχίσει να μαγειρεύει. Στην οθόνη θα εξακολουθεί να εμφανίζεται το εικονίδιο για το συγχρονισμένο μαγείρεμα, αλλά οι χρόνοι μαγειρέματος και για τις δύο ζώνες θα είναι διαφορετικοί.

## Διακοπή συγχρονισμένου μαγειρέματος

Μπορείτε να σταματήσετε το συγχρονισμένο μαγείρεμα ανά πάσα στιγμή για να κάνετε αλλαγές στο ένα ή και στα δύο προγράμματα μαγειρέματος.

1. Πατήστε **1 (Αριστερή ζώνη)** ή **2 (Δεξιά ζώνη)** για να επιλέξετε τη ζώνη, για την οποία θέλετε να κάνετε αλλαγές.  
*Η λειτουργία Synchronized Cooking (Συγχρονισμένο μαγείρεμα) σταματά και το εικονίδιο δεν εμφανίζεται πλέον.*
2. Αλλάξτε τις ρυθμίσεις του χρόνου μαγειρέματος ή/και της θερμοκρασίας και πατήστε το ύριο κουμπί για να επιβεβαιώσετε τις αλλαγές.
3. Πατήστε Start (Έναρξη) για να συνεχίσετε το μαγείρεμα, καθώς κάθε ζώνη θα μαγειρεύει με το δικό της πρόγραμμα και τις δικές τις ρυθμίσεις.

## Πώς να συγχρονίσετε το τέλος του μαγειρέματος;

1. Ακολουθήστε τις βασικές οδηγίες στο κεφάλαιο "Μαγείρεμα" στη σελίδα 44, καθώς και τυχόν οδηγίες που αφορούν το συγκεκριμένο πρόγραμμα, που θέλετε να χρησιμοποιήσετε.
2. Ρυθμίστε το πρώτο σας πρόγραμμα για μία από τις δύο ζώνες (πατήστε 1 ή 2), συμπεριλαμβανομένων των απαραίτητων αλλαγών στις ρυθμίσεις του χρόνου μαγειρέματος και της θερμοκρασίας.
3. Επιλέξτε την άλλη ζώνη (πατήστε 2 ή 1 αντίστοιχα) για να ξεκινήσετε με τις ρυθμίσεις για το δεύτερο πρόγραμμα, συμπεριλαμβανομένων των απαραίτητων αλλαγών στις ρυθμίσεις του χρόνου και της θερμοκρασίας.
4. Πατήστε το κουμπί αφής SyncFinish (Συγχρονισμένο τέλος μαγειρέματος)  
*Εμφανίζεται το εικονίδιο για το συγχρονισμένο τέλος μαγειρέματος.*
5. Πατήστε Start (Έναρξη) και συνεχίστε ακολουθώντας τα βήματα που περιγράφονται στις οδηγίες μαγειρέματος.

Η συσκευή θα υπολογίσει το χρόνο μαγειρέματος και κάθε ζώνη θα ξεκινήσει

το μαγείρεμα στον κατάλληλο χρόνο, έτσι ώστε τα προγράμματα να τελειώσουν ταυτόχρονα.

### Σχετικά με το συγχρονισμένο τέλος μαγειρέματος (SyncFinish)

- Εάν πρέπει να αφαιρέσετε το φαγητό από μία από τις ζώνες κατά τη διάρκεια του μαγειρέματος, το μαγείρεμα στην άλλη ζώνη θα σταματήσει για να διατηρηθεί το συγχρονισμό.

### Διακοπή συγχρονισμένου τέλους μαγειρέματος

Εάν χρειαστεί να κάνετε αλλαγές στα προγράμματα μαγειρέματος, μπορείτε να τερματίσετε το συγχρονισμένο τέλος μαγειρέματος (SyncFinish), πατώντας Cancel (Άκυρο). Στη συνέχεια, επιλέξτε ξανά ένα πρόγραμμα και ορίστε τις ρυθμίσεις για κάθε ζώνη

### Αλλαγή του χρόνου μαγειρέματος όταν εκτελείται ένα πρόγραμμα

Μπορείτε να αλλάξετε το χρόνο μαγειρέματος αφού έχετε ξεκινήσει ένα πρόγραμμα:

#### Μαγείρεμα σε μία ζώνη:

1. Πατήστε το κουμπί αφής Time (Ωρα) και χρησιμοποιήστε το κύριο κουμπί για να αυξήσετε ή να μειώσετε το χρόνο μαγειρέματος.
2. Πατήστε το κύριο κουμπί για να επιβεβαιώσετε την αλλαγή.
3. Πατήστε Start (Εναρξη) για να συνεχίσετε το μαγείρεμα.

*Εάν δεν πατήσετε Start (Εναρξη), το μαγείρεμα θα συνεχιστεί με τις προηγούμενες ρυθμίσεις.*

#### Μαγείρεμα σε δύο ζώνες:

1. Πατήστε 1 ή 2 για να επιλέξετε τη ζώνη που θέλετε να κάνετε αλλαγές.
2. Πατήστε το κουμπί αφής Time (Ωρα) και χρησιμοποιήστε το κύριο κουμπί για να αυξήσετε ή να μειώσετε το χρόνο μαγειρέματος.
3. Πατήστε το κύριο κουμπί για να επιβεβαιώσετε την αλλαγή.
4. Πατήστε Start (Εναρξη) για να συνεχίσετε το μαγείρεμα.

*Εάν δεν πατήσετε Start (Εναρξη), το μαγείρεμα θα συνεχιστεί με τις προηγούμενες ρυθμίσεις.*

*Οι ρυθμίσεις που πραγματοποιούνται μετά την έναρξη του μαγειρέματος δεν θα αποθηκευτούν στο πρόγραμμα*

### Αλλαγή του χρόνου μαγειρέματος όταν εκτελείται ένα πρόγραμμα

Μπορείτε να αλλάξετε τη θερμοκρασία μαγειρέματος αφού έχετε ξεκινήσει ένα πρόγραμμα:

1. Πιέστε 1 ή 2 για να επιλέξετε τη ζώνη που θέλετε να κάνετε αλλαγές.
2. Πατήστε το κουμπί αφής Temp (Θερμοκρασία) και χρησιμοποιήστε το κύριο κουμπί για να αυξήσετε ή να μειώσετε τη θερμοκρασία.

3. Πατήστε το κύριο κουμπί για να επιβεβαιώσετε την αλλαγή.
4. Πατήστε Start (Έναρξη) για να συνεχίσετε το μαγείρεμα.

*Εάν δεν πατήσετε Start (Έναρξη), το μαγείρεμα θα συνεχιστεί με τις προηγούμενες ρυθμίσεις.*

*Οι ρυθμίσεις που πραγματοποιούνται μετά την έναρξη του μαγειρέματος δεν θα αποθηκευτούν στο πρόγραμμα*

### Τερματισμός ενεργού προγράμματος μαγειρέματος

Μπορείτε να διακόψετε το μαγείρεμα ανά πάσα στιγμή.

#### Όταν μαγειρεύετε σε μια ζώνη:

1. Πατήστε το κουμπί αφής Cancel (Ακύρωση).

#### Κατά το μαγείρεμα σε δύο ζώνες:

1. Πιέστε 1 ή 2 για να επιλέξετε τη ζώνη για την οποία θέλετε να ακυρώσετε το πρόγραμμα.
2. Πατήστε Cancel / Ακύρωση.

*Εάν πατήσετε το πλήκτρο Cancel (Ακύρωση) χωρίς να επιλέξετε μια συγκεκριμένη ζώνη, τα προγράμματα και στις δύο ζώνες θα τερματιστούν.*

## ΠΡΟΓΡΑΜΜΑΤΑ

### Air Fry (Τηγάνισμα με ζεστό αέρα)

Με αυτό το πρόγραμμα μπορείτε να τηγανίζετε με ζεστό αέρα φαγητά όπως τηγανιτές πατάτες, μπουκιές κουνουπιδιού, φτερούγες, μπουκιές κοτόπουλου κ.λπ.

Ρύθμιση	Από προεπιλογή	Ελάχιστο όριο	Μέγιστο όριο
Θερμοκρασία	196°C	82°C	205°C
Χρόνος μαγειρέματος	15 λεπτά (00:15)	1 λεπτό (00:01)	1 ώρα (01:00)

Για να τηγανίζετε με ζεστό αέρα (air fry)

- Ακολουθήστε τις βασικές οδηγίες για το μαγείρεμα.
- Επιλέξτε το πρόγραμμα **Air Fry (Τηγάνισμα με ζεστό αέρα)**.

### Roast (Ψήσιμο)

Με αυτό το πρόγραμμα, μπορείτε να ψήσετε τρόφιμα με συμπαγή υφή πριν από τη διαδικασία μαγειρέματος, όπως κρέας (βόειο, αρνίσιο, χοιρινό κρέας, πουλερικά), λαχανικά και διάφορα είδη ψητών στα κάρβουνα. Θα έχετε ζουμερά και τραφερά αποτελέσματα από μέσα και τραγανή κρούστα από έξω.

Ρύθμιση	Από προεπιλογή	Ελάχιστο όριο	Μέγιστο όριο
Θερμοκρασία	193°C	82°C	205°C
Χρόνος μαγειρέματος	18 λεπτά (00:18)	1 λεπτό (00:01)	1 ώρα (01:00)

### Για να ψήσετε (roast)

- Ακολουθήστε τις βασικές οδηγίες για το μαγείρεμα.
- Επιλέξτε το πρόγραμμα **Roast (Ψήσιμο)**.

### Bake (Ψήσιμο)

Με αυτό το πρόγραμμα μπορείτε να ψήσετε τρόφιμα που δεν έχουν σταθερή δομή πριν από τη διαδικασία μαγειρέματος, όπως ψωμί, κέικ, αρτοσκευάσματα και μάφινς. Χρησιμοποιήστε την Instant Vortex ως το δικό σας «μίνι φούρνο».

Ρύθμιση	Από προεπιλογή	Ελάχιστο όριο	Μέγιστο όριο
Θερμοκρασία	185°C	82°C	205°C
Χρόνος μαγειρέματος	30 λεπτά (00:30)	1 λεπτό (00:01)	1 ώρα (01:00)

## Για να ψήσετε (bake)

- Ακολουθήστε τις βασικές οδηγίες για το μαγείρεμα.
- Επιλέξτε το πρόγραμμα **Bake (Ψήσιμο)**.
- Δεν είναι απαραίτητο να γυρίσετε το φαγητό κατά τη διάρκεια του Μαγειρέματος.

Αφήστε περίπου 2,5 εκ. γύρω από όλες τις πλευρές του πρόσθετου δοχείου ψησίματος για να επιτρέπει την ομοιόμορφη κυκλοφορία της θερμότητας.

## Grill (Γκριλ)

Αυτό το πρόγραμμα μαγειρεύει με απευθείας θέρμανση από πάνω προς τα κάτω, ιδανικό για να λιώσει το τυρί, να φτιάξει nachos ή να δώσει στο φαγητό ένα χρυσαφένιο φινιρίσμα.

Ρύθμιση	Από προεπιλογή	Ελάχιστο όριο	Μέγιστο όριο
Θερμοκρασία	205°C	205°C	205°C
Χρόνος μαγειρέματος	6 λεπτά (00:06)	1 λεπτό (00:01)	30 λεπτά (00:30)

## Για σχάρα και ψήσιμο (grill)

- Ακολουθήστε τις βασικές οδηγίες για το μαγείρεμα.
- Επιλέξτε το πρόγραμμα **Grill (Γκριλ)**.
- Δεν είναι απαραίτητο να γυρίσετε το φαγητό κατά τη διάρκεια του Μαγειρέματος.

## Dehydrate (Αφυδάτωση)

Αυτό το πρόγραμμα εφαρμόζει χαμηλή θερμοκρασία για μεγάλο χρονικό διάστημα για την ασφαλή ξήρανση των υλικών. Με αυτό μπορείτε να ετοιμάσετε φέτες/τσιπς φρούτων ή λαχανικών, σνακ κρέατος (όπως αποξηραμένο βόειο κρέας), κ.λπ.

*Το αφυδατωμένο κρέας μπορεί να είναι επικίνδυνο αν δεν μαγειρευτεί σωστά. Ακολουθείτε πάντα μια αποδεδειγμένη συνταγή όταν αφυδατώνετε κρέας.*

Ρύθμιση	Από προεπιλογή	Ελάχιστο όριο	Μέγιστο όριο
Θερμοκρασία	54°C	35°C	79°C
Χρόνος μαγειρέματος	8 ώρες (08:00)	1 ώρα (01:00)	72 ώρες (72:00)

## Για αφυδάτωση (dehydrate)

- Ακολουθήστε τις βασικές οδηγίες για το μαγείρεμα.
- Επιλέξτε το πρόγραμμα **Dehydrate (Αφυδάτωση)**.

## Reheat (Ξαναζέσταμα)

Με αυτό το πρόγραμμα, μπορείτε να ξαναζεστάνετε το φαγητό που περίσσεψε από την προηγούμενη φορά, γρήγορα και εύκολα. Επαναφέρετε την τραγανότητα μιας κρύας πίτσας ή ενός παλιού ψωμιού μέσα σε λίγα λεπτά.

Ρύθμιση	Από προεπιλογή	Ελάχιστο όριο	Μέγιστο όριο
Θερμοκρασία	138°C	49°C	182°C
Χρόνος μαγειρέματος	10 λεπτά (00:10)	1 λεπτό (00:01)	1 ώρα (01:00)

## Για να ξαναζεστάνετε (reheat)

- Ακολουθήστε τις βασικές οδηγίες για το μαγείρεμα.
- Επιλέξτε το πρόγραμμα **Reheat ( Ξαναζέσταμα)**.

*Μόλις ξεκινήσει το πρόγραμμα, στην οθόνη εμφανίζεται αμέσως η ρυθμισμένη θερμοκρασία και ο χρόνος μαγειρέματος και αρχίζει η αντίστροφη μέτρηση του υπολειπόμενου χρόνου (χωρίς τη φάση Προθέρμανσης).*

## ΦΡΟΝΤΙΔΑ ΚΑΙ ΚΑΘΑΡΙΣΜΟΣ

Καθαρίζετε τη συσκευή και τα αξεσουάρ μετά από κάθε χρήση. Η μη τήρηση αυτών των οδηγιών μπορεί να οδηγήσει σε δυσλειτουργία, η οποία μπορεί να προκαλέσει τραυματισμό και/ή υλικές ζημιές.

Αποσυνδέετε πάντα τη συσκευή από την πρίζα και αφήνετε όλα τα εξαρτήματα να κρυώσουν σε θερμοκρασία δωματίου πριν από τον καθαρισμό. Μην χρησιμοποιείτε ποτέ οικιακό σύρμα καθαρισμού (συρμάτινα σφουγγάρια και βούρτσες), λειαντικά σφουγγάρια και λειαντικές σκόνες ή επιθετικά καθαριστικά για να καθαρίσετε οποιοδήποτε μέρος της συσκευής και των αξεσουάρ.

Αφήστε όλες τις επιφάνειες να στεγνώσουν εντελώς πριν από τη χρήση και πριν από την αποθήκευση.

### ΠΡΟΣΟΧΗ

Για να μειώσετε τον κίνδυνο ηλεκτροπληξίας, αποσυνδέστε τη συσκευή από την πρίζα πριν από τον καθαρισμό.

**ΜΗΝ** βυθίζετε το καλώδιο τροφοδοσίας, το φις ή τη συσκευή σε νερό ή άλλο υγρό, καθώς αυτό μπορεί να προκαλέσει ηλεκτροπληξία.

Εξάρτημα / Αξεσουάρ	Οδηγίες καθαρισμού
Εξάρτημα κάδου*	<ul style="list-style-type: none"><li>• Κατάλληλο για πλυντήριο πιάτων, αλλά δεν συνιστάται*</li><li>• Για να αποφύγετε ζημιά στην αντικολλητική επίστρωση του εξαρτήματος κάδου, ΜΗΝ χρησιμοποιείτε μεταλλικά εξαρτήματα εργαλεία καθαρισμού.</li><li>• Καθαρίστε με ένα μαλακό σφουγγάρι ή πανί, ζεστό νερό και μη επιθετικό καθαριστικό και στη συνέχεια ξεπλύνετε καλά.</li><li>• Μην αφαιρείτε τα μέρη σιλικόνης από το εξάρτημα κάδου, παρά μόνο όταν είναι απαραίτητο για τον βαθύ καθαρισμό του εξαρτήματος, προσέχοντας να μην τα χάσετε. Τα μέρη σιλικόνης θα πρέπει οπωσδήποτε να τοποθετηθούν όταν χρησιμοποιείτε το εξάρτημα στον κάδο.</li></ul>
Κάδος Air Fryer	<ul style="list-style-type: none"><li>• Κατάλληλο για καθαρίσμα στο πλυντήριο πιάτων, αλλά δεν συστήνεται</li><li>• Για την αποφυγή ζημιών στην αντικολλητική επίστρωση του κάδου, ΜΗΝ χρησιμοποιείτε μεταλλικά εξαρτήματα για καθαρίσμα.</li><li>• Καθαρίστε με ένα μαλακό σφουγγάρι ή πανί, ζεστό νερό και μη επιθετικό καθαριστικό, και στη συνέχεια ξεπλύνετε καλά. Βεβαιωθείτε ότι έχετε αφαιρέσει όλα τα υπολείμματα τροφών και τα λίπη.</li><li>• Μετά το μαγείρεμα, περιμένετε να κρυώσει ο κάδος σε θερμοκρασία δωματίου πριν το πλύνετε.</li></ul>

Εξάρτημα / Αξεσουάρ	Οδηγίες καθαρισμού
Χώρος μαγειρέματος **	<ul style="list-style-type: none"> <li>• Καθαρίστε με ένα μαλακό, ελαφρώς βρεγμένο σφουγγάρι ή πανί και απορρυπαντικό πιάτων.</li> <li>• Ελέγχετε πάντα την αντίσταση και το χώρο μαγειρέματος για πιτσιλιές λίπους και υπολείμματα φαγητού και καθαρίζετε εάν είναι απαραίτητο.</li> <li>• Βεβαιωθείτε ότι η αντίσταση έχει στεγνώσει εντελώς πριν ενεργοποιήσετε ξανά τη συσκευή.</li> <li>• Για να αφαιρέσετε αποξηραμένα λίπη και υπολείμματα τροφών από τις πλευρές του χώρου μαγειρέματος, εφαρμόστε μείγμα μαγειρικής σόδας και ξιδιού και σκουπίστε με υγρό πανί. Για επίμονη βρωμιά, αφήστε το μείγμα να δράσει στην πληγείσα περιοχή για λίγα λεπτά πριν καθαρίσετε.</li> </ul>
Εξωτερικό περίβλημα	Σκουπίστε τα εξωτερικά μέρη με ένα μαλακό, ελαφρώς βρεγμένο σφουγγάρι ή πανί και στεγνώστε τα.
Καλώδιο τροφοδοσίας	Χρησιμοποιήστε ένα ελαφρώς βρεγμένο πανί/σφουγγάρι. Στεγνώστε καλά.

*\*Ο καθαρισμός στο πλυντήριο πιάτων μπορεί να μειώσει την ποιότητα της αντικολλητικής επίστρωσης και να μειώσει σημαντικά τη διάρκεια ζωής της. Πάντα χρησιμοποιείτε κατάλληλα μη επιθετικά καθαριστικά. Μετά τον καθαρισμό στο πλυντήριο πιάτων ενδέχεται να εμφανιστούν αποχρωματισμοί στα εξαρτήματα/αξεσουάρ, αλλά αυτό δεν επηρεάζει την ασφάλεια ή την απόδοση της συσκευής.*

*\*\* Καθαρίζετε τη συσκευή και τα αξεσουάρ μετά από κάθε χρήση. Η μη τήρηση αυτών των οδηγιών μπορεί να οδηγήσει σε δυσλειτουργία, η οποία μπορεί να προκαλέσει τραυματισμό και/ή υλικές ζημιές.*



## ΑΝΤΙΜΕΤΩΠΙΣΗ ΠΡΟΒΛΗΜΑΤΩΝ

Πρόβλημα	Πιθανή αιτία	Λύση
<b>Η συσκευή είναι συνδεδεμένη στην πρίζα, αλλά δεν λειτουργεί</b>	Η συσκευή δεν είναι σωστά συνδεδεμένη στην πρίζα.	Βεβαιωθείτε ότι το καλώδιο τροφοδοσίας είναι σε καλή κατάσταση και ότι είναι καλά συνδεδεμένο στην πρίζα.
	Η πρίζα δεν τροφοδοτείται με ρεύμα.	Συνδέστε άλλη συσκευή στην ίδια πρίζα για να ελέγξετε την παροχή ρεύματος.
	Ο κάδος δεν είναι καλά τοποθετημένος μέσα στο χώρο μαγειρέματος.	Βεβαιωθείτε ότι ο κάδος είναι σωστά και σφικτά τοποθετημένος μέσα στο χώρο μαγειρέματος.
<b>Μαύρος καπνός βγαίνει από τη συσκευή</b>	Χρησιμοποιήστε λίπος χαμηλού σημείου καπνού.	Ακυρώστε το πρόγραμμα με Cancel, αποσυνδέστε τη συσκευή από την παροχή ρεύματος και αφήστε την να κρυώσει. Επιλέξτε ένα ουδέτερο λάδι με υψηλό σημείο καπνού, όπως λάδι αβokάντο, σογιέλαιο, λάδι κανόλα, λάδι από ρύζι κ.λπ.
	Υπάρχουν υπολείμματα φαγητού στον θερμαντήρα, στο χώρο μαγειρέματος ή στα αξεσουάρ.	Ακυρώστε το πρόγραμμα με Cancel, αποσυνδέστε τη συσκευή από την παροχή ρεύματος και αφήστε την να κρυώσει. Αφαιρέστε όλα τα αξεσουάρ από το χώρο μαγειρέματος και καθαρίστε καλά το χώρο μαγειρέματος και τα Αξεσουάρ.
	Δυσλειτουργία της συσκευής.	Επικοινωνήστε με το Τμήμα Εξυπηρέτησης Πελατών.
<b>Λευκός καπνός βγαίνει από τη συσκευή.</b>	Μαγειρεύετε τροφές με υψηλή περιεκτικότητα σε λιπαρά, όπως μπέικον, λουκάνικα και μπιφτέκια.	Αποφύγετε το μαγείρεμα τροφών με υψηλή περιεκτικότητα σε λιπαρά. Ελέγξτε τον κάδο για περίσσεια λίπους/ λαδιού και αφαιρέστε την προσεκτικά αν χρειάζεται πριν από το μαγείρεμα.
	Το φαγητό είναι υγρό. Το νερό εξατμίζεται και απελευθερώνεται πυκνός ατμός.	Στεγνώστε τα υγρά υλικά πριν από το μαγείρεμα με ζεστό αέρα. Μην προσθέτετε νερό ή άλλο υγρό στον κάδο μαγειρέματος όταν μαγειρεύετε με ζεστό αέρα.
	Τα μπαχαρικά έχουν κολλήσει στην αντίσταση.	Να είστε προσεκτικοί όταν καρυκεύετε το φαγητό. Λαδώνετε τα λαχανικά και το κρέας πριν προσθέσετε τα μπαχαρικά για να κολλήσουν καλύτερα τα μπαχαρικά.

## ΚΩΔΙΚΟΙ ΣΦΑΛΜΑΤΟΣ

Εάν ο πίνακας ελέγχου εμφανίσει έναν κωδικό σφάλματος από αυτόν τον κατάλογο, υπάρχει πρόβλημα με την Instant Vortex σας. Ακολουθούν οι ενέργειες που πρέπει να κάνετε για να διορθώσετε το πρόβλημα.

Πρόβλημα	Πιθανή αιτία	Λύση
E1	Σπασμένη αλυσίδα.	Επικοινωνήστε με το Τμήμα Εξυπηρέτησης Πελατών.
E2	Βραχυκύκλωμα του αισθητήρα θερμοκρασίας.	Επικοινωνήστε με το Τμήμα Εξυπηρέτησης Πελατών.

## ΛΕΥΚΟ ΠΡΟΕΙΔΟΠΟΙΗΤΙΚΟ ΦΥΛΛΟ

ΑΦΑΙΡΕΣΤΕ όλες τις συσκευασίες (υλικά συσκευασίας), τα προειδοποιητικά φυλλάδια και τα αξεσουάρ από το χώρο μαγειρέματος πριν από τη χρήση.

ΜΗΝ τοποθετείτε ξένα αντικείμενα που δεν είναι τρόφιμα στο χώρο μαγειρέματος.

Διαβάστε το ΕΓΧΕΙΡΙΔΙΟ ΧΡΗΣΗΣ πριν χρησιμοποιήσετε τη συσκευή.

## ΠΡΟΕΙΔΟΠΟΙΗΣΗ ΣΤΗΝ ΠΛΗΡΟΦΟΡΙΑΚΗ ΕΤΙΚΕΤΑ

(ΣΤΟ ΠΙΣΩ ΜΕΡΟΣ ΤΗΣ ΣΥΣΚΕΥΗΣ)

ΠΡΟΣΟΧΗ: ΜΗ ΒΥΘΙΖΕΤΕ ΤΗ ΣΥΣΚΕΥΗ ΣΕ ΝΕΡΟ. ΑΠΟΣΥΝΔΕΣΤΕ ΤΗΝ ΣΥΣΚΕΥΗ ΑΠΟ ΤΗΝ ΠΡΙΖΑ ΟΤΑΝ ΔΕΝ ΧΡΗΣΙΜΟΠΟΙΕΙΤΑΙ.

## ΠΡΟΕΙΔΟΠΟΙΗΤΙΚΗ ΕΤΙΚΕΤΑ ΣΤΟ ΚΑΛΩΔΙΟ ΤΡΟΦΟΔΟΣΙΑΣ

Η χυμένη τροφή μπορεί να προκαλέσει σοβαρά εγκαύματα. Κρατήστε τη συσκευή και το καλώδιο τροφοδοσίας μακριά από παιδιά (το καλώδιο τροφοδοσίας είναι κοντό για να μειώσει τον κίνδυνο τραβήγματος, μπερδέματος και σκοντάμματος)

### ΠΟΤΕ:

- ΜΗ συνδέετε το καλώδιο (ή το αφήνετε να κρέμεται) πάνω από την άκρη ενός πάγκου ή τραπεζιού.
- ΜΗ συνδέετε τις πρίζες που βρίσκονται κάτω από τον πάγκο.
- ΜΗ χρησιμοποιείτε τη συσκευή με καλώδιο προέκτασης.
- ΜΗ χρησιμοποιείτε τη συσκευή με μετατροπέα ή προσαρμογέα ρεύματος.

## ΟΣΜΗ ΚΑΤΑ ΤΗ ΧΡΗΣΗ ΤΗΣ ΣΥΣΚΕΥΗΣ ΓΙΑ ΠΡΩΤΗ ΦΟΡΑ

Τις πρώτες φορές που χρησιμοποιείτε τη νέα σας φριτέζα αέρα, μπορεί να παρατηρήσετε μια χαρακτηριστική οσμή του λεγόμενου «νέος φούρνος» – αυτό είναι φυσιολογικό, μη τοξικό και διαρκεί για μικρό χρονικό διάστημα. Η οσμή θα εξαφανιστεί μετά από μερικές χρήσεις της συσκευής και μετά την εφαρμογή των μεθόδων καθαρισμού που περιγράφονται στο Εγχειρίδιο Χρήσης.

Πώς να αφαιρέσετε την οσμή;

1) Ελέγξτε προσεκτικά εάν έχετε αφαιρέσει όλα τα συσκευαστικά υλικά και τα φυλλάδια από το εσωτερικό της συσκευής, συμπεριλαμβανομένου του υποστρώματος από χαρτόνι που βρίσκεται κάτω από το καλάθι της φριτέζας αέρα, πριν την ενεργοποιήσετε για πρώτη φορά.

2) Πριν από την πρώτη χρήση, καθαρίστε πολύ προσεκτικά τη συσκευή και τα εξαρτήματά της, ακολουθώντας τις οδηγίες που περιγράφονται στο Εγχειρίδιο Χρήσης. Αυτό θα μειώσει την εμφάνιση της οσμής.

3) Όπως συμβαίνει με τους συμβατικούς φούρνους και τις φριτέζες αέρα, είναι απαραίτητο να τις αναπτύξετε πριν προχωρήσετε στο πραγματικό μαγείρεμα. Η αρχική μυρωδιά εξαφανίζεται μετά τη χρήση της συσκευής μερικές φορές. Κάντε μια σειρά από τρεξίματα χωρίς να προσθέσετε φαγητό. Αφού ολοκληρωθεί το πρόγραμμα, αφαιρέστε το καλάθι και αφήστε τη συσκευή να κρυώσει φυσικά. Επαναλάβετε τη διαδικασία μερικές φορές ακόμα.

Μην προσθέτετε τροφή όταν ξεκινάτε τη συσκευή για πρώτη φορά!

## ΜΑΘΕΤΕ ΠΕΡΙΣΣΟΤΕΡΑ

Ανακαλύψτε έναν ολόκληρο κόσμο πληροφοριών και υποστηρικτικού υλικού για την Instant Vortex σας.

Εδώ θα βρείτε μερικούς από τους πιο χρήσιμους πόρους:

### Τμήμα Εξυπηρέτησης Πελατών

[support@instant-home.gr](mailto:support@instant-home.gr)

+30 21 12345004

### Εφαρμογή για κινητά με συνταγές (Αγγλικά)

Instant Connect

Κατεβάστε από το iOS App Store / Google Play

### Συνταγές και πίνακες με χρόνους μαγειρέματος

[www.instant-home.gr](http://www.instant-home.gr)

### Οδηγίες βίντεο και υποστηρικτικό υλικό

[www.instant-home.gr](http://www.instant-home.gr)

### Χρήσιμες πληροφορίες, συμβουλές και καλές πρακτικές

[www.instant-home.gr](http://www.instant-home.gr)

### Ανταλλακτικά και αξεσουάρ

[www.instant-home.gr](http://www.instant-home.gr)

### Γίνετε μέλος της Κοινότητας



@instantpotGR



@instantpotGR

Η Instant Home Ltd. διατηρεί το δικαίωμα να κάνει αλλαγές στο παρόν εγχειρίδιο χωρίς προειδοποίηση. Πλήρεις και ενημερωμένες πληροφορίες μπορείτε να βρείτε στην ιστοσελίδα της Instant Pot και της Instant Brands [www.instant-home.gr](http://www.instant-home.gr) ή να τις λάβετε από αντιπρόσωπό μας.

## ΕΓΓΥΗΣΗ

Για την **INSTANT VORTEX PLUS VERSAZONE**, εφεξής αναφερόμενο ως «Συσκευή», Instant Home Ltd., UIC 207830221, εξουσιοδοτημένος διανομέας της Instant Brands LLC στην Ελλάδα (εφεξής αναφερόμενη ως «Διανομέας») εγγυάται ότι αυτό το προϊόν είναι κατασκευασμένο σε υψηλή ποιότητα και απαλλαγμένο από ελαττώματα κατασκευής και υλικών. Η παρούσα εγγύηση ισχύει για περίοδο δύο (2) ετών από την ημερομηνία της αρχικής αγοράς. Η κάλυψη στο πλαίσιο αυτής της εγγύησης ισχύει μόνο για οικιακή χρήση, όταν η συσκευή χρησιμοποιείται μόνο στη Ελλάδα. Η παρούσα εγγύηση δεν καλύπτει τη χρήση της συσκευής εκτός της Δημοκρατίας της Ελλάδας.

Η απόδειξη της αρχικής ημερομηνίας αγοράς (απόδειξη ή τιμολόγιο) και η επιστροφή ολόκληρης της συσκευής κατόπιν αιτήματος απαιτείται για να επωφεληθείτε από την εξυπηρέτηση στο πλαίσιο αυτής της εγγύησης. Υπό την προϋπόθεση ότι η παρούσα συσκευή λειτουργεί και συντηρείται σύμφωνα με τις παρεχόμενες οδηγίες χρήσης που συνοδεύουν τη συσκευή (διατίθενται επίσης στη διεύθυνση [www.instant-home.gr](http://www.instant-home.gr)), ο Διανομέας θα αποφασίσει, κατά τη διακριτική του ευχέρεια και σύμφωνα με την ισχύουσα νομοθεσία, είτε (i) να επισκευάσει τα ελαττωματικά εξαρτήματα και υλικά, είτε (ii) να αντικαταστήσει τη συσκευή.

Σε περίπτωση αντικατάστασης της συσκευής στο πλαίσιο της εγγύησης, η εγγύηση για τη συσκευή αντικατάστασης θα λήξει 24 μήνες μετά την ημερομηνία της αρχικής αγοράς. Η περίοδος εγγύησης αναστέλλεται κατά τη διάρκεια του χρόνου που απαιτείται για την επισκευή ή την αντικατάσταση της ελαττωματικής συσκευής ή για την επίτευξη γραπτής συμφωνίας μεταξύ του Διανομέα και του καταναλωτή για την επίλυση της υπόθεσης.

### Περιορισμοί και εξαιρέσεις

Οποιαδήποτε επέμβαση/τροποποίηση, απόπειρα επέμβασης/τροποποίησης ή μη εξουσιοδοτημένη επισκευή της συσκευής μπορεί να επηρεάσει την ασφαλή λειτουργία της συσκευής και να προκαλέσει σοβαρό τραυματισμό, βλάβη και υλικές ζημιές. Οποιαδήποτε επέμβαση/τροποποίηση/αλλαγή, απόπειρα επέμβασης/τροποποίησης ή μη εξουσιοδοτημένη επισκευή της συσκευής ή οποιουδήποτε μέρους της θα ακυρώσει την εγγύηση, εκτός εάν οι εν λόγω αλλαγές ή τροποποιήσεις έχουν εγκριθεί ρητά και εγγράφως από τον Διανομέα.

Η παρούσα εγγύηση δεν καλύπτει: (1) κανονική φθορά, (2) επαγγελματική χρήση, εμπορική χρήση ή/ και οποιαδήποτε άλλη χρήση εκτός από την κανονική οικιακή χρήση με τρόπο που δεν συνάδει με οποιοδήποτε μέρος του συνόλου της τεκμηρίωσης που παρέχεται με τη συσκευή, (3) μηχανικές ή ηλεκτρικές βλάβες που σχετίζονται με το μπλοκάρισμα των οπών εξαερισμού ή τη μη παροχή των απαιτούμενων αποστάσεων κατά τη χρήση της συσκευής, (4) μηχανική βλάβη, μηχανική φθορά κατά τη διάρκεια της κανονικής χρήσης της συσκευής, συμπεριλαμβανομένων ενδεικτικά: εσωτερικούς ή εξωτερικούς λεκέδες, αλλαγή χρώματος, αποχρωματισμό, γρατζουνιές, ρωγμές, εκδορές κ.λπ. λόγω της φυσικής φθοράς της συσκευής, καθώς και η αντικατάσταση των αναλώσιμων (σφραγίσματα, φίλτρα, στοιχεία φίλτρου, λαμπτήρες κ.λπ.), (5) χρήση μη γνήσιων αναλώσιμων και προϊόντων με ηλεκτρονικά, ηλεκτρικά ή μηχανικά ασύμβατο εξοπλισμό, (6) ακατάλληλη χρήση της συσκευής,

αμελής συμπεριφορά ή/και έλλειψη προσοχής από τον αγοραστή προς την συσκευή, συμπεριλαμβανομένης ενδεικτικά της πρόσκρουσης ή/και πτώσης, (7) ακατάλληλη συναρμολόγηση ή αποσυναρμολόγηση, απόπειρα διόρθωσης ελαττωμάτων, επισκευής ή επέμβασης στη συσκευή από τον αγοραστή ή άλλα μη εξουσιοδοτημένα πρόσωπα, (8) ανωτέρα βία (όπως πυρκαγιά, κεραυνός, πλημμύρα κ.λπ. ) που είναι πέρα από τον έλεγχο του Πωλητή, (9) μηχανικές ή ηλεκτρικές υπερφορτώσεις που οφείλονται σε δυσλειτουργίες του ηλεκτρικού δικτύου (όπως χτυπήματα, υπερτάσεις, διακυμάνσεις τάσης κ.λπ.), (10) ακατάλληλη αποθήκευση, ξένο σώμα που έπεσε μέσα (υγρά, νομίσματα, σκόνη σε μεγάλες ποσότητες, έντομα κ.λπ.), έκθεση σε επιθετικό εξωτερικό περιβάλλον.

Στο βαθμό που επιτρέπεται από την ισχύουσα νομοθεσία, η ευθύνη του Διανομέα, εάν υπάρχει, για οποιαδήποτε δυναμικά ελαττωματική συσκευή ή εξάρτημα περιορίζεται στην επισκευή ή αντικατάσταση της συσκευής ή του εξαρτήματος και δεν υπερβαίνει την τιμή αγοράς μιας συγκρίσιμης 62 Εγχειρίδιο χρήσης 63 Εγχειρίδιο χρήσης συσκευής αντικατάστασης. Εκτός εάν προβλέπεται ρητά στο παρόν και στο βαθμό που επιτρέπεται από την ισχύουσα νομοθεσία, (1) ο Διανομέας δεν παρέχει πρόσθετες εγγυήσεις ή όρους, ρητές ή σιωπηρές, σε σχέση με τη συσκευή ή τα εξαρτήματα που καλύπτονται από την παρούσα εγγύηση και (2) ο Διανομέας δεν ευθύνεται για έμμεσες, τυχαίες ή επακόλουθες ζημιές και απώλειες που προκύπτουν από ή σε σχέση με τη χρήση ή τη λειτουργία της συσκευής ή για ζημιές που σχετίζονται με οικονομικές απώλειες, απώλεια περιουσίας, απώλεια εσόδων ή κερδών, απώλεια ικανοποίησης ή αδυναμία χρήσης, κόστος εγκατάστασης ή άλλες επακόλουθες ζημιές και απώλειες οποιοσδήποτε είδους.

Ο χρήστης έχει δικαιώματα που απορρέουν από την ισχύουσα νομοθεσία και τα οποία προστίθενται σε κάθε δικαίωμα ή ένδικο μέσο που είναι διαθέσιμο στο πλαίσιο της παρούσας εγγύησης. Ο πωλητής ευθύνεται για την έλλειψη συμμόρφωσης του προϊόντος με τη σύμβαση πώλησης σύμφωνα με τη νομοθεσία περί προστασίας των καταναλωτών. Όλα τα δικαιώματα του αγοραστή καθορίζονται στη νομοθεσία για την προστασία των καταναλωτών (2251/1994 όπως αυτός τροποποιήθηκε με τον Ν. 4512/2018 και τον 5111/2024) συμπεριλαμβανομένου του νόμου περί προστασίας των καταναλωτών και του νόμου (Ν.4967/2022) περί προμήθειας ψηφιακού περιεχομένου και ψηφιακών υπηρεσιών και της πώλησης αγαθών, και το παρόν έγγραφο δεν μεταβάλλει ούτε αφαιρεί κανένα από τα δικαιώματα που εγγυάται ο νόμος.

## Υπηρεσίες εγγύησης

Για να λάβει υπηρεσίες εγγύησης, ο χρήστης πρέπει να καταχωρίσει το αίτημα απαίτησης/εξυπηρέτησης στο [www.instant-home.gr](http://www.instant-home.gr) παρέχοντας:

- Ονοματεπώνυμο, διεύθυνση email και αριθμό τηλεφώνου
- Αντίγραφο της πρωτότυπης απόδειξης αγοράς ή του τιμολογίου, του μοντέλου και του σειριακού αριθμού της συσκευής.
- Περιγραφή του ελαττώματος του προϊόντος, συμπεριλαμβανομένων τυχόν φωτογραφιών ή βίντεο, εάν είναι δυνατόν.
- Όλα τα μέρη της συσκευής, ανεξάρτητα από την κατάστασή τους: Κύριο περίβλημα, καδό Air Fryer, προσθήκη για καδό κ.λπ. και/ή τα αυθεντικά εξαρτήματα (εάν υπάρχουν αξιώσεις εγγύησης για τα ίδια)

## Στοιχεία επικοινωνίας

Instant Home Ltd. – Επίσημος διανομέας της Instant Brands LLC για την Ελλάδα – Σόφια Βουλγαρίας, T.K. 1618 40, Buxton Brothers Blvd.

E-mail: support@instant-home.gr

Τηλέφωνο: +30 21 12345004

## Ανακύκλωση

Αυτή η συσκευή συμμορφώνεται με την Οδηγία 2012/19/ΕΕ σχετικά με τα απόβλητα ηλεκτρικού και ηλεκτρονικού εξοπλισμού (ΑΗΗΕ). Αυτή η συσκευή συμμορφώνεται με την ευρωπαϊκή Οδηγία για την ηλεκτρομαγνητική συμβατότητα (ΗΜΣ) 2014/30/ΕΕ και τις αναθεωρήσεις της, καθώς και με την Οδηγία για τη χαμηλή τάση (LVD) 2014/35/ΕΕ και τις αναθεωρήσεις της.

Η σήμανση αυτή υποδεικνύει ότι το προϊόν δεν πρέπει να απορρίπτεται μαζί με άλλα οικιακά απορρίμματα εντός της ΕΕ. Για να αποφύγετε πιθανές βλάβες στο περιβάλλον ή την ανθρώπινη υγεία από την ανεξέλεγκτη διάθεση των αποβλήτων, ανακυκλώστε τα με υπευθυνότητα, προωθώντας τη βιώσιμη επαναχρησιμοποίηση των πηγών υλικών. Για να επιστρέψετε μια χρησιμοποιημένη συσκευή, χρησιμοποιήστε τα συστήματα επιστροφής και συλλογής ή επικοινωνήστε με την υπηρεσία εξυπηρέτησης πελατών για περισσότερες πληροφορίες σχετικά με την ανακύκλωση και τα WEEE.



**Instant Brands (EMEA) Limited**

1 Christchurch Way, Woking,  
Surrey, GU21 6JG, UK

**Instant Brands (Ireland) Limited**

Suite 6, Rineanna House, Shannon Free Zone,  
Shannon, Co Clare, V14 CA36, Ireland

**Инстант Хоум ООД**

**(Οφισιален дистрибутор на Instant Brands LLC за България)**

бул. Братя Бъкстон 40  
София 1618, България  
тел. 0700 31 027  
office@instantpot.bg  
www.instantpot.bg

**Instant Home Ltd.**

**(Επίσημος διανομέας της Instant Brands LLC για την Ελλάδα)**

40, Buxton Brothers Blvd.  
Σόφια Βουλγαρίας, Τ.Κ. 1618  
Τηλ.: +30 21 12345004  
office@instant-home.gr  
www.instant-home.gr

Произведено в Китай / Κατασκευάζεται στην Κίνα

Όλα τα δικαιώματα διατηρούνται © 2024 Instant Brands™ LLC

Всички права запазени © 2024 Instant Brands LLC

889-0119-51 / 2024-09-03