

get started

INSTANT VORTEX™
VERSAZONE 12L

РЪКОВОДСТВО ЗА УПОТРЕБА

Instant®

Добре дошли

В света на Вашия нов Instant™ Vortex™ Plus VersaZone!

Този уред ще Ви помогне да пригответе вкусни ястия с по-малко количество мазнина, по-малко пръски и съответно по-малко необходимо време за почистване. Надяваме се да се влюбите в Instant пърженето с горещ въздух и да му се наслаждавате в своята кухня дълги години.



Научете повече за
Вашия Instant Vortex и за
готвенето с горещ въздух на
www.instantpot.bg



Свалете официалното приложение
Instant Connect за достъп до
2000+ идеи за рецепти
(на английски език)

Ако имате въпроси или нужда от съдействие, моля свържете се с **Отдел за обслужване на клиенти** на:

- Имейл: support@instantpot.bg
- Телефон: 0700 31 027

На нашата страница www.instantpot.bg ще намерите и отговори на **“Често задавани въпроси”**, свързани с готвенето с горещ въздух.

⚠ ВНИМАНИЕ

Преди да започнете да използвате своя нов Instant Vortex VersaZone 12L прочетете това ръководство внимателно, включително мерките за безопасност, гаранцията и предупредителните етикети. Неспазването на инструкциите за безопасност може да доведе до сериозни наранявания и/или материални щети.

СЪДЪРЖАНИЕ

| | |
|--|----|
| Важни мерки за безопасност | 4 |
| Какво има в кутията | 9 |
| Как да използвате Вашия Vortex VersaZone | 10 |
| Първоначални настройки | 14 |
| Готвене | 17 |
| Програми | 18 |
| Готвене в зони | 21 |
| Грижа и почистване | 27 |
| Отстраняване на неизправности | 29 |
| Кодове за грешка | 30 |
| Превод на предупредителните етикети | 31 |
| Научете повече | 32 |
| Гаранция | 33 |

Спецификации на продукта

| Модел | Обем | Мощност | Захранване | Тегло | Размери |
|------------------------------|----------|---|-----------------------|----------|----------------------------------|
| IPAFB121- BK IPAFB121- ST | 12 литра | 2800 W Режим на готовност* 0.49W | 220-240V~ 50/60 Hz | 8.71 кг. | 35 x 48 x 30cm (Д x Ш x В) |

* Време за достигане: до 12 мин.

INSTANT VORTEX™

VERSAZONE 12L

Инструкции за безопасност

За нас от Instant Brands е важно да се чувствате комфортно, когато използвате нашите продукти. Вашата безопасност винаги е на първо място и сериите Instant Vortex Air Fryer са проектирани с този основен приоритет. Когато използвате електрически уреди, винаги трябва да спазвате основни мерки за безопасност, с цел намаляване риска от токов удар, друго телесно нараняване, пожар и/или материални щети.

Прочетете всички инструкции, преди да започнете работа с уреда и използвайте този уред само както е описано в материалите, предоставени с кутията. Неспазването на мерките за безопасност и инструкциите може да доведе до нараняване и/или материални щети и ще анулира Вашата гаранция.



ВАЖНИ МЕРКИ ЗА БЕЗОПАСНОСТ

⚠ ВНИМАНИЕ

ПРОЧЕТЕТЕ ВСИЧКИ ИНСТРУКЦИИ

Поставяне на уреда

Предназначен само за употреба върху кухненски плот. Винаги работете с уреда върху стабилна, незапалима, равна повърхност.

НЕ поставяйте уреда върху какъвто и да е котлон, в непосредствена близост до горещ котлон или в загрята фурна; топлината от външен източник ще повреди уреда.

НЕ използвайте уреда в близост до вода или открит пламък.

НЕ използвайте уреда на открито. Пазете от пряка слънчева светлина.

НЕ поставяйте уреда върху нещо, което може да блокира вентилационните отвори. Уверете се, че всички части са сухи и без остатъци от храна, преди употреба на уреда.

Употреба

НЕ докосвайте с незащитени ръце горещите повърхности на уреда и аксесоарите по време или непосредствено след готвене, тъй като ще бъдат горещи:

⚠ ВНИМАНИЕ

Използвайте дръжките/бутоните на уреда само по предназначение.

Използвайте кухненски ръкавици за фурна, когато боравите с горещи части, както и когато изваждате/поставяте аксесоари.

Винаги поставяйте горещи аксесоари върху устойчива на топлина повърхност или чиния.

НЕ покривайте (запечатвайте) кошниците или която и да е част от уреда с фолио. Това ще доведе до прегряване на уреда.

НЕ премествайте уреда, докато работи.

НЕ позволявайте този уред да се използва от деца, от хора, чиито физически, сетивни или умствени способности възпрепятстват безопасното му използване, или от хора с липса на опит или познания относно използването на уреда. Използването на уреда в близост до деца и до горепосочените лица следва да се извършва под постоянен надзор. Децата не трябва да играят с този уред.

НЕ използвайте уреда за каквато и да е друга цел, освен тази, за която е предназначен. Този уред е предназначен само за домашна употреба. Не е предназначен за търговска употреба.

НЕ оставяйте уреда без надзор, докато работи.

НЕ използвайте уреда за повече от 60 минути в рамките на 2 часа.

Предупреждения, свързани с готвенето с горещ въздух

Когато уредът работи, горещ въздух се освобождава през вентилационните отвори. Пазете ръцете и лицето си на безопасно разстояние от вентилационните отвори и бъдете изключително внимателни, когато изваждате горещи аксесоари от уреда. Неспазването на тези инструкции може да доведе до нараняване и/или материални щети.

По време на готвене, вътрешната температура на уреда достига до няколкостотин градуса. За да избегнете нараняване, никога не бъркайте с незашитени ръце в уреда, докато не се охлади до стайна температура.

НЕ използвайте допълнителни съдове с керамично или каменно покритие (като CorningWare®) за готвене с горещ въздух.

НЕ блокирайте вентилационните отвори на уреда. Оставете поне 13 см. пространство около и над уреда, когато се използва.

НЕ поставяйте уреда върху гореща печка.

НЕ работете с уреда върху или в близост до лесно запалими материали като покривки и завеси. Не покривайте и не поставяйте каквото и да е върху уреда. Не поставяйте уреда върху друг уред.

НЕ покривайте вентилационните отвори, докато уредът работи. Неспазването на тези инструкции ще възпрепятства равномерното готвене и може да доведе до повреда на уреда.

ВНИМАНИЕ

НЕ препълвайте кошниците с храна. Препълването може да доведе до контакт на храна с нагревателя, което може да причини пожар, нараняване и/или материални щети.

НЕ наливайте мазнина в кошниците или отделението за готвене. Ако е необходимо, напръскайте предварително храната със спрей за готвене или намазнете предварително храната, кошниците и/или приставките за кошница с малко количество мазнина.

Бъдете внимателни, когато използвате допълнителни съдове за готвене, направени от материали, различни от метал или temperирано стъкло. Неспазването на тези инструкции може да доведе до пожар, нараняване и/или материални щети.

В случай че от уреда излиза черен дим, натиснете **бутона за отказ** **X** и изключете уреда незабавно от контакта. Оставете уредът да се охлади и димът да спре, преди да извадите кошниците, след това почистете уреда старателно. За допълнителна информация вижте раздел „**Отстраняване на неизправности**“.

Бъдете изключително внимателни, когато премествате уред, съдържащ гореща мазнина или други горещи течности.

Бъдете изключително внимателни, когато изваждате приставката за кошница или когато изливате гореща мазнина.

НЕ използвайте този уред за дълбоко пържене на храна.

Акcesoари

НЕ използвайте никакви акcesoари или приставки, които не са одобрени от Instant Brands и предназначени за съответния модел. Използването на приставки и акcesoари, които не са одобрени от производителя, могат да доведат до сериозно нараняване, пожар, токов удар, материални щети и/или отпадане на гаранцията.

НЕ използвайте включените към уреда акcesoари в каквато и да е друг уред, включително микровълнова печка, тостер фурна, конвекторна печка или конвенционална фурна, керамичен плот, електрически, индукционен или газов котлон, скара/грил и други.

Грижа и почистване

Оставете уредът да се охлади до стайна температура преди почистване или съхранение.

НЕ съхранявайте нищо друго, освен включените акcesoари, в отделението за готвене и кошницата, когато уредът не се използва.

НЕ поставяйте лесно запалими материали в отделението за готвене и кошницата, като хартия, картон, пластмаса, стиропор или дърво.

⚠ ВНИМАНИЕ

НЕ почиствайте уреда с метални почистващи гъби или стоманена вата, тъй като от тях могат да се отчупят частици, които да докоснат електрическите компоненти. Това ще доведе до риск от токов удар, изгаряне или друго нараняване.

Захранващ кабел

Съгласно изискванията за безопасност е осигурен със захранващ кабел, с цел намаляване рисковете от издърпване, заплитане и спъване. Този уред е комплектуван със захранващ кабел с щепсел европейски стандарт със заземяване.

С цел намаляване риска от токов удар:

Включвайте захранващия кабел **САМО** в заземен и лесно достъпен електрически контакт.

НЕ премахвайте заземяването.

НЕ оставяйте кабела да виси през ръба на плота или масата, както и да докосва горещи повърхности или открит пламък, вкл. котлони.

НЕ включвайте кабела в контакти, разположени под плота, както и през ръба на плота или масата.

НЕ използвайте уреда с удължител, преобразувател на електрическа енергия или адаптер, външен таймер или отделна система за дистанционно управление.

Предупреждения, свързани със захранването

Уредът съдържа електрически компоненти, които представляват опасност от токов удар. Неспазването на тези инструкции може да доведе до токов удар и/или смърт.

С цел защита от токов удар:

За да изключите уреда, натиснете **бутона за отказ X**, след което изключете уреда от контакта. Винаги изключвайте уреда от контакта, когато не се използва, както и преди поставяне или премахване на части или аксесоари, и преди почистване. За да изключите от контакта, хванете щепсела и издърпайте от контакта. За да избегнете повреда на захранващия кабел, никога не издърпвайте самия кабел.

Оставете уредът да се охлади, преди да поставите или премахнете части или аксесоари.

Редовно проверявайте изправността на уреда и захранващия кабел.

НЕ използвайте уред с повреден кабел или щепсел, или уред с неизправност, изпускан или повреден по какъвто и да е начин. При нужда от съдействие,

⚠ ВНИМАНИЕ

свържете се с **Отдел за обслужване на клиенти** на www.instantpot.bg.

НЕ се опитвайте да премествате уреда, докато е включен в електрическата мрежа. Това може да причини токов удар, изгаряне, друго нараняване и/или материални щети.

НЕ се опитвайте да поправяте, подменяте, променяте или модифицирате компоненти на уреда. Това може да доведе до токов удар, пожар, сериозно нараняване и/или материални щети, и ще анулира гаранцията.

НЕ манипулирайте който и да е от механизмите за безопасност. Това може да доведе до нараняване и/или материални щети.

НЕ потапяйте уреда, хранящия кабел или щепсела във вода или друга течност.

НЕ изплаквайте уреда под чешмата.

НЕ включвайте уреда в електрическа мрежа, различна от 220-240V ~ 50-60Hz за България.

КАКВО ИМА В КУТИЯТА

Air Fryer

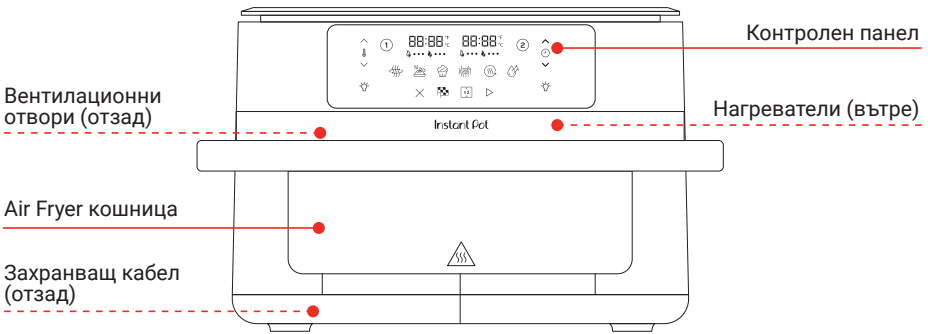

Акcesoари

Приставка за кошница и разделител *

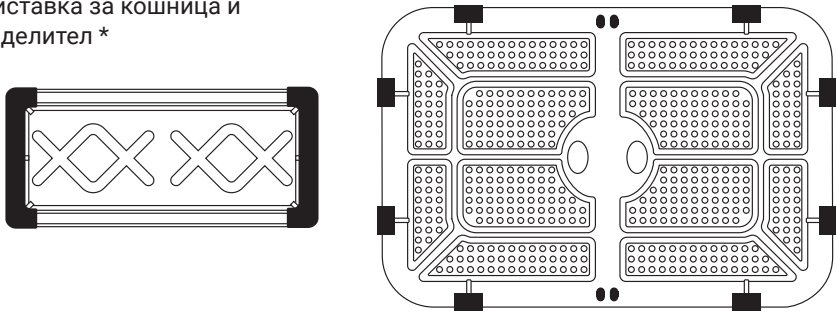

**Не премахвайте силиконовите елементи от приставката и разделителя. Силиконовите елементи трябва задължително да са поставени при използването им в съответната кошница.*

Изображенията в това ръководство са само илюстративни и могат да се различават от действителния продукт. Моля, разгледайте продукта.

Не забравяйте да рециклирате! Опаковката на уреда е предназначена за рециклиране. Моля, винаги рециклирайте всичко, което е възможно. Запазете това ръководство заедно с Предупрежденията за безопасност и Гаранционната карта за бъдещи справки.

ЗАПАЗЕТЕ ТЕЗИ ИНСТРУКЦИИ!

КАК ДА ИЗПОЛЗВАТЕ ВАШИЯ VORTEX VERSAZONE

Контролен панел

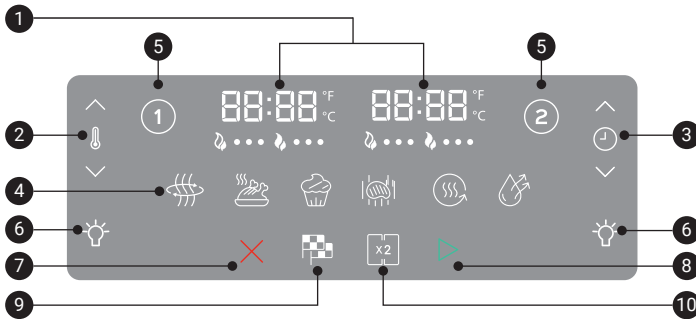

1. Информационен дисплей със статус на Лява и Дясна зона
 - Зададено време за готвене
 - Зададена температура
 - Статус на готвене
 - Съобщения за напомняне
 - Съобщения (кодове) за грешка
2. Управление на температурата
 - Увеличаване или намаляване на температурата
3. Управление на времето за готвене
 - Увеличаване или намаляване на времето за готвене.
4. Програми за готвене
 - Air Fry (Пържене с горещ въздух)
 - Roast (Печене)
 - Bake (Печене)
 - Grill (Грил)
 - Reheat (Претопляне)
 - Dehydrate (Дехидратиране)
5. Бутони за избор на Лява (1) и Дясна (2) зона
6. Индикатор за лява и дясна зона
7. Бутон за отказ
8. Бутон за старт
9. Синхронизирано приключване на готвенето
 - Задаване на функция за едновременно приключване на програмите на двете зони.
10. Синхронизирано готвене
 - Задаване на функция за синхронизирани настройки за готвене на двете зони.



Режим на готовност

Когато включите уреда, той ще издаде звуков сигнал и дисплеят ще покаже надпис OFF за лява (1) и дясна (2) зона. Това е режим на готовност – уредът е готов да изберете зоната, която ще използвате.

Ако няма активност за повече от 2 минути, уредът преминава в режим на изчакване и дисплеят ще се затъмни.

Програми

Използвайте интелигентните програми, за да пригответе различни типове храни.

Запознайте се с иконите:

| Пържене с горещ въздух | Печене * | Печене ** | Грил | Претопляне | Дехидратиране |
|---|---|---|---|---|---|
|  |  |  |  |  |  |
| Синхронизирано приключване на готвенето | Синхронизирате готвенето | Температура | Време | Старт | Отказ |
|  |  |  |  |  |  |

* Програмата е подходяща за печене на храни със солидна структура преди процеса на готвене, като месо (говеждо, агнешко, свинско, птиче месо), зеленчуци и различни видове огретени.

** Програмата е подходяща за печене на храни, които нямат солидна структура преди процеса на готвене, като теста, блатове и смеси за хляб, торти, сладкиши, кифли и др

Включване/Изключване на звука

- Когато уредът е в режим на готовност или в режим на готвене, натиснете и задръжте едновременно двата символа нагоре (^) и надолу (v) на **бутона за управление на времето** за готвене за 5 секунди, докато дисплеят покаже S Off (Звук Изключен) или S On (Звук Включен).

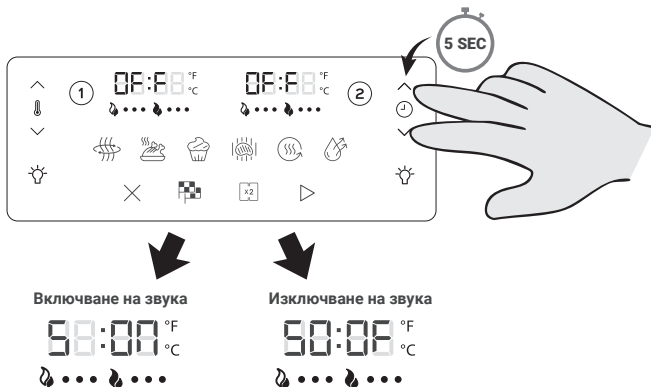

Звуковият сигнал при съобщение за грешка не може да бъде изключен.

Промяна на температурната скала

Изберете коя температурна скала - Целзий (°C) или Фаренхайт (°F) искате да използвате за готвене.

- Когато уредът е в режим на готовност или в режим на готвене, натиснете и задръжте едновременно двата символа нагоре (^) и надолу (v) на бутона за управление на температурата ↓ за 5 секунди, докато дисплеят покаже °C или °F.

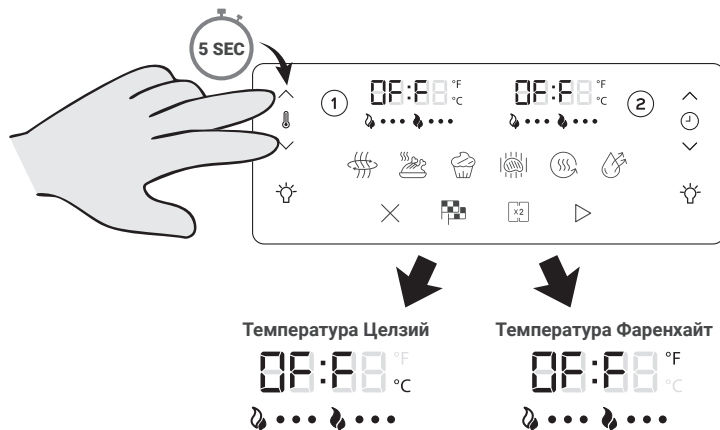

Възстановяване на фабричните настройки

Възстановяване на отделна програма

- Натиснете и задръжте сензорния бутон на конкретната програма за 3 секунди, докато уредът издаде звуков сигнал.



Бутонът на съответната програма премигва и времето и температурата за готвене на същата се връщат към фабричните настройки.

Възстановяване на всички програми

- Когато уредът е в режим на готовност, натиснете и задръжте едновременно бутони ① и ② за около 3 секунди, докато уредът издаде звуков сигнал.



Времето и температурата за готвене на всички програми се връщат към фабричните настройки.

ПЪРВОНАЧАЛНИ НАСТРОЙКИ

Разопаковане

1. Извадете Вашия нов Instant Vortex VERSAZONE 12L от кутията.
2. Премахнете всички опаковъчни материали от и около уреда.
3. Не забравяйте да извадите всички аксесоари от отделението за готвене. Проверете отделението за готвене за опаковъчни материали и листовки преди първата употреба.
4. Не отстранявайте предупредителните стикери за безопасност или информационния етикет от уреда.

Почистване преди първата употреба

1. Избършете отделението за готвене с влажна кърпа. Използвайте чиста, суха, мека кърпа, за да подсушите.
2. Измийте аксесоарите с гореща вода и препарат за съдове. Изплакнете ги с топла, чиста вода и използвайте мека, суха кърпа, за да ги подсушите. Не премахвайте силиконовите елементи от подвижните приставки за кошница. Силиконовите елементи трябва задължително да са поставени при използване на приставката в съответната кошница.

Поставяне на уреда

1. Може да се изкушите да поставите уреда върху печката/котлоните, но не го правете! Поставете го върху кухненския плот, на стабилна, равна повърхност, далеч от лесно запалими материали и външни източници на топлина. Не поставяйте Вашия Instant Vortex VersaZone 12L върху друг уред.
2. Уверете се, че сте оставили поне 13 см. свободно пространство над и около уреда, за да се осигури достатъчно въздушен поток.

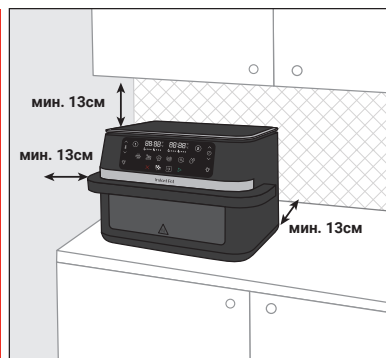

Ако нещо липсва или е повредено?

Свържете се с **Отдел за обслужване на клиенти**. Повече информация ще откриете на нашия сайт www.instantpot.bg.

ПЪРВОНАЧАЛНИ НАСТРОЙКИ

Отваряне и затваряне

При изваждане на кошницата ще се покаже съобщение **OPEN (Отворено)**. То ще се промени на OFF, когато кошницата е правилно поставена и уредът е в режим на готовност.

Първоначален тест

Преди да използвате уреда за първи път, трябва да направите първоначален тест, за да се уверите, че всичко работи правилно.

Провеждане на първоначален тест:

1. Включете захранващия кабел към контакт 220-240V. Уредът е в режим на готовност.
2. Извадете кошницата и поставете приставката за кошница на дъното и разделителя към нея (ако вече не са поставени).

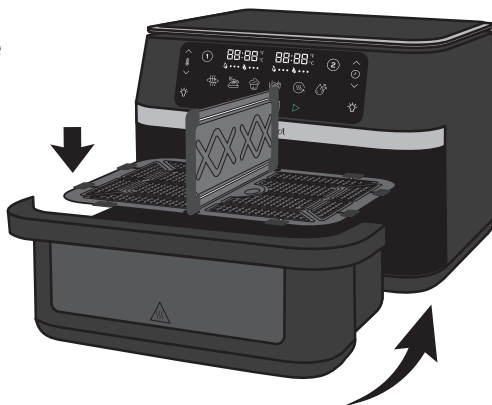



3. Поставете кошницата обратно в отделението за готвене, но не добавяйте храна.
4. Натиснете ①, за да изберете Лявата зона.
5. Програма Пържене с горещ въздух се активира по подразбиране.
6. Изберете символа ^ или v на бутона за управление на температурата , за да промените температурата за готвене на 205°C.
7. Изберете символа ^ или v на бутона за управление на времето , за да промените времето за готвене на 15 минути.



Настройване на **лявата** кошница:
Програма , 205°C за 15 минути

8. Натиснете ②, за да изберете Дясната зона.
9. Програма  Пържено с горещ въздух се активира по подразбиране.
10. Повторете стъпка 6 и стъпка 7.



11. Натиснете бутона за синхронизирано готвене  след което натиснете бутона за старт , за да стартирате първоначалния тест.

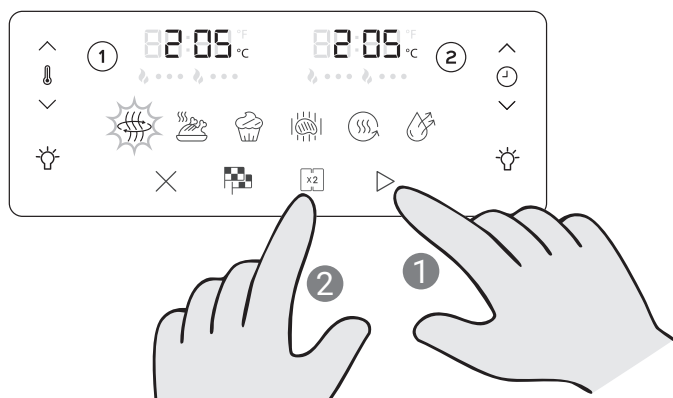

12. Когато уредът е достатъчно загрят и дисплеят покаже надпис **Add Food** (Добавяне на храна), изчакайте 10 секунди и програмата ще възобнови автоматично готвенето (без да добавяте храна).

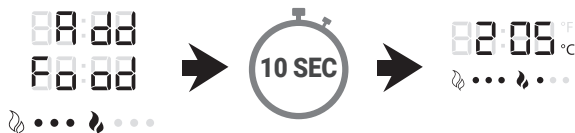

13. Когато дисплеят покаже надпис **Turn Food (Разбъркване/Обръщане на храната)**, изчакайте 10 секунди и програмата ще възобнови автоматично готвенето.

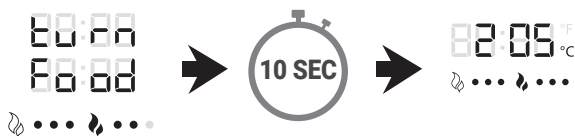

14. Когато програмата завърши, дисплеят показва **End (Край)**. Оставете уредът да се охлади до стайна температура.

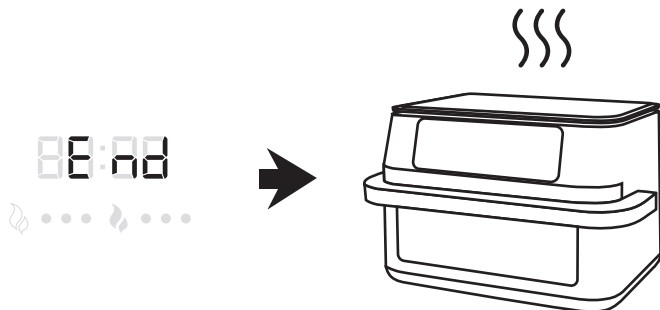

15. Извадете и поставете обратно кошницата, за да върнете уреда в режим на готовност.

Вече сте готови да пригответе вкусно ястие във Вашия Instant Vortex VersaZone 12L!

ГОТВЕНЕ

Този уред използва интензивна циркулация на въздуха, за да приготви храната, придавайки на ястията наситения вкус и хрупкавост на класическото дълбоко пържене, но с малко количество мазнина.

⚠ ВНИМАНИЕ

ГОРЕЩА ПОВЪРХНОСТ

Уредът ще бъде горещ по време и непосредствено след готвене. Винаги бъдете изключително внимателни, когато изваждате храна от горещото отделение за готвене. Досегът с горещи повърхности може да доведе до нараняване и/или материални щети.

НЕОБХОДИМА ЦИРКУЛАЦИЯ НА ВЪЗДУХА

За да предотвратите наранявания и/или материални щети, не блокирайте вентилационните отвори за входящ/изходящ въздух.

Какво да пригответе с този уред?

Приставката за кошница са перфорирани, което позволява на въздуха да циркулира под и около храната, и трябва да се поставят за приготвянето на повечето храни, като пилешки крилца, пържени картофи, хапки карфиол и др.

Можете да поставяте храна направо върху приставките за кошница, без да използвате фолио, хартия за печене или други покрития.

За програмата  може да използвате допълнителен метален или стъклен съд за печене, за да поставите в него тесто за сладкиши или хляб например. Поставете допълнителния съд в кошницата Air Fryer, като оставите приблизително 2.5 см. пространство около всички страни на допълнителния съд, за да позволите на топлината да циркулира равномерно.

ПРОГРАМИ



Пържене с горещ въздух

С тази програма можете да пържите с горещ въздух храни като пържени картофи, хапки карфиол, крилца, пилешки хапки и др.

| Настройка | По подразбиране | Минимум | Максимум |
|------------------|-------------------|------------------|---------------|
| Температура | 196°C | 82°C | 205°C |
| Време за готвене | 23 минути (00:23) | 1 минута (00:01) | 1 час (01:00) |

За да пържите с горещ въздух

- Следвайте основните инструкции за Готвене.
- Изберете програма  Пържене с горещ въздух.



Печене

С тази програма можете да печете храни със солидна структура преди процеса на готвене, като месо (говеждо, агнешко, свинско, птиче месо), зеленчуци и различни видове огретени. Ще получите сочни и крехки резултати отвътре и хрупкава коричка отвън.

| Настройка | По подразбиране | Минимум | Максимум |
|------------------|-------------------|------------------|---------------|
| Температура | 205°C | 82°C | 205°C |
| Време за готвене | 18 минути (00:18) | 1 минута (00:01) | 1 час (01:00) |

За да печете (roast)

- Следвайте основните инструкции за Готвене.
- Изберете програма  Печене.



Печене

С тази програма можете да печете храни, които нямат солидна структура преди процеса на готвене, като теста, блатове и смеси за хляб, торти, сладкиши, кифли и др. Използвайте Instant Vortex като Ваша собствена „мини фурна“.

| Настройка | По подразбиране | Минимум | Максимум |
|------------------|-------------------|------------------|---------------|
| Температура | 176°C | 82°C | 205°C |
| Време за готвене | 20 минути (00:20) | 1 минута (00:01) | 1 час (01:00) |

За да печете (bake)

- Следвайте основните инструкции за Готвене.
- Изберете програма  Печене.
- Не е необходимо да обръщате храната по време на фазата на Готвене.

Оставете приблизително 2.5 см. пространство около всички страни на допълнителния съд за печене, за да позволите на топлината да циркулира равномерно.



Грил

Тази програма готви чрез директно нагряване отгоре надолу, идеално за топене на сирене, приготвяне на начос или за придаване на златен завършек на храната.

| Настройка | По подразбиране | Минимум | Максимум |
|------------------|-------------------|------------------|-------------------|
| Температура | 205°C | 177°C | 205°C |
| Време за готвене | 10 минути (00:10) | 1 минута (00:01) | 30 минути (00:30) |

За да гриловате и запичате

- Следвайте основните инструкции за Готвене.
- Изберете програма  Грил.
- Не е необходимо да обръщате храната по време на фазата на Готвене.



Претопляне

С тази програма можете да претоплите останала от предишно готвене храна бързо и лесно. Върнете хрупкавостта на изстинала пица или стар хляб само за няколко минути.

| Настройка | По подразбиране | Минимум | Максимум |
|------------------|-------------------|------------------|---------------|
| Температура | 138°C | 49°C | 182°C |
| Време за готвене | 10 минути (00:10) | 1 минута (00:01) | 1 час (01:00) |

За да претоплите (reheat)

- Следвайте основните инструкции за Готвене.
- Изберете програма  Претопляне.

След като програмата стартира, дисплеят веднага показва зададената температура и време за готвене, и започва обратно отброяване на оставащото време (няма фаза на Предварително загряване).



Дехидратиране

Тази програма прилага ниска температура за дълъг период от време, за да изсуши безопасно хранителните продукти. С нея можете да пригответе плодови или зеленчукови резенчета/чипс, снакс от месо (като jerky от говеждо месо) и др.

Дехидратираното месо може да бъде опасно, ако не е пригответено правилно. Винаги следвайте проверена рецепта, когато дехидратирате месо.

| Настройка | По подразбиране | Минимум | Максимум |
|------------------|-----------------|---------------|-----------------|
| Температура | 54°C | 35°C | 79°C |
| Време за готвене | 8 часа (08:00) | 1 час (01:00) | 72 часа (72:00) |

За да дехидратирате (dehydrate)

- Следвайте основните инструкции за Готвене.
- Изберете програма  Дехидратиране.
- Не е необходимо да обръщате храната по време на фазата на Готвене

ГОТВЕНЕ В ЗОНИ

В Instant Vortex VersaZone 12L можете да изберете как и какво количество храна желаете да пригответе, като използвате различните зони на уреда.

ГОТВЕНЕ В ЕДНА ЗОНА

По този начин можете да пригответе храна в пълния капацитет на кошницата от 12 литра. Идеална е за по-обемни или в по-голямо количество храни, като например цяло пиле или голяма порция пържени картофи за цялото семейство.

Instant Vortex Plus VersaZone използва една зона по подразбиране. Вижте инструкциите по-долу, за да разберете как да превключвате от една в две зони за готвене.

Предварително загряване

1. Поставете приставката в Air Fryer кошницата.

Не се препоръчва използването на разделителя при готвене в една зона.

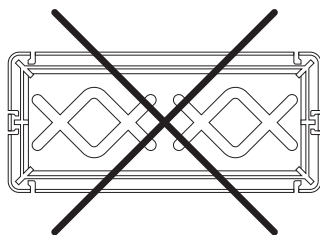
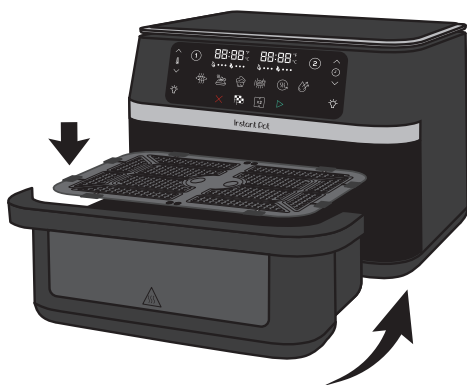

2. Поставете кошницата в отделението за готвене.

3. Натиснете ① или ②, за да активирате уреда.

Иконата на програмата Пържене с горещ въздух  започва да мига и дисплеят показва времето и температурата по подразбиране на тази програма.



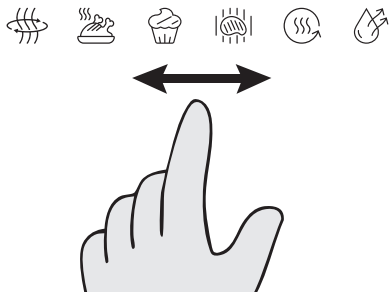

4. Ако искате да използвате програма, различна от Пържене с горещ въздух, натиснете бутона на програмата, която ще използвате.

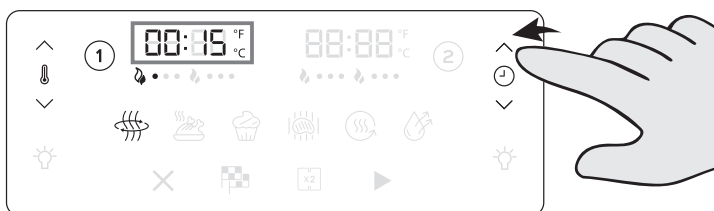

Дисплеят показва времето и температурата по подразбиране за избраната програма.

5. Ако желаете да регулирате времето за готвене, натиснете и задръжте символите ^ или v на бутона за управление на времето , за да увеличите или намалите времето.





6. Ако желаете да регулирате температурата за готвене, натиснете и задръжте символите ^ или v на бутона за управление на температурата , за да я увеличите или намалите.



7. Натиснете  (ще светне в оранжево) и ще се покажат настроените температура и време.



8. Натиснете , за да стартирате готвенето. Дисплеят показва  (Предварително загряване), който ще започне да мига, когато уредът започне да се загрява.



9. Когато всички индикатори за предварително загряване светнат, желаната температура е достигната, а на дисплея ще се появи надпис Add food (Добавете храна).

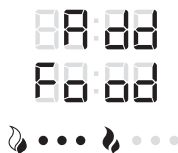

При програми Reheat и Dehydrate не се показва надпис Add Food.

Фаза на готвене

1. Извадете кошницата и внимателно поставете храната в нея.
2. Върнете кошницата обратно в отделениято за готвене.
3. Готвенето започва и таймерът, отброяващ оставащото време за готвене, стартира.



Разбъркване/Обръщане на храната

1. В определен момент от фазата на Готвене дисплеят показва надпис **Turn Food** (Разбъркване/Обръщане на храната).



При програми Печене, Грил, Дехидратиране не се показва надпис Turn Food. Няма нужда храната да бъде обръщана при готвене на тези програми.

2. Извадете кошницата и внимателно разбъркайте/обърнете храната. Ако кошницата не бъде извадена, след като дисплеят покаже **Turn Food**, готвенето ще продължи автоматично след 10 секунди.
3. Поставете кошницата обратно в уреда. Фазата на Готвене се възобновява автоматично.

Край на готвенето



- Когато програмата приключи, уредът издава звуков сигнал и дисплеят показва **End (Край)**.



Ако кошницата не бъде извадена, когато дисплеят покаже *End*, уредът ще започне да издава звуков сигнал 1 мин. след като програмата е приключила, за да напомни, че храната е готова.

ГОТВЕНЕ В ДВЕ ЗОНИ

Позволява приготвянето на две различни ястия във всяка зона, по три начина:

1. **Едновременно използване на двете зони с различни програми:** Позволява Ви да готвите едновременно в две зони, като използвате различни програми и настройки.
2. **Синхронизирано готвене** : Готвите в двете зони едновременно, като използвате една и съща програма и едни и същи настройки и за двете.
3. **Синхронизирано приключване на готвенето** : Готвите в двете зони едновременно, като използвате различни програми и настройки за всяка, но приключвате готвенето по едно и също време.

Превключване от готвене в една зона към готвене в две зони

Можете да превключвате от една към две зони за готвене, в зависимост от това какво желаете да пригответе.

1. Поставете приставката в Air Fryer кошницата
2. Поставете разделителя за кошница в улея в средата на приставката.

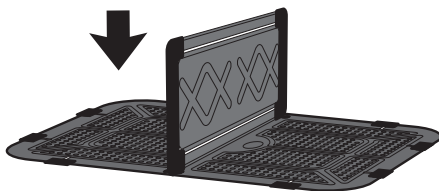

3. Поставете кошницата в отделението за готвене.
4. Сега можете да започнете готвенето в две зони.

5. Натиснете ① или ② зона и направете необходимите настройки на времето и температурата за готвене. След това настройте следващата зона и натиснете бутона ▷.

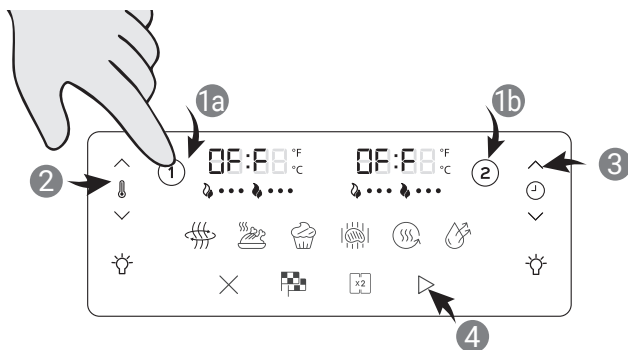

За да се върнете към готвене в една зона, задайте зоната за готвене, натиснете SyncCook [x2] и след това натиснете ▷. Уверете се, че разделителят е изстинал напълно, преди да го извадите.

ИЗПОЛЗВАНЕ НА ДВЕТЕ ЗОНИ

1. Следвайте основните инструкции в раздел „Готвене“ на стр. 17, както и всички специфични инструкции за съответната програма, която искате да използвате.
2. Натиснете ① и настройте първата програма за Лявата зона, включително като направите всички необходими промени в настройките на времето и температурата за готвене.
3. Натиснете ②, за да започнете с настройките на втората програма за Дясната зона, включително като направите всички необходими промени в настройките на времето и температурата за готвене.
4. Натиснете бутона за старт ▷ и продължете да следвате стъпките, описани в инструкциите за Готвене.

Можете да стартирате първата програма за Дясната зона (изберете 2) и след това да настроите втората програма за Лявата зона (изберете 1).



Как да Синхронизирате готвенето ?

1. Следвайте основните инструкции в раздел „Готвене“ на стр. 17, както и всички специфични инструкции за съответната програма, която искате да използвате.
2. След като настроите първата програма (за която и да е зона), но преди да сте натиснали бутона за старт ▷, натиснете бутона за синхронизиране на готвенето [x2].

Иконата за Синхронизирано готвене [x2] светва в оранжево.

3. Натиснете бутона за старт ▷ и продължете да следвате стъпките, описани в инструкциите за Готвене.

За Синхронизираното готвене

- Можете да промените настройките на времето за готвене и/или температурата и за двете зони, като регулирате времето за готвене и/или температурата, без да избирате зона (Функцията Синхронизирано готвене ще остане ВКЛЮЧЕНА).
- Натиснете и задръжте символите \wedge или \vee на бутона за управление на температурата \downarrow , за да я увеличите или намалите, натиснете и задръжте символите \wedge или \vee на бутона за управление на времето $\hat{\circ}$, за да я увеличите или намалите. Натиснете бутона за старт \blacktriangleright , за да потвърдите промените.



Спиране на Синхронизираното готвене

Можете да прекратите синхронизираното готвене по всяко време, за да направите промени в програмите за готвене с натискане на бутона X.

Функцията за Синхронизирано готвене спира и иконата  свети в бяло.



Как да синхронизирате приключването на готвенето?

1. Следвайте основните инструкции в раздел „Готвене“ на стр. 16, както и всички специфични инструкции за съответната програма, която искате да използвате.
2. Настройте първата програма за една от двете кошници (натиснете ① или ②), включително направете всички необходими промени в настройките на времето и температурата за готвене.
3. Изберете другата кошница (съответно натиснете ① или ②), за да започнете с настройките на втората програма, включително направете всички необходими промени в настройките на времето и температурата за готвене.
4. Натиснете бутона за синхронизирано приключване на готвенето .
Иконата за синхронизирано приключване на готвенето  светва в оранжево.
5. Натиснете бутона за старт \blacktriangleright и продължете да следвате стъпките, описани в инструкциите за Готвене.

Уредът ще изчисли времето за готвене и всяка зона ще започне да готви в подходящото време, така че програмите да завършат едновременно.

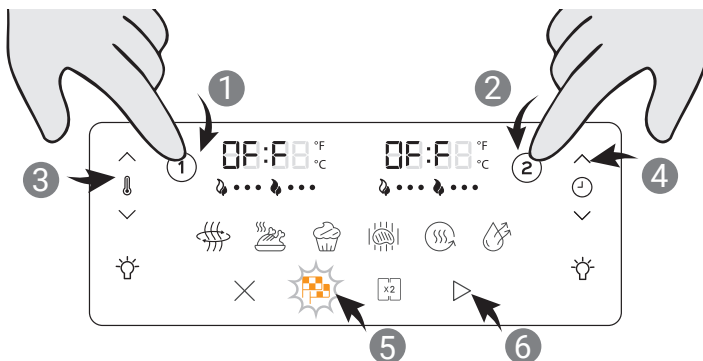

Спиране на Синхронизираното приключване на готвенето

Ако трябва да направите промени в програмите за готвене, можете да прекратите синхронизираното приключване на готвенето, като натиснете бутона за отказ X. След това изберете отново програма и задайте настройки за всяка зона.

ГРИЖА И ПОЧИСТВАНЕ

Почиствайте уреда и аксесоарите след всяка употреба. Неспазването на тези инструкции може да причини неизправност, което да доведе до нараняване и/или материални щети. Винаги изключвайте уреда от контакта и го оставяйте да се охлади до стайна температура преди почистване. Никога не използвайте домакинска тел (метални телени гъби и четки), абразивни гъби и абразивни прахове или агресивни почистващи препарати за почистването, на която и да част от уреда и аксесоарите. Оставете всички повърхности да изсъхнат напълно преди употреба и преди съхранение.

⚠ ВНИМАНИЕ

С цел намаляване риска от токов удар, изключете уреда от контакта преди почистване. НЕ потапяйте захранващия кабел, щепсела или уреда във вода или друга течност, тъй като това може да доведе до токов удар.

| Части / Аксесоари | Методи за почистване и инструкции |
|-----------------------------------|---|
| Приставка за кошница с разделител | <ul style="list-style-type: none">• Подходящи за почистване в съдомиялна машина, но не се препоръчва*• За да избегнете повреда на незалепващото покритие на приставката за кошница и разделителя, НЕ използвайте метални приспособления за почистване.• Почистете с мека гъба или кърпа, топла вода и препарат за съдове, след което изплакнете добре.• Не премахвайте силиконовите елементи от приставката за кошница, освен при необходимост от дълбоко почистване. Внимавайте да не ги изгубите. Силиконовите елементи трябва задължително да са поставени при използване на приставките в кошниците. |

| Части / Аксесоари | Методи за почистване и инструкции |
|----------------------|--|
| Air Fryer кошница | <ul style="list-style-type: none"> • Подходяща за почистване в съдомиялна машина, но не се препоръчва* • За да избегнете повреда на незалепващото покритие на кошницата, НЕ използвайте метални приспособления за почистване. • Почистете с мека гъба или кърпа, топла вода и препарат за съдове, след което изплакнете добре. Уверете се, че сте премахнали всички остатъци от храна и мазнина. • След готвене изчакайте кошницата да се охлади до стайна температура, преди да я измиете. |
| Отделение за готвене | <ul style="list-style-type: none"> • Почистете с мека, леко навлажнена гъба или кърпа и препарат за съдове. • Винаги проверявайте нагревателя и отделението за готвене за мазни пръски и остатъци от храна и почистете при необходимост. • Уверете се, че нагревателят е напълно сух, преди да включите отново уреда. • За да отстраните засъхнали мазнини и остатъците от храна от стените на отделението за готвене, нанесете умерено количество смес от сода за хляб и оцет и избършете с влажна кърпа. При упорити замърсявания оставете сместа да престои върху засегнатата зона за няколко минути, преди да почистите. Внимавайте да не намокрите електрическите елементи. |
| Външен корпус | <ul style="list-style-type: none"> • Избършете външните части с мека, леко навлажнена гъба или кърпа и подсушете. |
| Захранващ кабел | <ul style="list-style-type: none"> • Почистете с мека, влажна кърпа или домакинска гъба. Подсушете. |

* Почистването в съдомиялна машина може да намали качеството на незалепващото покритие и значително да съкрати живота му. Винаги подбирате подходящи неагресивни препарати. След почистване в съдомиялна машина по съответните части/аксесоари може да настъпи обезцветяване, но това няма да повлияе на безопасността или работата на уреда.

** Почиствайте уреда и аксесоарите след всяка употреба. Неспазването на тези инструкции може да причини неизправност, което да доведе до нараняване и/или материални щети

ОТСТРАНЯВАНЕ НА НЕИЗПРАВНОСТИ

| Проблем | Възможна причина | Решение |
|---|--|--|
| Уредът е включен в контакта, но не работи | Уредът не е включен правилно в контакта. | Уверете се, че захранващият кабел е в добро състояние и е включен плътно в контакта. |
| | Контактът не се захранва. | Включете друг уред в същия контакт, за да тествате захранването. |
| | Кошницата не е плътно поставена в отделението за готвене. | Уверете се, че кошницата е правилно и плътно поставена в отделението за готвене. |
| | Прекомерно зацапване при нагревателя и рефлектора. | Свържете се с Отдел за обслужване на клиенти . |
| От уреда излиза черен дим | Използвате мазнина с ниска точка на димене. | Прекратете програмата с бутона за отказ X , изключете уреда от захранването и го оставете да се охлади. Изберете неутрална мазнина с висока точка на димене, като например олио от авокадо, соя, рапица, оризово и др. |
| | Има остатъци от храна по нагревателя, в отделението за готвене или по аксесоарите. | Прекратете програмата с бутона за отказ X , изключете уреда от захранването и го оставете да се охлади. Извадете всички аксесоари от отделението за готвене и почистете отделението за готвене и аксесоарите старателно. |
| | Неизправност в уреда. | Свържете се с Отдел за обслужване на клиенти . |
| | Прекомерно зацапване при нагревателя и рефлектора. | Свържете се с Отдел за обслужване на клиенти . |

ОТСТРАНЯВАНЕ НА НЕИЗПРАВНОСТИ

| Проблем | Възможна причина | Решение |
|---|---|---|
| От уреда излиза бял дим. | Готвите храни с високо съдържание на мазнини като бекон, наденички и бургери. | Избягвайте готвенето на храни с високо съдържание на мазнини. Проверете кошницата за излишна мазнина/мас и внимателно я премахнете, ако е необходимо преди готвене. |
| | Храната е влажна. Водата се изпарява и се отделя гъста пара. | Подсушавайте влажните храни преди готвене с горещ въздух. Не добавяйте вода или друга течност в кошницата за готвене, когато готвите с горещ въздух. |
| | Подправките на храната са полепнали към нагревателя. | Бъдете внимателни, когато подправяте храна. Намазнявайте зеленчуците и месото преди добавяне на подправки, за да прилепнат подправките по-добре. |
| | Прекомерно зацапване при нагревателя и рефлектора. | Свържете се с Отдел за обслужване на клиенти . |
| Незалепващото покритие е загубило своите свойства си. | Изтекъл живот на покритието. | Заменете съответната част/ аксесоар. |
| | Използване на силни и агресивни почистващи препарати. | Заменете съответната част/ аксесоар. |

КОДОВЕ ЗА ГРЕШКА

Ако контролният панел покаже код за грешка от този списък, има проблем с Вашия уред. Ето действията, които трябва да предприемете, за да отстраните проблема.

| Проблем | Причина | Решение |
|---------|--|---|
| E1 | Прекъснатата верига | Свържете се с Отдел за обслужване на клиенти . |
| E2 | Късо съединение на температурния сензор. | Свържете се с Отдел за обслужване на клиенти . |

В случай че продължавате да имате проблем с уреда или имате допълнителни въпроси, свържете се с Отдел за обслужване на клиенти на www.instantpot.bg.

Всяко друго обслужване на уреда трябва да се извършва от оторизиран сервизен представител.

▲ МИРИЗМА ПРИ ПЪРВО ИЗПОЛЗВАНЕ НА УРЕДА

Първите няколко пъти, когато използвате Вашия нов еър фрайър, може да забележите характерна миризма на т.нар. “нова фурна” - това е нормално, нетоксично и продължава за кратко време. Миризмата ще изчезне след няколко използвания на уреда и след прилагане на методите за почистване, описани в **Ръководството за употреба**.

Как да премахнете миризмата?

1. Проверете много внимателно дали сте отстранили всички опаковъчни материали и листовки от вътрешността на уреда, преди да го включите за първи път.
2. Преди първоначална употреба почистете много старателно уреда и неговите аксесоари, следвайки инструкциите, описани в **Ръководството за употреба**. Това ще намали появата на миризма
3. Както и при конвенционалните фурни, така и при уредите тип еър фрайър, е необходимо тяхното разработване преди да се пристъпи към реалното готвене. Първоначалната миризма изчезва, след като използвате уреда няколко пъти. Направете серия от пускания на уреда без да добавяте храна. Стартирайте на която и да е програма с висока температурна настройка (например програма Air Fry и температура 200°C) за около 10-15 минути. След като програмата приключи, извадете кошниците и оставете уреда да се охлади естествено. Повторете процеса още няколко пъти. Съветваме Ви да направите това на отворен прозорец, като се погрижите кухнята Ви да се проветрява добре.

Не добавяйте храна при първото пускане на уреда!

ВАЖНО: Огледайте Вашия Vortex VersaZone по ръбовете за останали малки парченца предпазни лепенки. Тези лепенки се използват за защита на определени части и при сглобяване на уреда в производството се премахват. Въпреки това е възможно малки части от тях да са останали по кошниците или по сглобките. Отстранете ги при първото почистване на уреда.

НАУЧЕТЕ ПОВЕЧЕ

Открийте цял свят от информация и помощни материали за Вашия Instant Vortex. Ето къде да намерите някои от най-полезните ресурси:

Отдел за Обслужване на клиенти

support@instantpot.bg

0700 31 027

Мобилно приложение с рецепти (английски език)

Instant Connect

Изтеглете от iOS App Store / Google Play

Рецепти и Таблици с времена за готвене

www.instantpot.bg

Видео инструкции и помощни материали

www.instantpot.bg

Полезна информация, съвети и добри практики

www.instantpot.bg

Резервни части и аксесоари

www.instantpot.bg

Видео рецепти

www.youtube.com/c/InstantPotBulgaria

https://www.tiktok.com/@instantpotbulgaria

Присъединете се към Общността

 @instantpotBG

 @instantpotBG



InstantPotBulgaria

Инстант Хоум ЕООД си запазва правото на промени в настоящото ръководство без предизвестие. Пълна и актуална информация можете да намерите на сайта на Instant Pot и Instant Brands за България www.instantpot.bg или да получите от наш представител.

ГАРАНЦИЯ

За INSTANT VORTEX VERSAZONE 12L., наричан по-долу накратко „Уред“, Instant Хоум ЕООД, ЕИК 207830221, оторизиран дистрибутор за България на Instant Brands LLC, (наричан по-долу накратко „Дистрибутор“) гарантира, че този продукт е произведен качествено и няма дефекти в изработката и материалите. Тази гаранция е за период от две (2) години от датата на първоначалната покупка. Покритието на тази гаранция важи само при употреба в домашни условия, само при използване на уреда в България. Тази гаранция не покрива използването на уреда извън територията на Република България. Гаранционната поддръжка се извършва съобразно действащото законодателство за защита на потребителите на територията на Република България.

За възползване от услуга по тази гаранция е необходимо доказателство за първоначалната дата на покупка (касов бон или фактура), както и връщане на целия уред при поискване. При условие, че с този уред се работи и същият се поддържа в съответствие с предоставените инструкции за употреба, приложени към уреда (също достъпни на www.instantpot.bg), Дистрибуторът ще реши по свое усмотрение и в съответствие с приложимото законодателство, или: (i) да поправи дефектирани елементи и материали; или (ii) да замени уреда. В случай че уредът бъде сменен в рамките на гаранцията, гаранцията за заместващия уред изтича 24 месеца след датата на оригиналната покупка. Срокът на гаранцията спира да тече през времето, необходимо за поправката или замяната на дефекирания уред, или за постигане на писмено споразумение между Дистрибутора и потребителя за решаване на казуса.

Ограничения и Изключения

Всяко манипулиране/модифициране, опит за манипулиране/модифициране или неоторизирано ремонтване на уреда може да попречи на безопасната работа на уреда и може да доведе до сериозни наранявания, повреди и материални щети. Всяко манипулиране/ модифициране/изменение, опит за манипулиране/модифициране или неоторизирано ремонтване на уреда или която и да е част от него ще анулира гаранцията, освен ако такива изменения или промени не са изрично писмено упълномощени от Дистрибутора. Тази гаранция не покрива (1) нормалното износване; (2) професионална употреба, търговска употреба и/или всяка друга употреба, различна от нормалната домашна употреба, по начин, противоречащ с която и да е част от цялата приложена към уреда документация; (3) механични или електрически повреди, свързани с блокиране на вентилационни отвори или неосигуряване на необходимите отстояния при ползване на уреда; (4) износени покрития или наранени покрития, загуба на свойствата на незалепващи покрития, които са и могат да бъдат причинени вследствие експлоатацията на уреда и неговата обичайна употреба в съответствие с инструкциите за употреба и експлоатация, неразделна част към всеки уред с марката Instant/Instant Pot. (5) механична повреда, механично износване в процеса на обичайната употреба на уреда, включително, но не само: вътрешни или външни петна, обезцветяване, промяна на цвета, надрасквания, напуквания, изтърквания и др. с оглед естественото овехтяване на уреда, както и подмяна на консумативи (уплътнения, филтри, филтриращи елементи, елементи с керамични и незалепващи покрития, крушки и др.); (6) използване на неоригинални консумативи и продукти с електронно, електрическо или механично несъвместимо оборудване; (7) неправилна употреба на уреда, недобросъвестно поведение и/или липса на грижа от страна на купувача към закупения уред, в това число, но не само, при удяране и/или

изпускане; (8) неправилно сглобяване или разглобяване, опит за отстраняване на дефекта, отремонтване или манипулиране на уреда от купувача или други неупълномощени лица; (9) форсмажорни обстоятелства (като пожар, мълнии, наводнения и др.), които са извън контрола на Продавача; (10) механични или електрически претоварвания, получени вследствие на неизправности по електрическата мрежа (като сътресения, удари, колебания в напрежението и други); (11) неправилно съхранение, попадане на външно тяло (течности, монети, прах в голямо количество, насекоми и др.), въздействието на агресивна външна среда; (12) прегряване, причинено от работа с празен вътрешен съд (при уредите, които имат такъв. (13) използване на неоригинални консумативи и продукти с електронно, електрическо или механично несъвместимо оборудване.

До степента, разрешена от приложимото законодателство, отговорността на Дистрибутора, ако има такава, за всеки евентуално дефектирал уред или част се ограничава до ремонт или подмяна на уреда или част от него и не надвишава покупната цена на съпоставим уред за подмяна. С изключение на изрично предвиденото тук и доколкото е разрешено по приложимото законодателство (1) Дистрибуторът не дава допълнителни гаранции и условия, изрични или по подразбиране, по отношение на уреда или частите, обхванати от настоящата гаранция, и (2) Дистрибуторът не носи отговорност за косвени, случайни или последващи вреди и щети, произтичащи от или във връзка с използването или работата на уреда или повреди, свързани с икономическа загуба, загуба на имущество, загуба на приходи или печалби, загуба на удовлетвореност или невъзможност за използване, разходи за монтиране или други последващи вреди и щети от какъвто и да е вид. Потребителят има права, съгласно приложимите закони, които са в допълнение към всяко право или средство за защита, предлагащо се под тази гаранция. Продавачът носи отговорност за липсата на съответствие на стоката с договора за продажба съгласно законодателството за защита на потребителите. Всички права на купувача са посочени в законодателството за защита на потребителите, включително Закона за защита на потребителите и Закона за предоставяне на цифрово съдържание и цифрови услуги и за продажба на стоки, като този документ не променя или не отнема което и да е от гарантите раните от закона права.

Гаранционно Обслужване

За да получи гаранционно обслужване, потребителят следва да регистрира своята за заявка за рекламация/сервиз на www.instantpot.bg, като предостави:

- Име, имейл адрес и телефонен номер.
- Копие на оригинален касов бон / фактура за покупка, модел и сер. номер на уреда.
- Описание на дефекта на продукта, вкл. снимки или видео, ако е възможно.
- Всички части от уреда, независимо от състоянието им: Основен корпус, Air Fryer кошница, Приставка за кошница, Разделител и др., и/или оригинали аксесоари (ако се предявяват претенции по гаранция за същите).

Контактна Информация

Инстант Хоум ЕООД - Официален дистрибутор на Instant Brands LLC за България
България, гр. София ПК 1138, Околовръстен път 316

Имейл: office@instantpot.bg

Телефон: 0700 31 027

Рециклиране

Този уред е в съответствие с Директивата 2012/19/ЕС за ОЕЕО относно изхвърлянето на електрически и електронни устройства и оборудване (WEEE). Този уред отговаря на европейската директива за електромагнитна съвместимост (EMC) 2014/30/ЕС и нейните ревизии, както и Директивата за ниско напрежение (LVD) 2014/35/ЕС и нейните ревизии.

Тази маркировка показва, че продуктът не трябва да се изхвърля заедно с други би тови отпадъци на територията на ЕС. За да предотвратите евентуално увреждане на околната среда или човешкото здраве от неконтролирано изхвърляне на отпадъци, рециклирайте го отговорно, насърчавайки устойчивото повторно използване на материалните източници. За да върнете използваното устройство, моля, използвайте системи за връщане и събиране или се свържете с отдела за обслужване на клиенти за допълнителна информация за рециклиране и WEEE.



Instant Brands (EMEA) Limited

Floor 6, Block C, Dukes Court,
Duke Street, Woking, GU21 5BH, UK

Instant Brands (Ireland) Limited

Block A, George's Quay Plaza,
George's Quay, Dublin, Ireland

ИНСТАНТ ХОУМ ЕООД

(Официален дистрибутор на Instant Brands LLC за България)

Околовръстен път 316
София 1138, България

Тел. 0700 31 027
office@instantpot.bg
www.instantpot.bg

Произведено в Китай

Всички права запазени © 2026 Instant Brands LLC
2026-05-01