

get started

**INSTANT™ VORTEX™ PLUS
CLEARCOOK 5.7L**

**INSTANT™ VORTEX™ PLUS
CLEARCOOK & ODOURERASE 5.7L**

РЪКОВОДСТВО ЗА УПОТРЕБА

Instant™

Добре дошли

в света на Вашия нов Instant™ Vortex™ Plus ClearCook или ClearCook & OdourErase Air Fryer!

Този уред ще Ви помогне да пригответе вкусни ястия с по-малко количество мазнина, по-малко пръски и съответно по-малко необходимо време за почистване. Надяваме се да се влюбите в Instant пърженето с горещ въздух и да му се наслаждавате в своята кухня дълги години.



Научете повече за Вашия Instant Vortex и готвенето с горещ въздух на www.instantpot.bg



Свалете официалното приложение **Instant Brands Connect** за достъп до 1000+ идеи за рецепти (на английски език)

Ако имате въпроси или нужда от съдействие, моля свържете се с **Отдел за обслужване на клиенти** на:

- Имейл: support@instantpot.bg
- Телефон: 0700 31 027

На нашата страница www.instantpot.bg ще намерите и отговори на "Често задавани въпроси", свързани с готвенето с горещ въздух.

▲ ВНИМАНИЕ

Преди да започнете работа с новия си уред, прочетете всички инструкции, включително инструкциите за безопасност и гаранцията. Неспазването на мерките за безопасност и инструкциите може да доведе до нараняване и/или материални щети. Превод на предупредителните етикети, поставени върху елементите на уреда, можете да намерите на стр. 26.

СЪДЪРЖАНИЕ

Важни мерки за безопасност	3
Какво има в кутията	8
Как да използвате Вашия Vortex	9
Първоначални настройки	12
Готвене	14
Програми	16
Грижа и почистване	19
Отстраняване на неизправности	21
Кодове за грешка	22
Научете повече	23
Превод на предупредителни етикети	26
Гаранция	28

Спецификации на продукта

Модел	Обем	Мощност	Захранване	Тегло	Размери
Vortex Plus ClearCook AFB6132BK/WH	5.7 л.	1450-1700W	220-240 V ~50/60 Hz	5.15 кг.	37.9 x 30 x 33 см. (Д x Ш x В)
Vortex Plus ClearCook & OdourErase AFB6112SS	5.7 л.	1450-1700W	220-240 V ~50/60 Hz	5.95 кг.	39.2 x 30 x 33 см. (Д x Ш x В)

INSTANT™

VORTEX™ PLUS CLEARCOOK AIR FRYER или
VORTEX™ PLUS CLEARCOOK & ODOURERASE AIR FRYER

Инструкции за безопасност

За нас от Instant Brands е важно да се чувствате комфортно, когато използвате нашите продукти. Вашата безопасност винаги е на първо място и сериите Instant Vortex Air Fryer са проектирани с този основен приоритет.

Когато използвате електрически уреди, винаги трябва да спазвате основни мерки за безопасност, с цел намаляване риска от токов удар, друго телесно нараняване, пожар и/или материални щети.

Прочетете всички инструкции преди да започнете работа с уреда и използвайте този уред само както е описано в материалите, предоставени с кутията. Неспазването на мерките за безопасност и инструкциите може да доведе до нараняване и/или материални щети и ще анулира Вашата гаранция.



ВАЖНИ МЕРКИ ЗА БЕЗОПАСНОСТ

⚠ ВНИМАНИЕ

ПРОЧЕТЕТЕ ВСИЧКИ ИНСТРУКЦИИ

Поставяне на уреда

Предназначен за употреба само върху кухненски плот. Винаги работете с уреда върху стабилна, незапалима, термоустойчива, равна повърхност.

НЕ поставяйте уреда върху какъвто и да е котлон, в непосредствена близост до горещ котлон или в загрята фурна; топлината от външен източник ще повреди уреда.

НЕ използвайте уреда в близост до вода или открит пламък.

НЕ използвайте уреда на открито. Пазете от пряка слънчева светлина.

НЕ поставяйте уреда върху нещо, което може да блокира вентилационните отвори.

Уверете се, че всички части са сухи и без остатъци от храна, преди употреба на уреда.

Употреба

НЕ докосвайте с незащитени ръце горещите повърхности на уреда и аксесоарите по време или непосредствено след готвене, тъй като ще бъдат горещи.

Използвайте дръжките/бутоните на уреда само по предназначение.

Използвайте кухненски ръкавици за фурна, когато боравите с горещи части, както и когато изваждате/поставяте аксесоари.

Винаги поставяйте горещи аксесоари върху устойчива на топлина повърхност или чиния.

НЕ покривайте (запечатвайте) кошницата или която и да е част от уреда с фолио. Това ще доведе до прегряване на уреда.

⚠ ВНИМАНИЕ

НЕ премествайте уреда, докато работи.

НЕ позволявайте този уред да се използва от деца, от хора, чиито физически, сетивни или умствени способности възпрепятстват безопасното му използване, или от хора с липса на опит или познания относно използването на уреда. Използването на уреда в близост до деца и до горепосочените лица следва да се извършва под постоянен надзор. Децата не трябва да играят с този уред.

НЕ използвайте уреда за каквато и да е друга цел, освен тази, за която е предназначен. Този уред е предназначен само за домашна употреба. Не е предназначен за търговска употреба.

НЕ оставяйте уреда без надзор, докато работи.

НЕ използвайте уреда за повече от 60 минути в рамките на 2 часа.

Предупреждения, свързани с готвенето с горещ въздух

Когато уредът работи, горещ въздух се освобождава през вентилационните отвори. Пазете ръцете и лицето си на безопасно разстояние от вентилационните отвори и бъдете изключително внимателни, когато изваждате горещи аксесоари от уреда. Неспазването на тези инструкции може да доведе до нараняване и/или материални щети.

По време на готвене, вътрешната температура на уреда достига до няколкостотин градуса. За да избегнете нараняване, никога не бъркайте с незащитени ръце в уреда, докато не се охлади до стайна температура.

НЕ използвайте допълнителни съдове с керамично или каменно покритие (като CorningWare®) за готвене с горещ въздух.

НЕ блокирайте вентилационните отвори на уреда. Оставете поне 13 см. пространство около и над уреда, когато се използва.

НЕ поставяйте уреда върху гореща печка.

НЕ работете с уреда върху или в близост до лесно запалими материали като покривки и завеси. Не покривайте и не поставяйте каквото и да е върху уреда. Не поставяйте уреда върху друг уред.

НЕ покривайте вентилационните отвори, докато уредът работи.

⚠ ВНИМАНИЕ

Неспазването на тези инструкции ще възпрепятства равномерното готвене и може да доведе до повреда на уреда.

НЕ препълвайте кошницата с храна. Препълването може да доведе до контакт на храна с нагревателя, което може да причини пожар, нараняване и/или материални щети.

НЕ наливайте мазнина в кошницата или отделението за готвене. Ако е необходимо, напръскайте предварително храната със спрей за готвене или намазнете предварително храната, кошницата и/или приставката за кошница с малко количество мазнина.

Бъдете внимателни, когато използвате допълнителни съдове за готвене, направени от материали, различни от метал или tempered glass. Неспазването на тези инструкции може да доведе до пожар, нараняване и/или материални щети.

В случай че от уреда излиза черен дим, натиснете **Cancel (Отказ)** и изключете уреда незабавно от контакта. Оставете уредът да се охладява и димът да спре преди да извадите кошницата, след това почистете уреда старателно. За допълнителна информация вижте раздел "Отстраняване на неизправности".

Бъдете изключително внимателни, когато премествате уред, съдържащ гореща мазнина или други горещи течности.

Бъдете изключително внимателни, когато изваждате приставката за кошница или когато изливате гореща мазнина.

НЕ използвайте този уред за дълбоко пържене на храна.

Акcesoари

НЕ използвайте никакви акcesoари или приставки, които не са одобрени от Instant Brands и предназначени за съответния модел. Използването на приставки и акcesoари, които не са одобрени от производителя, могат да доведат до сериозно нараняване, пожар, токов удар, материални щети и/или отпадане на гаранцията.

НЕ използвайте включените към уреда акcesoари в какъвто и да е друг уред, включително микровълнова печка, тостер фурна, конвекторна печка или конвенционална фурна, керамичен плот, електрически, индукционен или газов котлон, скара/грил и други.

⚠ ВНИМАНИЕ

Грижа и почистване

Оставете уредът да се охлади до стайна температура преди почистване или съхранение.

НЕ съхранявайте нищо друго, освен включените аксесоари, в отделението за готвене и кошницата, когато уредът не се използва.

НЕ поставяйте лесно запалими материали в отделението за готвене и кошницата, като хартия, картон, пластмаса, стиропор или дърво.

НЕ почиствайте уреда с метални почистващи гъби или стоманена вата, тъй като от тях могат да се отчупят частици, които да докоснат електрическите компоненти. Това ще доведе до риск от токов удар, изгаряне или друго нараняване.

Захранване

Съгласно изискванията за безопасност е осигурен със захранващ кабел с цел намаляване рисковете от издърпване, заплитане и спъване. Този уред е окомплектован със захранващ кабел с щепсел европейски стандарт със заземяване. С цел намаляване риска от токов удар:

Включвайте захранващия кабел **САМО** в заземен и лесно достъпен електрически контакт.

НЕ премахвайте заземяването.

НЕ оставайте кабела да виси през ръба на плота или масата, както и да докосва горещи повърхности или открит пламък, вкл. котлони.

НЕ включвайте кабела в контакти, разположени под плота, както и през ръба на плота или масата.

НЕ използвайте уреда с удължител, преобразувател на електрическа енергия или адаптер, външен таймер или отделна система за дистанционно управление.

Предупреждения, свързани със захранването

Уредът съдържа електрически компоненти, които представляват опасност от токов удар. Неспазването на тези инструкции може да доведе до токов удар и/или смърт.

⚠ ВНИМАНИЕ

С цел защита от токов удар:

За да изключите уреда, натиснете **Cancel (Отказ)**, след което изключете уреда от контакта. Винаги изключвайте уреда от контакта, когато не се използва, както и преди поставяне или премахване на части или аксесоари, и преди почистване. За да изключите от контакта, хванете щепсела и издърпайте от контакта. За да избегнете повреда на хранящия кабел, никога не издърпвайте самия кабел.

Оставете уредът да се охлади, преди да поставите или премахнете части или аксесоари.

Редовно проверявайте изправността на уреда и хранящия кабел.

НЕ използвайте уред с повреден кабел или щепсел, или уред с неизправност, изпускан или повреден по какъвто и да е начин. При нужда от съдействие, свържете се с **Отдел за обслужване на клиенти** на www.instantpot.bg.

НЕ се опитвайте да премествате уреда, докато е включен в електрическата мрежа. Това може да причини токов удар, изгаряне, друго нараняване и/или материални щети.

НЕ се опитвайте да поправяте, подменяте, променят или модифицират компоненти на уреда. Това може да доведе до токов удар, пожар, сериозно нараняване и/или материални щети, и ще анулира гаранцията.

НЕ манипулирайте който и да е от механизмите за безопасност. Това може да доведе до нараняване и/или материални щети.

НЕ потапяйте уреда, хранящия кабел или щепсела във вода или друга течност.

НЕ изплаквайте уреда под чешмата.

НЕ включвайте уреда в електрическа мрежа, различна от 220-240V ~ 50-60Hz за България.

ЗАПАЗЕТЕ ТЕЗИ ИНСТРУКЦИИ!

КАКВО ИМА В КУТИЯТА

Air Fryer

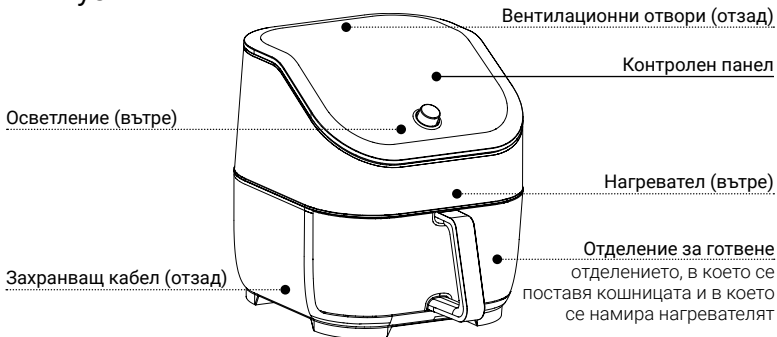

Приставка
за кошница

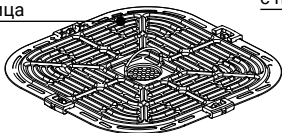

Air Fryer кошница
с прозорец ClearCook

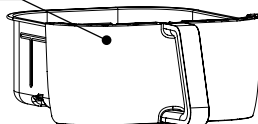

Филтърна кутия за филтър OdourErase*
(сваляема)

Двоен филтър OdourErase*
(предварително поставен, вътре)

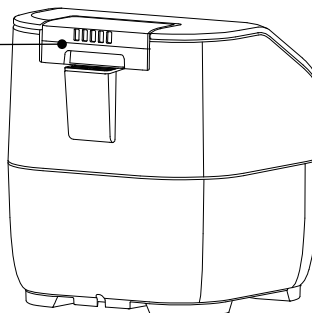
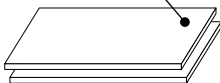

*Само за модел Instant Vortex Plus ClearCook & OdourErase.

Изображенията в това ръководство са само илюстративни и могат да се различават от действителния продукт. Моля, разгледайте продукта.

КАК ДА ИЗПОЛЗВАТЕ ВАШИЯ VORTEX

Контролен панел

Контролният панел е създаден така, че да бъде интуитивен за използване и лесен за четене.

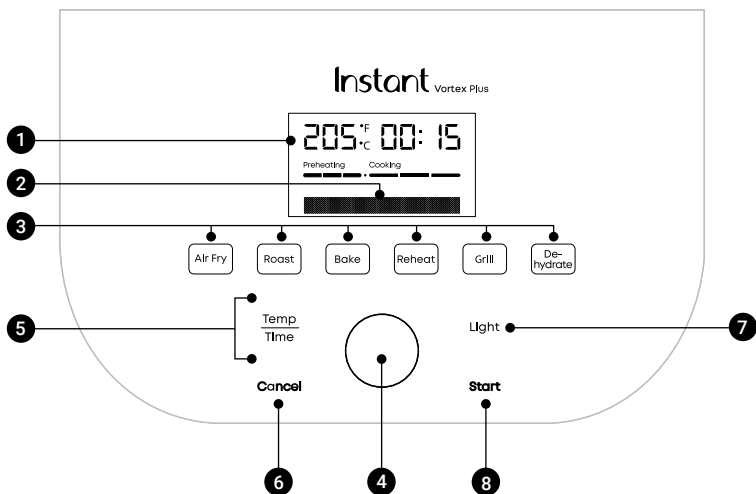

1. Информационен дисплей
 - Зададеното време за готвене
 - Зададената температура
2. Информационен дисплей
 - Показва още статуса на готвене, съобщения за напомняне и съобщения за грешка.
3. Програми
 - Air Fry (Пържено с горещ въздух)
 - Roast (Печене)*
 - Bake (Печене)**
 - Reheat (Претопляне)
 - Grill (Грил)
 - Dehydrate (Дехидратиране)
4. Основен Бутон
 - За регулиране/настройка на температурата и времето за готвене.
5. Temp/Time (Температура/Време)
6. Cancel (Отказ)
7. Light (Осветление)
 - Включва или изключва осветлението в отделениято за готвене.
8. Start (Старт)

* За печене на храни със солидна структура, напр. месо, зеленчуци.

** За печене на храни, които нямат солидна структура преди процеса на готвене, напр. тесто/смес за кексове, мъфини и др.

Включване/Изключване на осветлението

- За да включите осветлението, натиснете сензорен бутон **Light (Осветление)**.
- За да изключите осветлението, натиснете сензорен бутон **Light (Осветление)** отново. Осветлението не може да бъде изключено през последните 60 секунди от програмата за готвене.

Включване/Изключване на звука

- Когато уредът е в режим на готовност, натиснете и задръжте сензорните бутони **Temp/Time (Температура/Време) + Light (Светлина)** за 5 секунди, докато дисплеят покаже **Sound Off (Звук Изключен)** или **Sound On (Звук Включен)**.

Звуковият сигнал при съобщение за грешка не може да бъде изключен.

Промяна на температурната скала

Изберете коя температурна скала - Целзий (°C) или Фаренхайт (°F), искате да използвате за готвене.

- Когато уредът е в режим на готовност, натиснете и задръжте сензорен бутон **Temp/Time (Температура/Време)** за 5 секунди, докато дисплеят покаже °C или °F.

Запазване на персонални настройки

Можете да задавате и запазвате персонални настройки за време и температура за всяка от шестте програми.

1. Изберете програмата, която искате на настроите.
2. Натиснете сензорен бутон **Temp/Time (Температура/Време)** и използвайте Основния бутон, за да регулирате температурата или времето.
3. Натиснете **Start (Старт)**, за да запазите промяната.

Когато готвенето започне, зададените температура/време се запамятват в програмата, така че следващия път, когато използвате същата програма, температурата/времето по подразбиране ще бъдат същите. Настройките, направени след като готвенето е започнало, няма да бъдат запазени в програмата.

Възстановяване на фабричните настройки

Възстановяване на отделна програма

- Когато уредът е в режим на готовност, натиснете и задръжете сензорния бутон на конкретната програма, докато уредът издаде звуков сигнал и се върне в режим на готовност.

Възстановяване на всички програми

- Когато уредът е в режим на готовност, натиснете и задръжете Основния бутон, докато уредът издаде звуков сигнал.

Времето и температурата на готвене за всички програми се връщат към фабричните настройки.

Прекратяване на активна програма за готвене

Можете да спрете всяка програма за готвене по всяко време.

- Когато уредът е в режим на готовност, в етап на Предварително загряване (Preheating) или работи програма, натиснете сензорен бутон **Cancel (Отказ)**, за да върнете уреда в режим на готовност. В зависимост от температурата на уреда, вентилаторът може да продължи да работи още известно време, за да помогне за неговото охлаждане.

Индикация за подмяна на филтъра*

- Когато дойде време да смените филтъра OdourErase, дисплеят ще покаже съобщение **Change Filter (Подмяна на филтър)**. Вижте стр. 20 за инструкции относно стъпките за подмяна на филтър.

**Само за модел Instant Vortex Plus ClearCook & OdourErase.*

ПЪРВОНАЧАЛНИ НАСТРОЙКИ

Разопаковане

1. Извадете Вашия нов Instant Vortex от кутията!
2. Премахнете всички опаковъчни материали от и около уреда.
3. Не забравяйте да извадите всички аксесоари от отделението за готвене. Проверете отделението за готвене за опаковъчни материали и листовки преди първа употреба.
4. Не отстранявайте предупредителните стикери за безопасност или информационния етикет от уреда.

Почистване преди първа употреба

1. Избършете отделението за готвене с влажна кърпа. Използвайте чиста, суха, мека кърпа, за да подсушите.
2. Измийте аксесоарите с гореща вода и препарат за съдове. Изплакнете ги с топла, чиста вода и използвайте мека, суха кърпа, за да ги подсушите.

Не премахвайте силиконовите елементи от подвижната приставка за кошница. Силиконовите елементи трябва задължително да са поставени при използване на приставката в кошницата.

Поставяне на уреда

1. Може да се изкушите да поставите уреда върху печката/ котлоните, но не го правете! Поставете го върху кухненския плот, на стабилна, равна повърхност, далеч от лесно запалими материали и външни източници на топлина. Не поставяйте Вашия Instant Vortex върху друг уред.
2. Уверете се, че сте оставили поне 13 см. свободно пространство над и около уреда, за да се осигури достатъчно въздушен поток.

Ако нещо липсва или е повредено?

1. Свържете се с **Отдел за обслужване на клиенти**. Повече информация ще откриете на нашия сайт www.instantpot.bg

Първоначален тест

Преди да използвате уреда за първи път, трябва да направите първоначален тест, за да се уверите, че всичко работи правилно.

Провеждане на първоначален тест:

1. Включете захранващия кабел към контакт 220-240V. Уредът е в режим на готовност.
2. Извадете кошницата от отделението за готвене и поставете приставката за кошница на дъното на кошницата (ако вече не е поставена).

Уверете се, че малките индикаторни стрелки върху приставката за кошница сочат към предната или задната страна на кошницата.

3. Поставете кошницата в отделението за готвене, но не добавяйте храна.
4. Натиснете сензорен бутон **Air Fry (Пържене с горещ въздух)**.
5. Настройте температурата за готвене* на **205°C**.
6. Настройте времето за готвене* на **18 минути**.

**За настройка на температура/време, следвайте стъпките, описани на стр. 14.*

7. Натиснете **Start (Старт)**, за да стартирате! Дисплеят показва статус **Preheating (Предварително загряване)**.
8. Когато уредът е достатъчно загрят и дисплеят покаже надпис **Add Food (Добавяне на храна)**, извадете и поставете обратно кошницата в уреда (без да добавяте храна).
9. Когато дисплеят покаже надпис **Turn Food (Разбъркване/ Обръщане на храната)**, изчакайте 10 секунди и програмата ще възобнови автоматично готвенето или извадете и поставете обратно кошницата в уреда, за да възобновите готвенето ръчно.
10. Когато програмата завърши, дисплеят показва **End (Край)**. Оставете уредът да се охлади до стайна температура.
11. Извадете и поставете кошницата, за да върнете уреда в режим на готовност.

Вече сте готови да пригответе вкусно ястие във Вашия Instant Vortex!

ГОТВЕНЕ

Този уред използва интензивна циркулация на въздуха, за да приготви храната, придавайки на ястията наситения вкус и хрупкавост на класическото дълбоко пържене, но с малко количество мазнина.

▲ ВНИМАНИЕ

ГОРЕЩА ПОВЪРХНОСТ

Уредът ще бъде горещ по време и непосредствено след готвене. Винаги бъдете изключително внимателни, когато изваждате храна от горещото отделение за готвене. Досегът с горещи повърхности може да доведе до нараняване и/или материални щети.

НЕОБХОДИМА ЦИРКУЛАЦИЯ НА ВЪЗДУХА

За да предотвратите наранявания и/или материални щети, не блокирайте вентилационните отвори за входящ/изходящ въздух.

Какво да пригответе с този уред?

Приставката за кошница е перфорирана, което позволява на въздуха да циркулира под и около храната, и трябва да се поставя за приготвянето на повечето храни, като пилешки крилца, пържени картофи, хапки карфиол и др.

Можете да използвате допълнителен метален или стъклен съд за печене, за да поставите в него тесто за сладкиши или хляб напр. Поставете допълнителния съд в кошницата Air Fryer. Оставете приблизително 2.5 см. пространство около всички страни на допълнителния съд, за да позволите на топлината да циркулира равномерно.

Можете да поставяте храна направо върху приставката за кошница, без да използвате фолио, хартия за печене или други покрития.

Подготовка

Почистете, нарежете, подправете, Мариновайте или смесете съставките според Вашата рецепта.

Готвене

1. Поставете храната в кошницата Air Fryer според Вашата рецепта.
2. Поставете кошницата в отделението за готвене.

Когато кошницата е поставена правилно, предната ѝ част стои наравно с предната част на уреда.

3. Натиснете сензорния бутон на програмата, която ще използвате.
4. Натиснете сензорен бутон **Temp/Time (Температура/Време)**. Когато **Temp** започне да мига, завъртете Основния бутон, за да настроите желаната температура за готвене.
5. Натиснете сензорен бутон **Temp/Time (Температура/Време)**. Когато **Time** започне да мига, завъртете Основния бутон, за да настроите желаното време за готвене.
6. Натиснете **Start (Старт)**, за да стартирате. Дисплеят показва статус **Preheating (Предварително загряване)**. Уредът започва загряване.

*При програма Reheat няма фаза на Предварително загряване.
Вижте стр. 16 за информация относно възможни настройки на програмите.*

Add food (Добавяне на храна)

1. Когато уредът приключи с фазата на Предварително загряване, дисплеят показва надпис **Add Food (Добавяне на храна)**.
2. Извадете кошницата и внимателно поставете храната в нея.
3. Поставете кошницата обратно в отделението за готвене. Таймерът, отброяващ оставащото време за готвене, стартира.

Turn (Разбъркване/Обръщане на храната)

1. В определен момент от фазата на Готвене дисплеят показва надпис **Turn Food (Разбъркване/Обръщане на храната)**.

*При програми Bake, Grill, Dehydrate уредът не показва надпис Turn Food.
Няма нужда храната да бъде обръщана при готвене на тези програми.*

2. Извадете кошницата и внимателно разбъркайте/обърнете храната.
Ако кошницата не бъде извадена след като дисплеят покаже Turn Food, готвенето ще продължи автоматично след 10 секунди.
3. Поставете кошницата обратно в уреда. Фазата на Готвене се възобновява автоматично.

Край на готвенето

- Когато програмата приключи, уредът издава звуков сигнал и дисплеят показва **End (Край)**.

Ако кошницата не бъде извадена, когато дисплеят покаже End, уредът ще започне да издава звуков сигнал 1 мин. след като програмата е приключила, за да напомни, че храната е готова. Ще чуете 10 бипвания в рамките на 10 мин.

ПРОГРАМИ

Air Fry (Пържено с горещ въздух)

С тази програма можете да пържите с горещ въздух храни като пържени картофи, хапки карфиол, крилца, пилешки хапки и др.

Настройка	По подразбиране	Минимум	Максимум
Температура	196°C	82°C	205°C
Време за готвене	15 минути (00:15)	1 минута (00:01)	1 час (01:00)

За да пържите с горещ въздух (air fry)

- Следвайте основните инструкции за Готвене.
- Изберете програма Air Fry (Пържено с горещ въздух).

Roast (Печене)

С тази програма можете да печете храни със солидна структура преди процеса на готвене, като месо (говеждо, агнешко, свинско, птиче месо), зеленчуци и различни видове огретени. Ще получите сочни и крехки резултати отвътре и хрупкава коричка отвън.

Настройка	По подразбиране	Минимум	Максимум
Температура	193°C	82°C	205°C
Време за готвене	18 минути (00:18)	1 минута (00:01)	1 час (01:00)

За да печете (roast)

- Следвайте основните инструкции за Готвене.
- Изберете програма Roast (Печене).

Bake (Печене)

С тази програма можете да печете храни, които нямат солидна структура преди процеса на готвене, като хляб, торти, сладкиши и кифли. Използвайте Instant Vortex като Ваша собствена “мини фурна”.

Настройка	По подразбиране	Минимум	Максимум
Температура	185°C	82°C	205°C
Време за готвене	30 минути (00:30)	1 минута (00:01)	1 час (01:00)

За да печете (bake)

- Следвайте основните инструкции за Готвене.
- Изберете програма Bake (Печене).
- Не е необходимо да обръщате храната по време на фазата на Готвене.

Оставете приблизително 2.5 см. пространство около всички страни на допълнителния съд за печене, за да позволите на топлината да циркулира равномерно.

Grill (Грил)

Тази програма готви чрез директно нагряване отгоре надолу, идеално за топене на сирене, приготвяне на начос или за придаване на златен завършек на храната.

Настройка	По подразбиране	Минимум	Максимум
Температура	205°C	177°C	205°C
Време за готвене	6 минути (00:06)	1 минута (00:01)	40 минути (00:40)

За да гриловате и запичате (grill)

- Следвайте основните инструкции за Готвене.
- Изберете програма Grill (Грил).
- Не е необходимо да обръщате храната по време на фазата на Готвене.

Dehydrate (Дехидратиране)

Тази програма прилага ниска температура за дълъг период от време, за да изсуши безопасно хранителните продукти. С нея можете да пригответе плодови или зеленчукови резенчета/чипс, снакс от месо (като jerky от говеждо месо) и др.

Дехидратираното месо може да бъде опасно, ако не е приготвено правилно. Винаги следвайте проверена рецепта, когато дехидратирате месо.

Настройка	По подразбиране	Минимум	Максимум
Температура	54°C	35°C	79°C
Време за готвене	8 часа (08:00)	1 час (01:00)	72 часа (72:00)

За да дехидратирате (dehydrate)

- Следвайте основните инструкции за Готвене.
- Изберете програма Dehydrate (Дехидратиране).

Reheat (Претопляне)

С тази програма можете да претоплите останала от предишно готвене храна бързо и лесно. Върнете хрупкавостта на изстинала пица или стар хляб само за няколко минути.

Настройка	По подразбиране	Минимум	Максимум
Температура	138°C	49°C	182°C
Време за готвене	10 минути (00:10)	1 минута (00:01)	1 час (01:00)

За да претоплите (reheat)

- Следвайте основните инструкции за Готвене.
- Изберете програма Reheat (Претопляне).

След като програмата стартира, дисплеят веднага показва зададената температура и време за готвене, и започва обратно отброяване на оставащото време (няма фаза на Предварително загряване).

ГРИЖА И ПОЧИСТВАНЕ

Почиствайте уреда и аксесоарите след всяка употреба. Неспазването на тези инструкции може да причини неизправност, което да доведе до нараняване и/или материални щети.

Винаги изключвайте уреда от контакта и го оставяйте да се охлади до стайна температура преди почистване. Никога не използвайте домакинска тел (метални телени гъби и четки), абразивни гъби и абразивни прахове или агресивни почистващи препарати за почистването на която и да част от уреда и аксесоарите.

Оставете всички повърхности да изсъхнат напълно преди употреба и преди съхранение.

⚠ ВНИМАНИЕ

С цел намаляване риска от токов удар, изключете уреда от контакта преди почистване. **НЕ** потапяйте захранващия кабел, щепсела или уреда във вода или друга течност, тъй като това може да доведе до токов удар.

Част / Аксесоар	Инструкции за почистване
Приставка за кошница *	<ul style="list-style-type: none">• Подходяща за почистване в съдомиялна машина.• За да избегнете повреда на незалепащото покритие на приставката за кошница, НЕ използвайте метални приспособления за почистване.• Почистете с мека гъба или кърпа, топла вода и препарат за съдове, след което изплакнете добре.• Не премахвайте силиконовите елементи от приставката за кошница, освен при необходимост от дълбоко почистване на приставката, като внимавате да не ги изгубите. Силиконовите елементи трябва задължително да са поставени при използване на приставката в кошницата.
Air Fryer кошница с прозорец ClearCook	<ul style="list-style-type: none">• Почистване в съдомиялна може да обезцвети и/или намали качеството на незалепащото покритие отвътре и облицовката отвън. За да избегнете повреда на незалепащото покритие на кошницата, НЕ използвайте метални приспособления за почистване.• Почистете с мека гъба или кърпа, топла вода и препарат за съдове, след което изплакнете добре. Уверете се, че сте премахнали всички остатъци от храна и мазнина.

Air Fryer кошница с прозорец ClearCook	<ul style="list-style-type: none"> • След готвене изчакайте кошницата да се охлади до стайна температура, преди да я измиете. Това ще намали замъгляването на прозореца ClearCook. • Ако след почистване в прозореца ClearCook остане вода, ще е необходимо време тя да се изпари. Това може да отнеме до 24 часа. Пускането на кошницата в кратък цикъл на готвене ще ускори този процес.
Отделение за готвене **	<ul style="list-style-type: none"> • Почистете с мека, леко навлажнена гъба или кърпа и препарат за съдове. • Винаги проверявайте нагревателя и отделението за готвене за мазни пръски и остатъци от храна и почистете при необходимост. • Уверете се, че нагревателят е напълно сух, преди да включите отново уреда. • За да отстраните засъхнали мазнини и остатъците от храна от стените на отделението за готвене, нанесете смес от сода за хляб и оцет и избършете с влажна кърпа. При упорити замърсявания оставете сместа да престои върху засегнатата зона за няколко минути преди да почистите.
Външен корпус	<ul style="list-style-type: none"> • Избършете външните части с мека, леко навлажнена гъба или кърпа и подсушете.
Захр. кабел	<ul style="list-style-type: none"> • Използвайте леко навлажнена кърпа/гъба. Подсушете добре.

* Почистването в съдомиялна машина може да намали качеството на незалепащото покритие и значително да съкрати живота му. Винаги подбирайте подходящи неагресивни препарати. След почистване в съдомиялна машина по съответните части/аксесоари може да настъпи обезцветяване, но това няма да повлияе на безопасността или работата на уреда.

** Почиствайте уреда и аксесоарите след всяка употреба. Неспазването на тези инструкции може да причини неизправност, което да доведе до нараняване и/или материални щети.

Подмяна на филтър OdourErase*

Посетете www.instantpot.bg, за да закупите съвместими филтри, предназначени за Вашия модел уред.

1. Изключете уреда от захранването.
2. Отворете филтърната кутия, разположена в горната част на уреда, за да достигнете до филтрите.
3. Извадете старите филтри и ги изхвърлете правилно. Филтрите не подлежат на рециклиране.
4. Извадете нов двоен (2) филтър от опаковката и го поставете във филтърната кутия.
5. Поставете филтърната кутия обратно на място в уреда и включете уреда в захранването.
6. Натиснете едновременно и задръжте за около 5 сек. бутоните **Bake** и **Reheat**, за да рестартирате индикацията за подмяна на филтъра. Светодиодът на филтъра на горния панел на уреда ще изгасне.
7. Готови сте отново да готвите. Филтрите OdourErase Ви дават възможност да се насладите на готвенето, без излишните аромати.

* Само за модел *Instant Vortex Plus ClearCook & OdourErase*.

* Уредът може да функционира и без филтър.

ОТСТРАНЯВАНЕ НА НЕИЗПРАВНОСТИ

Проблем	Възможна причина	Решение
Уредът е включен в контакта, но не работи	Уредът не е правилно включен в контакта.	Уверете се, че захранващият кабел е в добро състояние и е включен плътно в контакта.
	Контактът не се захранва.	Включете друг уред в същия контакт, за да тествате захранването.
	Кошницата не е плътно поставена в отделението за готвене.	Уверете се, че кошницата е правилно и плътно поставена в отделението за готвене.
	Прекомерно зацапване при нагревателя и рефлектора.	Свържете се с Отдел за обслужване на клиенти .
От уреда излиза черен дим	Използвате мазнина с ниска точка на димене.	Прекратете програмата с Cancel , изключете уреда от захранването и го оставете да се охлади. Изберете неутрална мазнина с висока точка на димене, като например олио от авокадо, соя, рапица, оризово и др.
	Има остатъци от храна по нагревателя, в отделението за готвене или по аксесоарите.	Прекратете програмата с Cancel , изключете уреда от захранването и го оставете да се охлади. Извадете всички аксесоари от отделението за готвене и почистете отделението за готвене и аксесоарите старателно.
	Неизправност в уреда.	Свържете се с Отдел за обслужване на клиенти .
	Прекомерно зацапване при нагревателя и рефлектора.	Свържете се с Отдел за обслужване на клиенти .

От уреда излиза бял дим	Готвите храни с високо съдържание на мазнини като бекон, наденички и бургери.	Избягвайте готвенето на храни с високо съдържание на мазнини. Проверете кошницата за излишна мазнина/мас и внимателно я премахнете, ако е необходимо преди готвене.
	Храната е влажна. Водата се изпарява и се отделя гъста пара.	Подсушавайте влажните храни преди готвене с горещ въздух. Не добавяйте вода или друга течност в кошницата за готвене, когато готвите с горещ въздух.
	Подправките на храната са полепнали към нагревателя.	Бъдете внимателни, когато подправяте храна. Намазнявайте зеленчуците и месото преди добавяне на подправки, за да прилепнат подправките по-добре.
	Прекомерно зацапване при нагревателя и рефлектора.	Свържете се с Отдел за обслужване на клиенти .

КОДОВЕ ЗА ГРЕШКА

Ако контролният панел покаже код за грешка от този списък, има проблем с Вашия Instant Vortex. Ето действията, които трябва да предприемете, за да отстраните проблема.

Проблем	Възможна причина	Решение
E1	Прекъснатата верига.	Свържете се с Отдел за обслужване на клиенти .
E2	Късо съединение на температурния сензор.	Свържете се с Отдел за обслужване на клиенти .

⚠ ВНИМАНИЕ

Липсата на регулярно почистване на отделението за готвене и елементите на уреда след употреба може да доведе до корозия и прекомерно наслявяване на мазнини и хранителни остатъци по нагревателя и рефлектора, и да възпрепятства изправното му и безопасно функциониране. Наслоената мазнина може да бъде опасна. Почиствайте отделението за готвене след всяка употреба с мека, леко навлажнена гъба или кърпа, без да използвате агресивен препарат, за да отстраните пръските мазнина след готвене и да избегнете наслявяването им по нагревателния елемент.

НАУЧЕТЕ ПОВЕЧЕ

Открийте цял свят от информация и помощни материали за Вашия Instant Vortex. Ето къде да намерите някои от най-полезните ресурси:

Отдел за Обслужване на клиенти

support@instantpot.bg

0700 31 027

Мобилно приложение с рецепти (английски език)

Instant Brands Connect

Изтеглете от iOS App Store / Google Play

Рецепти и Таблици с времена за готвене

www.instantpot.bg

Видео инструкции и помощни материали

www.instantpot.bg

Полезна информация, съвети и добри практики

www.instantpot.bg

Резервни части и аксесоари

www.instantpot.bg

Видео рецепти

www.youtube.com/c/InstantPotBulgaria

Присъединете се към Общността



@instantpotBG



@instantpotBG



InstantPotBulgaria

Хийт-ОН ООД си запазва правото на промени в настоящото ръководство без предизвестие. Пълна и актуална информация можете да намерите на сайта на Instant Pot и Instant Brands за България www.instantpot.bg или да получите от наш представител.

ПРЕВОД НА ПРЕДУПРЕДИТЕЛНИ ЕТИКЕТИ

Прочетете всички предупреждения върху опаковките, предупредителните листовки и предупредителните стикери.

▲ БЯЛА ПРЕДУПРЕДИТЕЛНА ЛИСТОВКА	
	<p style="text-align: center;">▲ ВНИМАНИЕ</p> <p>ПРЕМАХНЕТЕ всички опаковки (опаковъчни материали), предупредителни листовки и аксесоари от отделението за готвене преди употреба.</p> <p>НЕ ПОСТАВЯЙТЕ чужди, нехранителни обекти в отделението за готвене.</p> <p>Прочетете РЪКОВОДСТВОТО ЗА УПОТРЕБА преди да използвате уреда.</p> <p style="text-align: right;">889-2604-01</p>
▲ ПРЕДУПРЕЖДЕНИЕ НА ИНФОРМАЦИОННИЯ ЕТИКЕТ (НА ГЪРБА НА УРЕДА)	
CAUTION: DO NOT IMMERSE IN WATER. UNPLUG WHEN NOT IN USE.	ВНИМАНИЕ: НЕ ПОТАПЯЙТЕ УРЕДА ВЪВ ВОДА. ИЗКЛЮЧВАЙТЕ УРЕДА ОТ КОНТАКТА, КОГАТО НЕ СЕ ИЗПОЛЗВА.
▲ ПРЕДУПРЕДИТЕЛЕН ЕТИКЕТ ВЪРХУ ЗАХРАНВАЩИЯ КАБЕЛ	
<p>Разлятата храна може да причини сериозни изгаряния. Дръжте уреда и захранващия кабел далеч от деца (кабелът за захранване е къс с цел намаляване рисковете от издърпване, заплитане и спъване).</p> <p>НИКОГА:</p> <ul style="list-style-type: none">• НЕ включвайте кабела (както и не го оставяйте да виси) през ръба на плота или масата.• НЕ включвайте в контакти, разположени под плота.• НЕ използвайте уреда с удължител.• НЕ използвайте уреда с преобразуватели на електрическа енергия или адаптери.	
▲ МИРИЗМА ПРИ ПЪРВО ИЗПОЛЗВАНЕ НА УРЕДА	
<p>Първите няколко пъти, когато използвате Вашия нов еър фрайър, може да забележите характерна миризма на т.нар. "нова фурна" - това е нормално, нетоксично и продължава за кратко време. Миризмата ще изчезне след няколко използвания на уреда и след прилагане на методите за почистване, описани в Ръководството за употреба.</p> <p>Как да премахнете миризмата?</p> <p>1) Проверете много внимателно дали сте отстранили всички опаковъчни материали и листовки от вътрешността на уреда, включително и картонената подложка, поставена под Air Fryer кошницата, преди да го включите за първи път.</p>	

2) Преди първоначална употреба почистете много старателно уреда и неговите аксесоари, следвайки инструкциите, описани в **Ръководството за употреба**. Това ще намали появата на миризма.

3) Както и при конвенционалните фурни, така и при уредите тип еър фрайър, е необходимо тяхното разработване преди да се пристъпи към реалното готвене.

Първоначалната миризма изчезва, след като използвате уреда няколко пъти. Направете серия от пускания на уреда без да добавяте храна. Стартирайте на която и да е програма с висока температурна настройка (например програма Air Fry и температура 200°C) за около 10-15 минути. След като програмата приключи, извадете кошницата и оставете уреда да се охлади естествено. Повторете процеса още няколко пъти. Съветваме Ви да направите това на отворен прозорец, като се погрижите кухнята Ви да се проветрява добре.

Не добавяйте храна при първото пускане на уреда!

ВАЖНО: Огледайте Вашия Vortex Plus ClearCook по ръбовете за останали малки парченца предпазни лепенки. Тези лепенки се използват за защита на определени части и при сглобяване на уреда в производството се премахват. Въпреки това е възможно малки части от тях да са останали по кошницата или по сглобките. Отстранете ги при първото почистване на уреда.

▲ ПОСТОЯНЕН НАДПИС END

При поява на постоянен надпис **END**, непозволяващ по-нататъшна работа на уреда, моля изключете уреда от захранването и го включете отново, като завъртите щепсела (на 180°).

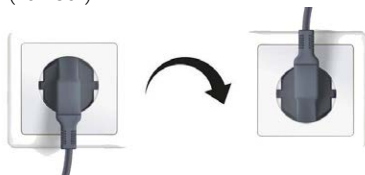

ГАРАНЦИЯ

За INSTANT VORTEX PLUS CLEARCOOK / CLEARCOOK & ODOURERASE AIR FRYER, наричан по-долу накратко "Уред",

Хийт-ОН ООД, ЕИК 200674702, оторизиран дистрибутор на Instant Brands LLC за България, (наричан по-долу накратко "Дистрибутор") гарантира, че този продукт е произведен качествено и няма дефекти в изработката и материалите. Тази гаранция е за период от две (2) години от датата на първоначалната покупка. Покритието на тази гаранция важи само при употреба в домашни условия и само при използване на уреда в България. Тази гаранция не покрива използването на уреда извън територията на Република България.

За възползване от услуга по тази гаранция е необходимо доказателство за първоначалната дата на покупка (касов бон или фактура), както и връщане на целия уред при поискване. При условие, че с този уред се работи и същият се поддържа в съответствие с предоставените инструкции за употреба, приложени към уреда (също достъпни на www.instantpot.bg). Дистрибуторът ще реши по свое усмотрение и в съответствие с приложимото законодателство, или: (i) да поправи дефектирани елементи и материали; или (ii) да замени уреда. В случаи, че уредът бъде сменен в рамките на гаранцията, гаранцията за заместващия уред изтича 24 месеца след датата на оригиналната покупка. Срокът на гаранцията спира да тече през времето, необходимо за поправката или замяната на дефектирания уред, или за постигане на писмено споразумение между Дистрибутора и потребителя за решаване на казуса.

Ограничения и Изключения

Всяко манипулиране/модифициране, опит за манипулиране/модифициране или неоторизирано ремонтване на уреда може да попречи на безопасната работа на уреда и може да доведе до сериозни наранявания, повреди и материални щети. Всяко манипулиране/модифициране/изменение, опит за манипулиране/модифициране или неоторизирано ремонтване на уреда или която и да е част от него ще анулира гаранцията, освен ако такива изменения или промени не са изрично писмено упълномощени от Дистрибутора.

Тази гаранция не покрива (1) нормалното износване; (2) професионална употреба, търговска употреба и/или всяка друга употреба, различна от нормалната домашна употреба; по начин, противоречащ с която и да е част от цялата приложена към уреда документация; (3) механични или електрически повреди, свързани с блокиране на вентилационни отвори или неосигуряване на необходимите отстояния при ползване на уреда; (4) механична повреда, механично износване в процеса на обичайната употреба на уреда, включително, но не само: вътрешни или външни петна, обезцветяване, промяна на цвета, надрасквания, напуквания, изтъквания и др. с оглед естественото овехтяване на уреда, както и подмяна на консумативи (уплътнения, филтри, филтриращи елементи, крушки и др.); (5) използване на неоригинални консумативи и продукти с електронно, електрическо или механично несъвместимо оборудване; (6) неправилна употреба на уреда, недобросъвестно поведение и/или липса на грижа от страна на купувача към закупения уред, в това число, но не само, при удране и/или изпускане; (7) неправилно сглобяване или разглобяване, опит за отстраняване на дефекта, отремонтване или манипулиране на уреда от купувача или други неупълномощени лица; (8) форсмажорни обстоятелства (като пожар, мълнии, наводнения и др.), които са извън контрола на Продавача; (9) механични или електрически претоварвания, получени вследствие на неизправности по електрическата мрежа (като сътресения, удари, колебания в напрежението и други); (10) неправилно съхранение, попадане на външно тяло (течности, монети, прах в голямо количество, насекоми и др.), въздействието на агресивна външна среда.

До степенята, разрешена от приложимото законодателство, отговорността на Дистрибутора, ако има такава, за всеки евентуално дефектирал уред или част се

ограничава до ремонт или подмяна на уреда или част от него и не надвишава покупната цена на съпоставим уред за подмяна. С изключение на изрично предвиденото тук и доколкото е разрешено по приложимото законодателство (1) Дистрибуторът не дава допълнителни гаранции и условия, изрични или по подразбиране, по отношение на уреда или частите, обхванати от настоящата гаранция, и (2) Дистрибуторът не носи отговорност за косвени, случайни или последващи вреди и щети, произтичащи от или във връзка с използването или работата на уреда или повреди, свързани с икономическа загуба, загуба на имущество, загуба на приходи или печалби, загуба на удоволетвореност или невъзможност за използване, разходи за монтиране или други последващи вреди и щети от какъвто и да е вид.

Потребителят има права съгласно приложимите закони, които са в допълнение към всяко право или средство за защита, предлагашо се под тази ограничена гаранция.

Продавачът носи отговорност за липсата на съответствие на стоката с договора за продажба съгласно законодателството за защита на потребителите.

Всички права на купувача са посочени в законодателството за защита на потребителите, включително Закона за защита на потребителите и Закона за предоставяне на цифрово съдържание и цифрови услуги и за продажба на стоки, като този документ не променя или не отнема което и да е от гаранциите от закона права.

Гаранционно Обслужване

За да получи гаранционно обслужване, потребителят следва да регистрира своята за заявка за рекламация/сервиз на www.instantpot.bg/garancia-i-serviz, като предостави:

- Име, имейл адрес и телефонен номер.
- Копие на оригинален касов бон / фактура за покупка, модел и сер. номер на уреда.
- Описание на дефекта на продукта, вкл. снимки или видео, ако е възможно.
- Всички части от уреда, независимо от състоянието им: Основен корпус, Air Fryer кошница, Приставка за кошница и др., и/или оригинали аксесоари (ако се предявяват претенции по гаранция за същите).

Контактна Информация

Хийт-ОН ООД - Официален дистрибутор на Instant Brands LLC за България

България, гр. София ПК 1618, бул. Братя Бъкстон 40

Имейл: support@instantpot.bg

Телефон: 0700 31 027

Рециклиране

Този уред е в съответствие с Директивата 2012/19 / ЕС за ОЕЕО относно изхвърлянето на електрически и електронни устройства и оборудване (WEEE). Този уред отговаря на европейската директива за електромагнитна съвместимост (EMC) 2014/30 / ЕС и нейните ревизии, както и Директивата за ниско напрежение (LVD) 2014/35 / ЕС и нейните ревизии.

Тази маркировка показва, че продуктът не трябва да се изхвърля заедно с други битови отпадъци на територията на ЕС. За да предотвратите евентуално увреждане на околната среда или човешкото здраве от неконтролирано изхвърляне на отпадъци, рециклирайте го отговорно, насърчавайки устойчивото повторно използване на материалните източници. За да върнете използваното устройство, моля, използвайте системи за връщане и събиране или се свържете с отдела за обслужване на клиенти за допълнителна информация за рециклиране и WEEE.



Instant Brands (EMEA) Limited

1 Christchurch Way, Woking,
Surrey, GU21 6JG, UK

Instant Brands (Ireland) Limited

Suite 6, Rineanna House,
Shannon Free Zone, Shannon,
Co Clare, V14 CA36, Ireland

Хийт-ОН ООД

(Официален дистрибутор на Instant Brands LLC за България)

бул. Братя Бъкстон 40
София 1618, България

Тел. 0700 31 027
office@instantpot.bg
www.instantpot.bg

Произведено в Китай

Всички права запазени © 2024 Instant Brands LLC
889-0119-31 / 2024-04-06