

get started

**INSTANT™ VORTEX™ PLUS
CLEARCOOK 5.7L**

**INSTANT™ VORTEX™ PLUS
CLEARCOOK & ODOURERASE 5.7L**

ИНСТРУКЦИИ ЗА УПОТРЕБА НА БЪЛГАРСКИ ЕЗИК
ΕΓΧΕΙΡΙΔΙΟ ΧΡΗΣΗΣ ΣΤΗΝ ΕΛΛΗΝΙΚΗ ΓΛΩΣΣΑ

Instant™

Добре дошли

в света на Вашия нов Instant™ Vortex™ Plus ClearCook или ClearCook & OdourErase Air Fryer!

Този уред ще Ви помогне да пригответе вкусни ястия с по-малко количество мазнина, по-малко пръски и съответно по-малко необходимо време за почистване. Надяваме се да се влюбите в Instant пърженето с горещ въздух и да му се наслаждавате в своята кухня дълги години.



Научете повече за Вашия Instant Vortex и готвенето с горещ въздух на www.instantpot.bg



Свалете официалното приложение **Instant Connect** за достъп до 1000+ идеи за рецепти (на английски език)

Ако имате въпроси или нужда от съдействие, моля свържете се с **Отдел за обслужване на клиенти** на:

- Имейл: support@instantpot.bg
- Телефон: 0700 31 027

На нашата страница www.instantpot.bg ще намерите и отговори на "Често задавани въпроси", свързани с готвенето с горещ въздух.

▲ ВНИМАНИЕ

Преди да започнете работа с новия си уред, прочетете всички инструкции, включително инструкциите за безопасност и гаранцията. Неспазването на мерките за безопасност и инструкциите може да доведе до нараняване и/или материални щети. Превод на предупредителните етикети, поставени върху елементите на уреда, можете да намерите на стр. 26.

СЪДЪРЖАНИЕ

Важни мерки за безопасност	5
Какво има в кутията	10
Как да използвате Вашия Vortex	11
Първоначални настройки	14
Готвене	16
Програми	18
Грижа и почистване	21
Отстраняване на неизправности	24
Кодове за грешка	26
Научете повече	27
Превод на предупредителни етикети	28
Гаранция	30

Спецификации на продукта

Модел	Обем	Мощност	Захранване	Тегло	Размери
Vortex Plus ClearCook AFB6132BK/ WH	5.7 л.	1450-1700W	220-240 V ~50/60 Hz	5.15 кг.	37.9 x 30 x 33 см. (Д x Ш x В)
Vortex Plus ClearCook & OdourErase AFB6112SS	5.7 л.	1450-1700W	220-240 V ~50/60 Hz	5.95 кг.	39.2 x 30 x 33 см. (Д x Ш x В)

INSTANT™

VORTEX™ PLUS CLEARCOOK AIR FRYER или
VORTEX™ PLUS CLEARCOOK & ODOURERASE AIR FRYER

Инструкции за безопасност

За нас от Instant Brands е важно да се чувствате комфортно, когато използвате нашите продукти. Вашата безопасност винаги е на първо място и сериите Instant Vortex Air Fryer са проектирани с този основен приоритет.

Когато използвате електрически уреди, винаги трябва да спазвате основни мерки за безопасност, с цел намаляване риска от токов удар, друго телесно нараняване, пожар и/или материални щети.

Прочетете всички инструкции, преди да започнете работа с уреда и използвайте този уред само както е описано в материалите, предоставени с кутията. Неспазването на мерките за безопасност и инструкциите може да доведе до нараняване и/или материални щети и ще анулира Вашата гаранция.



ВАЖНИ МЕРКИ ЗА БЕЗОПАСНОСТ

▲ ВНИМАНИЕ

ПРОЧЕТЕТЕ ВСИЧКИ ИНСТРУКЦИИ

Поставяне на уреда

Предназначен за употреба само върху кухненски плот. Винаги работете с уреда върху стабилна, незапалима, термоустойчива, равна повърхност.

НЕ поставяйте уреда върху какъвто и да е котлон, в непосредствена близост до горещ котлон или в загрята фурна; топлината от външен източник ще повреди уреда.

НЕ използвайте уреда в близост до вода или открит пламък.

НЕ използвайте уреда на открито. Пазете от пряка слънчева светлина.

НЕ поставяйте уреда върху нещо, което може да блокира вентилационните отвори.

Уверете се, че всички части са сухи и без остатъци от храна, преди употреба на уреда.

Употреба

НЕ докосвайте с незащитени ръце горещите повърхности на уреда и аксесоарите по време или непосредствено след готвене, тъй като ще бъдат горещи.

Използвайте дръжките/бутоните на уреда само по предназначение.

Използвайте кухненски ръкавици за фурна, когато боравите с горещи части, както и когато изваждате/поставяте аксесоари.

Винаги поставяйте горещи аксесоари върху устойчива на топлина повърхност или чиния.

НЕ покривайте (запечатвайте) кошницата или която и да е част от уреда с фолио. Това ще доведе до прегряване на уреда.

⚠ ВНИМАНИЕ

НЕ премествайте уреда, докато работи.

НЕ позволявайте този уред да се използва от деца, от хора, чиито физически, сетивни или умствени способности възпрепятстват безопасното му използване, или от хора с липса на опит или познания относно използването на уреда. Използването на уреда в близост до деца и до горепосочените лица следва да се извършва под постоянен надзор. Децата не трябва да играят с този уред.

НЕ използвайте уреда за каквато и да е друга цел, освен тази, за която е предназначен. Този уред е предназначен само за домашна употреба. Не е предназначен за търговска употреба.

НЕ оставяйте уреда без надзор, докато работи.

НЕ използвайте уреда за повече от 60 минути в рамките на 2 часа.

Предупреждения, свързани с готвенето с горещ въздух

Когато уредът работи, горещ въздух се освобождава през вентилационните отвори. Пазете ръцете и лицето си на безопасно разстояние от вентилационните отвори и бъдете изключително внимателни, когато изваждате горещи аксесоари от уреда. Неспазването на тези инструкции може да доведе до нараняване и/или материални щети.

По време на готвене, вътрешната температура на уреда достига до няколкостотин градуса. За да избегнете нараняване, никога не бъркайте с незащитени ръце в уреда, докато не се охлади до стайна температура.

НЕ използвайте допълнителни съдове с керамично или каменно покритие (като CorningWare®) за готвене с горещ въздух.

НЕ блокирайте вентилационните отвори на уреда. Оставете поне 13 см. пространство около и над уреда, когато се използва.

НЕ поставяйте уреда върху гореща печка.

НЕ работете с уреда върху или в близост до лесно запалими материали като покривки и завеси. Не покривайте и не поставяйте каквото и да е върху уреда. Не поставяйте уреда върху друг уред.

НЕ покривайте вентилационните отвори, докато уредът работи.

⚠ ВНИМАНИЕ

Неспазването на тези инструкции ще възпрепятства равномерното готвене и може да доведе до повреда на уреда.

НЕ препълвайте кошницата с храна. Препълването може да доведе до контакт на храна с нагревателя, което може да причини пожар, нараняване и/или материални щети.

НЕ наливайте мазнина в кошницата или отделението за готвене. Ако е необходимо, напръскайте предварително храната със спрей за готвене или намазнете предварително храната, кошницата и/или приставката за кошница с малко количество мазнина.

Бъдете внимателни, когато използвате допълнителни съдове за готвене, направени от материали, различни от метал или tempered glass. Неспазването на тези инструкции може да доведе до пожар, нараняване и/или материални щети.

В случай че от уреда излиза черен дим, натиснете **Cancel (Отказ)** и изключете уреда незабавно от контакта. Оставете уредът да се охлади и димът да спре преди да извадите кошницата, след това почистете уреда старателно. За допълнителна информация вижте раздел "Отстраняване на неизправности".

Бъдете изключително внимателни, когато премествате уред, съдържащ гореща мазнина или други горещи течности.

Бъдете изключително внимателни, когато изваждате приставката за кошница или когато изливате гореща мазнина.

НЕ използвайте този уред за дълбоко пържене на храна.

Акcesoари

НЕ използвайте никакви акcesoари или приставки, които не са одобрени от Instant Brands и предназначени за съответния модел. Използването на приставки и акcesoари, които не са одобрени от производителя, могат да доведат до сериозно нараняване, пожар, токов удар, материални щети и/или отпадане на гаранцията.

НЕ използвайте включените към уреда акcesoари в какъвто и да е друг уред, включително микровълнова печка, тостер фурна, конвекторна печка или конвенционална фурна, керамичен плот, електрически, индукционен или газов котлон, скара/грил и други.

⚠ ВНИМАНИЕ

Грижа и почистване

Оставете уредът да се охлади до стайна температура преди почистване или съхранение.

НЕ съхранявайте нищо друго, освен включените аксесоари, в отделението за готвене и кошницата, когато уредът не се използва.

НЕ поставяйте лесно запалими материали в отделението за готвене и кошницата, като хартия, картон, пластмаса, стиропор или дърво.

НЕ почиствайте уреда с метални почистващи гъби или стоманена вата, тъй като от тях могат да се отчупят частици, които да докоснат електрическите компоненти. Това ще доведе до риск от токов удар, изгаряне или друго нараняване.

Захранване

Съгласно изискванията за безопасност е осигурен къс захранващ кабел с цел намаляване рисковете от издърпване, заплитане и спъване. Този уред е окомплектован със захранващ кабел с щепсел европейски стандарт със заземяване. С цел намаляване риска от токов удар:

Включвайте захранващия кабел **САМО** в заземен и лесно достъпен електрически контакт.

НЕ премахвайте заземяването.

НЕ оставяйте кабела да виси през ръба на плота или масата, както и да докосва горещи повърхности или открит пламък, вкл. котлони.

НЕ включвайте кабела в контакти, разположени под плота, както и през ръба на плота или масата.

НЕ използвайте уреда с удължител, преобразувател на електрическа енергия или адаптер, вълнен таймер или отделна система за дистанционно управление.

Предупреждения, свързани със захранването

Уредът съдържа електрически компоненти, които представляват опасност от токов удар. Неспазването на тези инструкции може да доведе до токов удар и/или смърт.

⚠ ВНИМАНИЕ

С цел защита от токов удар:

За да изключите уреда, натиснете **Cancel (Отказ)**, след което изключете уреда от контакта. Винаги изключвайте уреда от контакта, когато не се използва, както и преди поставяне или премахване на части или аксесоари, и преди почистване. За да изключите от контакта, хванете щепсела и издърпайте от контакта. За да избегнете повреда на хранящия кабел, никога не издърпвайте самия кабел.

Оставете уредът да се охлади, преди да поставите или премахнете части или аксесоари.

Редовно проверявайте изправността на уреда и хранящия кабел.

НЕ използвайте уред с повреден кабел или щепсел, или уред с неизправност, изпускан или повреден по какъвто и да е начин. При нужда от съдействие, свържете се с **Отдел за обслужване на клиенти** на www.instantpot.bg.

НЕ се опитвайте да премествате уреда, докато е включен в електрическата мрежа. Това може да причини токов удар, изгаряне, друго нараняване и/или материални щети.

НЕ се опитвайте да поправяте, подменяте, променяте или модифицирате компоненти на уреда. Това може да доведе до токов удар, пожар, сериозно нараняване и/или материални щети, и ще анулира гаранцията.

НЕ манипулирайте който и да е от механизмите за безопасност. Това може да доведе до нараняване и/или материални щети.

НЕ потапяйте уреда, хранящия кабел или щепсела във вода или друга течност.

НЕ изплаквайте уреда под чешмата.

НЕ включвайте уреда в електрическа мрежа, различна от 220-240V ~ 50-60Hz за България.

ЗАПАЗЕТЕ ТЕЗИ ИНСТРУКЦИИ!

КАКВО ИМА В КУТИЯТА

Air Fryer

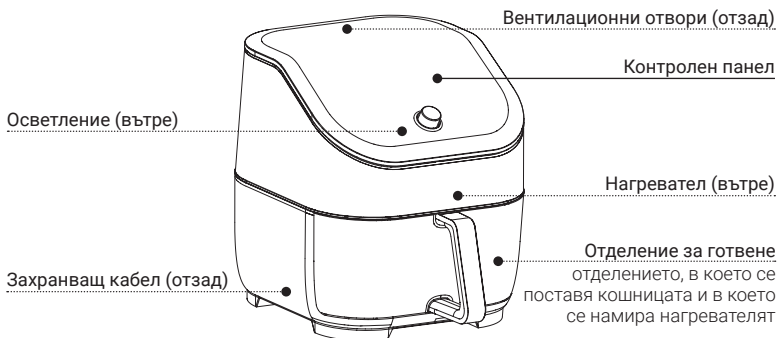

Приставка
за кошница

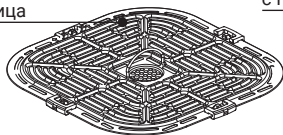

Air Fryer кошница
с прозорец ClearCook

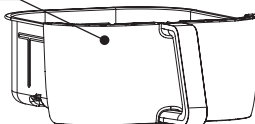

Филтърна кутия за филтър OdourErase*
(сваляема)

Двоен филтър OdourErase*
(предварително поставен, вътре)

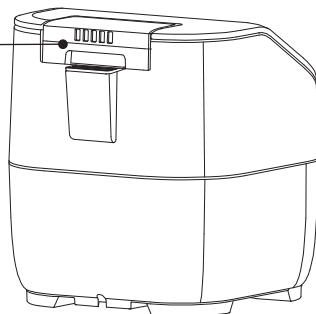
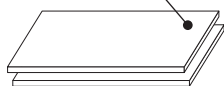

*Само за модел *Instant Vortex Plus ClearCook & OdourErase*.

Изображенията в това ръководство са само илюстративни и могат да се различават от действителния продукт. Моля, разгледайте продукта.

КАК ДА ИЗПОЛЗВАТЕ ВАШИЯ Vortex

Контролен панел

Контролният панел е създаден така, че да бъде интуитивен за използване и лесен за четене.

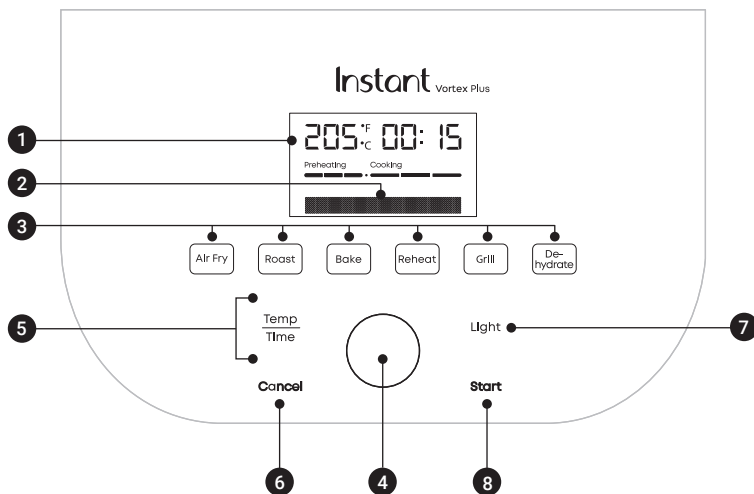

1. Информационен дисплей
 - Зададеното време за готвене
 - Зададената температура
2. Информационен дисплей
 - Показва още статуса на готвене, съобщения за напомняне и съобщения за грешка.
3. Програми
 - Air Fry (Пържене с горещ въздух)
 - Roast (Печене)*
 - Bake (Печене)**
 - Reheat (Претопляне)
 - Grill (Грил)
 - Dehydrate (Дехидратиране)
4. Основен Бутон
 - За регулиране/настройка на температурата и времето за готвене.
5. Temp/Time (Температура/Време)
6. Cancel (Отказ)
7. Light (Осветление)
 - Включва или изключва осветлението в отделениято за готвене.
8. Start (Старт)

* За печене на храни със солидна структура, напр. месо, зеленчуци.

** За печене на храни, които нямат солидна структура преди процеса на готвене, напр. тесто/смес за кексове, мъфини и др.

Включване/Изключване на осветлението

- За да включите осветлението, натиснете сензорен бутон **Light (Осветление)**.
- За да изключите осветлението, натиснете сензорен бутон **Light (Осветление)** отново. Осветлението не може да бъде изключено през последните 60 секунди от програмата за готвене.

Включване/Изключване на звука

- Когато уредът е в режим на готовност, натиснете и задръжте сензорните бутони **Temp/Time (Температура/Време) + Light (Светлина)** за 5 секунди, докато дисплеят покаже **Sound Off (Звук Изключен)** или **Sound On (Звук Включен)**.

Звуковият сигнал при съобщение за грешка не може да бъде изключен.

Промяна на температурната скала

Изберете коя температурна скала - Целзий (°C) или Фаренхайт (°F), искате да използвате за готвене.

- Когато уредът е в режим на готовност, натиснете и задръжте сензорен бутон **Temp/Time (Температура/Време)** за 5 секунди, докато дисплеят покаже °C или °F.

Запазване на персонални настройки

Можете да задавате и запазвате персонални настройки за време и температура за всяка от шестте програми.

1. Изберете програмата, която искате на настроите.
2. Натиснете сензорен бутон **Temp/Time (Температура/Време)** и използвайте Основния бутон, за да регулирате температурата или времето.
3. Натиснете **Start (Старт)**, за да запазите промяната.

Когато готвенето започне, зададените температура/време се запаметяват в програмата, така че следващия път, когато използвате същата програма, температурата/времето по подразбиране ще бъдат същите. Настройките, направени след като готвенето е започнало, няма да бъдат запаметени в програмата.

Възстановяване на фабричните настройки

Възстановяване на отделна програма

- Когато уредът е в режим на готовност, натиснете и задръжте сензорния бутон на конкретната програма, докато уредът издаде звуков сигнал и се върне в режим на готовност.

Възстановяване на всички програми

- Когато уредът е в режим на готовност, натиснете и задръжте Основния бутон, докато уредът издаде звуков сигнал.

Времето и температурата на готвене за всички програми се връщат към фабричните настройки.

Прекратяване на активна програма за готвене

Можете да спрете всяка програма за готвене по всяко време.

- Когато уредът е в режим на готовност, в етап на Предварително загряване (Preheating) или работи програма, натиснете сензорен бутон **Cancel (Отказ)**, за да върнете уреда в режим на готовност. В зависимост от температурата на уреда, вентилаторът може да продължи да работи още известно време, за да помогне за неговото охлаждане.

Индикация за подмяна на филтъра*

- Когато дойде време да смените филтъра OdourErase, дисплеят ще покаже съобщение **Change Filter (Подмяна на филтър)**. Вижте стр. 20 за инструкции относно стъпките за подмяна на филтър.

**Само за модел Instant Vortex Plus ClearCook & OdourErase.*

ПЪРВОНАЧАЛНИ НАСТРОЙКИ

Разопаковане

1. Извадете Вашия нов Instant Vortex от кутията!
2. Премахнете всички опаковъчни материали от и около уреда.
3. Не забравяйте да извадите всички аксесоари от отделението за готвене. Проверете отделението за готвене за опаковъчни материали и листовки преди първа употреба.
4. Не отстранявайте предупредителните стикери за безопасност или информационния етикет от уреда.

Почистване преди първа употреба

1. Избършете отделението за готвене с влажна кърпа. Използвайте чиста, суха, мека кърпа, за да подсушите.
2. Измийте аксесоарите с гореща вода и препарат за съдове. Изплакнете ги с топла, чиста вода и използвайте мека, суха кърпа, за да ги подсушите.

Не премахвайте силиконовите елементи от подвижната приставка за кошница. Силиконовите елементи трябва задължително да са поставени при използване на приставката в кошницата.

Поставяне на уреда

1. Може да се изкушите да поставите уреда върху печката/ котлоните, но не го правете! Поставете го върху кухненския плот, на стабилна, равна повърхност, далеч от лесно запалими материали и външни източници на топлина. Не поставяйте Вашия Instant Vortex върху друг уред.
2. Уверете се, че сте оставили поне 13 см. свободно пространство над и около уреда, за да се осигури достатъчно въздушен поток.

Ако нещо липсва или е повредено?

1. Свържете се с Отдел за обслужване на клиенти. Повече информация ще откриете на нашия сайт www.instantpot.bg

Първоначален тест

Преди да използвате уреда за първи път, трябва да направите първоначален тест, за да се уверите, че всичко работи правилно.

Провеждане на първоначален тест:

1. Включете захранващия кабел към контакт 220-240V. Уредът е в режим на готовност.
2. Извадете кошницата от отделението за готвене и поставете приставката за кошница на дъното на кошницата (ако вече не е поставена).

Уверете се, че малките индикаторни стрелки върху приставката за кошница сочат към предната или задната страна на кошницата.

3. Поставете кошницата в отделението за готвене, но не добавяйте храна.
4. Натиснете сензорен бутон **Air Fry (Пържене с горещ въздух)**.
5. Настройте температурата за готвене* на **205°C**.
6. Настройте времето за готвене* на **18 минути**.

**За настройка на температура/време, следвайте стъпките, описани на стр. 14.*

7. Натиснете **Start (Старт)**, за да стартирате! Дисплеят показва статус **Preheating (Предварително загряване)**.
8. Когато уредът е достатъчно загрят и дисплеят покаже надпис **Add Food (Добавяне на храна)**, извадете и поставете обратно кошницата в уреда (без да добавяте храна).
9. Когато дисплеят покаже надпис **Turn Food (Разбъркване/ Обръщане на храната)**, изчакайте 10 секунди и програмата ще възобнови автоматично готвенето или извадете и поставете обратно кошницата в уреда, за да възобновите готвенето ръчно.
10. Когато програмата завърши, дисплеят показва **End (Край)**. Оставете уредът да се охлади до стайна температура.
11. Извадете и поставете кошницата, за да върнете уреда в режим на готовност.

Вече сте готови да пригответе вкусно ястие във Вашия Instant Vortex!

ГОТВЕНЕ

Този уред използва интензивна циркулация на въздуха, за да приготви храната, придавайки на ястията наситения вкус и хрупкавост на класическото дълбоко пържене, но с малко количество мазнина.

⚠ ВНИМАНИЕ

ГОРЕЩА ПОВЪРХНОСТ

Уредът ще бъде горещ по време и непосредствено след готвене. Винаги бъдете изключително внимателни, когато изваждате храна от горещото отделение за готвене. Досегът с горещи повърхности може да доведе до нараняване и/или материални щети.

НЕОБХОДИМА ЦИРКУЛАЦИЯ НА ВЪЗДУХА

За да предотвратите наранявания и/или материални щети, не блокирайте вентилационните отвори за входящ/изходящ въздух.

Какво да пригответе с този уред?

Приставката за кошница е перфорирана, което позволява на въздуха да циркулира под и около храната, и трябва да се поставя за приготвянето на повечето храни, като пилешки крилца, пържени картофи, хапки карфиол и др.

Можете да използвате допълнителен метален или стъклен съд за печене, за да поставите в него тесто за сладкиши или хляб напр. Поставете допълнителния съд в кошницата Air Fryer. Оставете приблизително 2.5 см. пространство около всички страни на допълнителния съд, за да позволите на топлината да циркулира равномерно.

Можете да поставяте храна направо върху приставката за кошница, без да използвате фолио, хартия за печене или други покрития.

Подготовка

Почистете, нарежете, подправете, мариновайте или смесете съставките според Вашата рецепта.

Готвене

1. Поставете храната в кошницата Air Fryer според Вашата рецепта.
2. Поставете кошницата в отделението за готвене.

Когато кошницата е поставена правилно, предната ѝ част стои наравно с предната част на уреда.

3. Натиснете сензорния бутон на програмата, която ще използвате.
4. Натиснете сензорен бутон **Temp/Time (Температура/Време)**. Когато **Temp** започне да мига, завъртете Основния бутон, за да настроите желаната температура за готвене.
5. Натиснете сензорен бутон **Temp/Time (Температура/Време)**. Когато **Time** започне да мига, завъртете Основния бутон, за да настроите желаното време за готвене.
6. Натиснете **Start (Старт)**, за да стартирате. Дисплеят показва статус **Preheating (Предварително загряване)**. Уредът започва загряване.

*При програма Reheat няма фаза на Предварително загряване.
Вижте стр. 16 за информация относно възможни настройки на програмите.*

Add food (Добавяне на храна)

1. Когато уредът приключи с фазата на Предварително загряване, дисплеят показва надпис **Add Food (Добавяне на храна)**.
2. Извадете кошницата и внимателно поставете храната в нея.
3. Поставете кошницата обратно в отделението за готвене. Таймерът, отброяващ оставащото време за готвене, стартира.

Turn (Разбъркване/Обръщане на храната)

1. В определен момент от фазата на Готвене дисплеят показва надпис **Turn Food (Разбъркване/Обръщане на храната)**.
При програми Bake, Grill, Dehydrate уредът не показва надпис Turn Food. Няма нужда храната да бъде обръщана при готвене на тези програми.
2. Извадете кошницата и внимателно разбъркайте/обърнете храната.
Ако кошницата не бъде извадена след като дисплеят покаже Turn Food, готвенето ще продължи автоматично след 10 секунди.
3. Поставете кошницата обратно в уреда. Фазата на Готвене се възобновява автоматично.

Край на готвенето

- Когато програмата приключи, уредът издава звуков сигнал и дисплеят показва **End (Край)**.

Ако кошницата не бъде извадена, когато дисплеят покаже End, уредът ще започне да издава звуков сигнал 1 мин. след като програмата е приключила, за да напомни, че храната е готова. Ще чуете 10 бипвания в рамките на 10 мин.

ПРОГРАМИ

Air Fry (Пържене с горещ въздух)

С тази програма можете да пържите с горещ въздух храни като пържени картофи, хапки карфиол, крилца, пилешки хапки и др.

Настройка	По подразбиране	Минимум	Максимум
Температура	196°C	82°C	205°C
Време за готвене	15 минути (00:15)	1 минута (00:01)	1 час (01:00)

За да пържите с горещ въздух (air fry)

- Следвайте основните инструкции за Готвене.
- Изберете програма Air Fry (Пържене с горещ въздух).

Roast (Печене)

С тази програма можете да печете храни със солидна структура преди процеса на готвене, като месо (говеждо, агнешко, свинско, птиче месо), зеленчуци и различни видове огретени. Ще получите сочни и крехки резултати отвътре и хрупкава коричка отвън.

Настройка	По подразбиране	Минимум	Максимум
Температура	193°C	82°C	205°C
Време за готвене	18 минути (00:18)	1 минута (00:01)	1 час (01:00)

За да печете (roast)

- Следвайте основните инструкции за Готвене.
- Изберете програма Roast (Печене).

Bake (Печене)

С тази програма можете да печете храни, които нямат солидна структура преди процеса на готвене, като хляб, торти, сладкиши и кифли. Използвайте Instant Vortex като Ваша собствена "мини фурна".

Настройка	По подразбиране	Минимум	Максимум
Температура	185°C	82°C	205°C
Време за готвене	30 минути (00:30)	1 минута (00:01)	1 час (01:00)

За да печете (bake)

- Следвайте основните инструкции за Готвене.
- Изберете програма Bake (Печене).
- Не е необходимо да обръщате храната по време на фазата на Готвене.

Оставете приблизително 2.5 см. пространство около всички страни на допълнителния съд за печене, за да позволите на топлината да циркулира равномерно.

Grill (Грил)

Тази програма готви чрез директно нагряване отгоре надолу, идеално за топене на сирене, приготвяне на начос или за придаване на златен завършек на храната.

Настройка	По подразбиране	Минимум	Максимум
Температура	205°C	177°C	205°C
Време за готвене	6 минути (00:06)	1 минута (00:01)	40 минути (00:40)

За да гриловате и запичате (grill)

- Следвайте основните инструкции за Готвене.
- Изберете програма Grill (Грил).
- Не е необходимо да обръщате храната по време на фазата на Готвене.

Dehydrate (Дехидратиране)

Тази програма прилага ниска температура за дълъг период от време, за да изсуши безопасно хранителните продукти. С нея можете да пригответе плодови или зеленчукови резенчета/чипс, снакс от месо (като jerky от говеждо месо) и др.

Дехидратираното месо може да бъде опасно, ако не е приготвено правилно. Винаги следвайте проверена рецепта, когато дехидратирате месо.

Настройка	По подразбиране	Минимум	Максимум
Температура	54°C	35°C	79°C
Време за готвене	8 часа (08:00)	1 час (01:00)	72 часа (72:00)

За да дехидратирате (dehydrate)

- Следвайте основните инструкции за Готвене.
- Изберете програма Dehydrate (Дехидратиране).

Reheat (Претопляне)

С тази програма можете да претоплите останала от предишно готвене храна бързо и лесно. Върнете хрупкавостта на изстинала пица или стар хляб само за няколко минути.

Настройка	По подразбиране	Минимум	Максимум
Температура	138°C	49°C	182°C
Време за готвене	10 минути (00:10)	1 минута (00:01)	1 час (01:00)

За да претоплите (reheat)

- Следвайте основните инструкции за Готвене.
- Изберете програма Reheat (Претопляне).

След като програмата стартира, дисплеят веднага показва зададената температура и време за готвене, и започва обратно отброяване на оставащото време (няма фаза на Предварително загряване).

ГРИЖА И ПОЧИСТВАНЕ

Почиствайте уреда и аксесоарите след всяка употреба. Неспазването на тези инструкции може да причини неизправност, което да доведе до нараняване и/или материални щети.

Винаги изключвайте уреда от контакта и го оставяйте да се охлади до стайна температура преди почистване. Никога не използвайте домакинска тел (метални телени гъби и четки), абразивни гъби и абразивни прахове или агресивни почистващи препарати за почистването на която и да част от уреда и аксесоарите.

Оставете всички повърхности да изсъхнат напълно преди употреба и преди съхранение.

⚠ ВНИМАНИЕ

С цел намаляване риска от токов удар, изключете уреда от контакта преди почистване. **НЕ** потапяйте захранващия кабел, щепсела или уреда във вода или друга течност, тъй като това може да доведе до токов удар.

Част / Аксесоар	Инструкции за почистване
Приставка за кошница *	<ul style="list-style-type: none">• Подходяща за почистване в съдомиялна машина.• За да избегнете повреда на незалепващото покритие на приставката за кошница, НЕ използвайте метални приспособления за почистване.• Почистете с мека гъба или кърпа, топла вода и препарат за съдове, след което изплакнете добре.• Не премахвайте силиконовите елементи от приставката за кошница, освен при необходимост от дълбоко почистване на приставката, като внимавате да не ги изгубите. Силико-новите елементи трябва задължително да са поставени при използване на приставката в кошницата.
Air Fryer кошница с прозорец ClearCook	<ul style="list-style-type: none">• Почистване в съдомиялна може да обезцвети и/или намали качеството на незалепващото покритие отвътре и облицовката отвън. За да избегнете повреда на незалепващото покритие на кошницата, НЕ използвайте метални приспособления за почистване.• Почистете с мека гъба или кърпа, топла вода и препарат за съдове, след което изплакнете добре. Уверете се, че сте премахнали всички остатъци от храна и мазнина.

Air Fryer кошница с прозорец ClearCook	<ul style="list-style-type: none"> • След готвене изчакайте кошницата да се охлади до стайна температура, преди да я измиете. Това ще намали замъгляването на прозореца ClearCook. • Ако след почистване в прозореца ClearCook остане вода, ще е необходимо време тя да се изпари. Това може да отнеме до 24 часа. Пускането на кошницата в кратък цикъл на готвене ще ускори този процес.
Отделение за готвене **	<ul style="list-style-type: none"> • Почистете с мека, леко навлажнена гъба или кърпа и препарат за съдове. • Винаги проверявайте нагревателя и отделението за готвене за мазни пръски и остатъци от храна и почистете при необходимост. • Уверете се, че нагревателят е напълно сух, преди да включите отново уреда. • За да отстраните засъхнали мазнини и остатъците от храна от стените на отделението за готвене, нанесете смес от сода за хляб и оцет и избършете с влажна кърпа. При упорити замърсявания оставете сместа да престои върху засегнатата зона за няколко минути преди да почистите.
Външен корпус	<ul style="list-style-type: none"> • Избършете външните части с мека, леко навлажнена гъба или кърпа и подсушете.
Захр. кабел	<ul style="list-style-type: none"> • Използвайте леко навлажнена кърпа/гъба. Подсушете добре.

* Почистването в съдомиялна машина може да намали качеството на незалепващото покритие и значително да съкрати живота му. Винаги подбирайте подходящи неагресивни препарати. След почистване в съдомиялна машина по съответните части/аксесоари може да настъпи обезцветяване, но това няма да повлияе на безопасността или работата на уреда.

** Почиствайте уреда и аксесоарите след всяка употреба. Неспазването на тези инструкции може да причини неизправност, което да доведе до нараняване и/или материални щети.

Подмяна на филтър OdourErase*

Посетете www.instantpot.bg, за да закупите съвместими филтри, предназначени за Вашия модел уред.

1. **Изключете уреда от захранването.**
2. Отворете филтърната кутия, разположена в горната част на уреда, за да достигнете до филтрите.
3. Извадете старите филтри и ги изхвърлете правилно. Филтрите не подлежат на рециклиране.
4. Извадете нов двоен (2) филтър от опаковката и го поставете във филтърната кутия.
5. Поставете филтърната кутия обратно на място в уреда и включете уреда в захранването.
6. Натиснете едновременно и задръжте за около 5 сек. бутоните **Bake** и **Reheat**, за да рестартирате индикацията за подмяна на филтъра. Светодиодът на филтъра на горния панел на уреда ще изгасне.
7. Готови сте отново да готвите. Филтрите OdourErase Ви дават възможност да се насладите на готвенето, без излишните аромати.

* Само за модел *Instant Vortex Plus ClearCook & OdourErase*.

* Уредът може да функционира и без филтър.

ОТСТРАНЯВАНЕ НА НЕИЗПРАВНОСТИ

Проблем	Възможна причина	Решение
Уредът е включен в контакта, но не работи	Уредът не е правилно включен в контакта.	Уверете се, че захранващият кабел е в добро състояние и е включен плътно в контакта.
	Контактът не се захранва.	Включете друг уред в същия контакт, за да тествате захранването.
	Кошницата не е плътно поставена в отделението за готвене.	Уверете се, че кошницата е правилно и плътно поставена в отделението за готвене.
	Прекомерно зацапване при нагревателя и рефлектора.	Свържете се с Отдел за обслужване на клиенти.
От уреда излиза черен дим	Използвате мазнина с ниска точка на димене.	Прекратете програмата с Cancel, изключете уреда от захранването и го оставете да се охлади. Изберете неутрална мазнина с висока точка на димене, като например олио от авокадо, соя, рапица, оризово и др.
	Има остатъци от храна по нагревателя, в отделението за готвене или по аксесоарите.	Прекратете програмата с Cancel, изключете уреда от захранването и го оставете да се охлади. Извадете всички аксесоари от отделението за готвене и почистете отделението за готвене и аксесоарите старателно.
	Неизправност в уреда.	Свържете се с Отдел за обслужване на клиенти.
	Прекомерно зацапване при нагревателя и рефлектора.	Свържете се с Отдел за обслужване на клиенти.

От уреда излиза бял дим	Готвите храни с високо съдържание на мазнини като бекон, наденички и бургери.	Избягвайте готвенето на храни с високо съдържание на мазнини. Проверете кошницата за излишна мазнина/мас и внимателно я премахнете, ако е необходимо преди готвене.
	Храната е влажна. Водата се изпарява и се отделя гъста пара.	Подсушавайте влажните храни преди готвене с горещ въздух. Не добавяйте вода или друга течност в кошницата за готвене, когато готвите с горещ въздух.
	Подправките на храната са полепнали към нагревателя.	Бъдете внимателни, когато подправяте храна. Намазнявайте зеленчуците и месото преди добавяне на подправки, за да прилепнат подправките по-добре.
	Прекомерно зацапване при нагревателя и рефлектора.	Свържете се с Отдел за обслужване на клиенти.

КОДОВЕ ЗА ГРЕШКА

Ако контролният панел покаже код за грешка от този списък, има проблем с Вашия Instant Vortex. Ето действията, които трябва да предприемете, за да отстраните проблема.

Проблем	Възможна причина	Решение
E1	Прекъснатата верига.	Свържете се с Отдел за обслужване на клиенти.
E2	Късо съединение на температурния сензор.	Свържете се с Отдел за обслужване на клиенти.

⚠ ВНИМАНИЕ

Липсата на регулярно почистване на отделението за готвене и елементите на уреда след употреба може да доведе до корозия и прекомерно наслявяване на мазнини и хранителни остатъци по нагревателя и рефлектора, и да възпрепятства изправното му и безопасно функциониране. Наслоената мазнина може да бъде опасна. Почиствайте отделението за готвене след всяка употреба с мека, леко навлажнена гъба или кърпа, без да използвате агресивен препарат, за да отстраните пръските мазнина след готвене и да избегнете наслявяването им по нагревателния елемент.

НАУЧЕТЕ ПОВЕЧЕ

Открийте цял свят от информация и помощни материали за Вашия Instant Vortex. Ето къде да намерите някои от най-полезните ресурси:

Отдел за Обслужване на клиенти

support@instantpot.bg

0700 31 027

Мобилно приложение с рецепти (английски език)

Instant Connect

Изтеглете от iOS App Store / Google Play

Рецепти и Таблици с времена за готвене

www.instantpot.bg

Видео инструкции и помощни материали

www.instantpot.bg

Полезна информация, съвети и добри практики

www.instantpot.bg

Резервни части и аксесоари

www.instantpot.bg

Видео рецепти

www.youtube.com/c/InstantPotBulgaria

Присъединете се към Общността



[@instantpotBG](https://www.facebook.com/instantpotBG)



[@instantpotBG](https://www.instagram.com/instantpotBG)



[InstantPotBulgaria](https://www.instagram.com/InstantPotBulgaria)

Инстант Хоум ЕООД си запазва правото на промени в настоящото ръководство без предизвестие. Пълна и актуална информация можете да намерите на сайта на Instant Pot и Instant Brands за България www.instantpot.bg или да получите от наш представител.

ПРЕВОД НА ПРЕДУПРЕДИТЕЛНИ ЕТИКЕТИ

Прочетете всички предупреждения върху опаковките, предупредителните листовки и предупредителните стикери.

▲ БЯЛА ПРЕДУПРЕДИТЕЛНА ЛИСТОВКА	
	<p>▲ ВНИМАНИЕ</p> <p>ПРЕМАХНЕТЕ всички опаковки (опаковъчни материали), предупредителни листовки и аксесоари от отделението за готвене преди употреба.</p> <p>НЕ ПОСТАВЯЙТЕ чужди, нехранителни обекти в отделението за готвене.</p> <p>Прочетете РЪКОВОДСТВОТО ЗА УПОТРЕБА преди да използвате уреда.</p> <p style="text-align: right;">889-2604-01</p>
▲ ПРЕДУПРЕЖДЕНИЕ НА ИНФОРМАЦИОННИЯ ЕТИКЕТ (НА ГЪРБА НА УРЕДА)	
CAUTION: DO NOT IMMERSE IN WATER. UNPLUG WHEN NOT IN USE.	ВНИМАНИЕ: НЕ ПОТАПАЙТЕ УРЕДА ВЪВ ВОДА. ИЗКЛЮЧВАЙТЕ УРЕДА ОТ КОНТАКТА, КОГАТО НЕ СЕ ИЗПОЛЗВА.
▲ ПРЕДУПРЕДИТЕЛЕН ЕТИКЕТ ВЪРХУ ЗАХРАНВАЩИЯ КАБЕЛ	
<p>Разлятата храна може да причини сериозни изгаряния. Дръжте уреда и захранващия кабел далеч от деца (кабелът за захранване е къс с цел намаляване рисковете от издърпване, заплитане и спъване).</p> <p>НИКОГА:</p> <ul style="list-style-type: none">• НЕ включвайте кабела (както и не го оставяйте да виси) през ръба на плота или масата.• НЕ включвайте в контакти, разположени под плота.• НЕ използвайте уреда с удължител.• НЕ използвайте уреда с преобразуватели на електрическа енергия или адаптери.	
▲ МИРИЗМА ПРИ ПЪРВО ИЗПОЛЗВАНЕ НА УРЕДА	
<p>Първите няколко пъти, когато използвате Вашия нов еър фрайър, може да забележите характерна миризма на т.нар. "нова фурна" - това е нормално, нетоксично и продължава за кратко време. Миризмата ще изчезне след няколко използвания на уреда и след прилагане на методите за почистване, описани в Ръководството за употреба.</p> <p>Как да премахнете миризмата?</p> <p>1) Проверете много внимателно дали сте отстранили всички опаковъчни материали и листовки от вътрешността на уреда, включително и картонената подложка, поставена под Air Fryer кошницата, преди да го включите за първи път.</p>	

2) Преди първоначална употреба почистете много старателно уреда и неговите аксесоари, следвайки инструкциите, описани в **Ръководството за употреба**. Това ще намали появата на миризма.

3) Както и при конвенционалните фурни, така и при уредите тип еър фрайър, е необходимо тяхното разработване преди да се пристъпи към реалното готвене.

Първоначалната миризма изчезва, след като използвате уреда няколко пъти. Направете серия от пускания на уреда без да добавяте храна. Стартирайте на която и да е програма с висока температурна настройка (например програма Air Fry и температура 200°C) за около 10-15 минути. След като програмата приключи, извадете кошницата и оставете уреда да се охлади естествено. Повторете процеса още няколко пъти. Съветваме Ви да направите това на отворен прозорец, като се погрижите кухнята Ви да се проветрява добре.

Не добавяйте храна при първото пускане на уреда!

ВАЖНО: Огледайте Вашия Vortex Plus ClearCook по ръбовете за останали малки парченца предпазни лепенки. Тези лепенки се използват за защита на определени части и при сглобяване на уреда в производството се премахват. Въпреки това е възможно малки части от тях да са останали по кошницата или по сглобките. Отстранете ги при първото почистване на уреда.

▲ ПОСТОЯНЕН НАДПИС END

При поява на постоянен надпис **END**, позволяващ по-нататъшна работа на уреда, моля изключете уреда от захранването и го включете отново, като завъртите щепсела (на 180°).

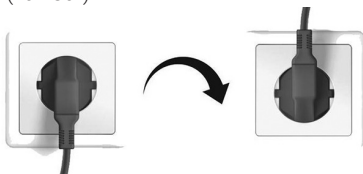

ГАРАНЦИЯ

За INSTANT VORTEX PLUS CLEARCOOK / CLEARCOOK & ODOURERASE AIR FRYER, наричан по-долу накратко "Уред",

Instant Хоум ЕООД, ЕИК 207830221, оторизиран дистрибутор на Instant Brands LLC за България, (наричан по-долу накратко "Дистрибутор") гарантира, че този продукт е произведен качествено и няма дефекти в изработката и материалите. Тази гаранция е за период от две (2) години от датата на първоначалната покупка. Покритието на тази гаранция важи само при употреба в домашни условия и само при използване на уреда в България. Тази гаранция не покрива използването на уреда извън територията на Република България.

За възползване от услуга по тази гаранция е необходимо доказателство за първоначалната дата на покупка (касов бон или фактура), както и връщане на целия уред при поискване. При условие, че с този уред се работи и същият се поддържа в съответствие с предоставените инструкции за употреба, приложени към уреда (също достъпни на www.instantpot.bg), Дистрибуторът ще реши по свое усмотрение и в съответствие с приложимото законодателство, или: (i) да поправи дефектирани елементи и материали; или (ii) да замени уреда. В случай, че уредът бъде сменен в рамките на гаранцията, гаранцията за заместващия уред изтича 24 месеца след датата на оригиналната покупка. Срокът на гаранцията спира да тече през времето, необходимо за поправката или замяната на дефектирания уред, или за постигане на писмено споразумение между Дистрибутора и потребителя за решаване на казуса.

Ограничения и Изключения

Всяко манипулиране/модифициране, опит за манипулиране/модифициране или неоторизирано ремонтиране на уреда може да попречи на безопасната работа на уреда и може да доведе до сериозни наранявания, повреди и материални щети. Всяко манипулиране/модифициране/изменение, опит за манипулиране/модифициране или неоторизирано ремонтиране на уреда или която и да е част от него ще анулира гаранцията, освен ако такива изменения или промени не са изрично писмено упълномощени от Дистрибутора.

Тази гаранция не покрива (1) нормалното износване; (2) професионална употреба, търговска употреба и/или всяка друга употреба, различна от нормалната домашна употреба, по начин, противоречащ с която и да е част от цялата приложена към уреда документация; (3) механични или електрически повреди, свързани с блокиране на вентилационни отвори или неосигуряване на необходимите отстояния при ползване на уреда; (4) механична повреда, механично износване в процеса на обичайната употреба на уреда, включително, но не само: вътрешни или външни петна, обезцветяване, промяна на цвета, надрасквания, напуквания, изтъквания и др. с оглед естественото овехтяване на уреда, както и подмяна на консумативи (уплътнения, филтри, филтриращи елементи, крушки и др.); (5) използване на неоригинални консумативи и продукти с електронно, електрическо или механично несъвместимо оборудване; (6) неправилна употреба на уреда, недобросъвестно поведение и/или липса на грижа от страна на купувача към закупения уред, в това число, но не само, при удяране и/или изпускане; (7) неправилно сглобяване или разглобяване, опит за отстраняване на дефекта, отремонтване или манипулиране на уреда от купувача или други неупълномощени лица; (8) форсмажорни обстоятелства (като пожар, мълини, наводнения и др.), които са извън контрола на Продавача; (9) механични или електрически претоварвания, получени вследствие на неизправности по електрическата мрежа (като сътресения, удари, колебания в напрежението и други); (10) неправилно съхранение, попадане на външно тяло (течности, монети, прах в голямо количество, насекоми и др.), въздействието на агресивна външна среда.

До степента, разрешена от приложимото законодателство, отговорността на Дистрибутора, ако има такава, за всеки евентуално дефектирал уред или част се

ограничава до ремонт или подмяна на уреда или част от него и не надвишава покупната цена на съпоставим уред за подмяна. С изключение на изрично предвиденото тук и доколкото е разрешено по приложимото законодателство (1) Дистрибуторът не дава допълнителни гаранции и условия, изрични или по подразбиране, по отношение на уреда или частите, обхванати от настоящата гаранция, и (2) Дистрибуторът не носи отговорност за косвени, случайни или последващи вреди и щети, произтичащи от или във връзка с използването или работата на уреда или повреди, свързани с икономическа загуба, загуба на имущество, загуба на приходи или печалби, загуба на удовлетвореност или невъзможност за използване, разходи за монтиране или други последващи вреди и щети от какъвто и да е вид.

Потребителят има права съгласно приложимите закони, които са в допълнение към всяко право или средство за защита, предлагащо се под тази ограничена гаранция.

Продавачът носи отговорност за липсата на съответствие на стоката с договора за продажба съгласно законодателството за защита на потребителите.

Всички права на купувача са посочени в законодателството за защита на потребителите, включително Закона за защита на потребителите и Закона за предоставяне на цифрово съдържание и цифрови услуги и за продажба на стоки, като този документ не променя или не отнема което и да е от гарантираните от закона права.

Гаранционно Обслужване

За да получи гаранционно обслужване, потребителят следва да регистрира своята за заявка за рекламация/сервиз на www.instantpot.bg/garancia-i-serviz, като предостави:

- Име, имейл адрес и телефонен номер.
- Копие на оригинален касов бон / фактура за покупка, модел и сер. номер на уреда.
- Описание на дефекта на продукта, вкл. снимки или видео, ако е възможно.
- Всички части от уреда, независимо от състоянието им: Основен корпус, Air Fryer кошница, Приставка за кошница и др., и/или оригинали аксесоари (ако се предявяват претенции по гаранция за същите).

Контактна Информация

Инстант Хоум ЕООД – Официален дистрибутор на Instant Brands LLC за България

България, гр. София ПК 1618, бул. Братя Бъкстон 40

Имейл: support@instantpot.bg

Телефон: 0700 31 027

Рециклиране

Този уред е в съответствие с Директивата 2012/19 / ЕС за ОЕЕО относно изхвърлянето на електрически и електронни устройства и оборудване (WEEE). Този уред отговаря на европейската директива за електромагнитна съвместимост (EMC) 2014/30 / ЕС и нейните ревизии, както и Директивата за ниско напрежение (LVD) 2014/35 / ЕС и нейните ревизии.

Тази маркировка показва, че продуктът не трябва да се изхвърля заедно с други битови отпадъци на територията на ЕС. За да предотвратите евентуално увреждане на околната среда или човешкото здраве от неконтролирано изхвърляне на отпадъци, рециклирайте го отговорно, насърчавайки устойчивото повторно използване на материалните източници. За да върнете използваното устройство, моля, използвайте системи за връщане и събиране или се свържете с отдела за обслужване на клиенти за допълнителна информация за рециклиране и WEEE.



get started

INSTANT™ **VORTEX™ PLUS**
CLEARCOOK 5.7L

INSTANT™ **VORTEX™ PLUS**
CLEARCOOK & ODOURERASE 5.7L

ΕΓΧΕΙΡΙΔΙΟ ΧΡΗΣΗΣ

Instant®

Καλώς ήρθατε

στον κόσμο της νέας σας Instant™ Vortex™ Plus ClearCook ή ClearCook & OdourErase Air Fryer!

Αυτή η συσκευή θα σας βοηθήσει να ετοιμάσετε νόστιμα γεύματα με λιγότερο λίπος, λιγότερο πιτσίλισμα και συνεπώς λιγότερο χρόνο καθαρισμού. Ελπίζουμε να σας αρέσει το Instant τηγάνισμα με ζεστό αέρα και να το απολαμβάνετε στην κουζίνα σας για πολλά χρόνια.



Κατεβάστε την επίσημη εφαρμογή **Instant Connect** για να αποκτήσετε πρόσβαση σε 1000+ ιδέες για συνταγές (στα αγγλικά)

Εάν έχετε ερωτήσεις ή χρειάζεστε βοήθεια, επικοινωνήστε με το **Τμήμα Εξυπηρέτησης Πελατών** στη διεύθυνση:

- E-mail: support@instant-home.gr
- Τηλέφωνο: +30 21 12345004

Στην ιστοσελίδα μας **www.instant-home.gr** θα βρείτε επίσης απαντήσεις σε «Συχνές ερωτήσεις» σχετικά με το μαγείρεμα με ζεστό αέρα.

⚠ ΠΡΟΣΟΧΗ

Διαβάστε όλες τις οδηγίες, συμπεριλαμβανομένων των οδηγιών ασφαλείας, και την εγγύηση, πριν χρησιμοποιήσετε τη νέα σας συσκευή. Η μη τήρηση των μέτρων ασφαλείας και των οδηγιών μπορεί να προκαλέσει τραυματισμό ή/και υλικές ζημιές. Μια μετάφραση των ετικετών προειδοποίησης που τοποθετούνται στα εξαρτήματα της συσκευής βρίσκεται στη σελίδα 60.

ΠΕΡΙΕΧΟΜΕΝΑ

ΟΔΗΓΙΕΣ ΑΣΦΑΛΕΙΑΣ	36
ΣΗΜΑΝΤΙΚΕΣ ΟΔΗΓΙΕΣ ΑΣΦΑΛΕΙΑΣ	37
ΤΙ ΠΕΡΙΕΧΕΙ ΤΟ ΚΟΥΤΙ.....	42
ΠΩΣ ΝΑ ΧΡΗΣΙΜΟΠΟΙΗΣΕΤΕ ΤΗΝ VORTEX ΣΑΣ	43
ΕΠΑΝΑΦΟΡΑ ΤΩΝ ΕΡΓΑΣΙΑΚΩΝ ΡΥΘΜΙΣΕΩΝ	45
ΑΡΧΙΚΕΣ ΡΥΘΜΙΣΕΙΣ.....	46
ΜΑΓΕΙΡΕΜΑ	48
ΠΡΟΓΡΑΜΜΑΤΑ	50
ΦΡΟΝΤΙΔΑ ΚΑΙ ΚΑΘΑΡΙΣΜΟΣ	53
ΑΝΤΙΚΑΤΑΣΤΑΣΗ ΦΙΛΤΡΟΥ OdourErase*	55
ΑΝΤΙΜΕΤΩΠΙΣΗ ΠΡΟΒΛΗΜΑΤΩΝ.....	56
ΚΩΔΙΚΟΙ ΣΦΑΛΜΑΤΟΣ	58
ΜΑΘΕΤΕ ΠΕΡΙΣΣΟΤΕΡΑ	59
ΜΕΤΑΦΡΑΣΗ ΕΤΙΚΕΤΩΝ ΠΡΟΕΙΔΟΠΟΙΗΣΗΣ	60
ΕΓΓΥΗΣΗ	62

Χαρακτηριστικά προϊόντος

Μοντέλο	Όγκος	Ισχύς	Τροφοδοσία	Βάρος	Διαστάσεις
Vortex Plus ClearCook AFB6132BK/WH	5,7 l	1450- 1700W	220-240 V ~50/60 Hz	5,15 kg	37,9 x 30 x 33 cm (Μ x Π x Υ)
Vortex Plus ClearCook & OdourErase AFB6112SS	5,7 l	1450- 1700W	220-240 V ~50/60 Hz	5,95 kg	39,2 x 30 x 33 cm (Μ x Π x Υ)

INSTANT™

VORTEX™ PLUS CLEARCOOK AIR FRYER ή

VORTEX™ PLUS CLEARCOOK & ODOURERASE AIR FRYER

ΟΔΗΓΙΕΣ ΑΣΦΑΛΕΙΑΣ

Στην Instant Brands, είναι σημαντικό για εμάς να αισθάνεστε άνετα χρησιμοποιώντας τα προϊόντα μας. Η ασφάλειά σας έρχεται πάντα πρώτη και η σειρά φριτεζών αέρα Instant Vortex έχει σχεδιαστεί με γνώμονα αυτή την κορυφαία προτεραιότητα.

Κατά τη χρήση ηλεκτρικών συσκευών, θα πρέπει πάντα να τηρούνται οι βασικές προφυλάξεις ασφαλείας, ώστε να μειώνεται ο κίνδυνος ηλεκτροπληξίας, άλλων τραυματισμών, πυρκαγιάς ή/και υλικών ζημιών.

Διαβάστε όλες τις οδηγίες πριν από τη λειτουργία της συσκευής και χρησιμοποιήστε αυτή τη συσκευή μόνο όπως περιγράφεται στα εκπαιδευτικά υλικά που συνοδεύουν τη συσκευασία. Η μη τήρηση των προφυλάξεων ασφαλείας και των οδηγιών μπορεί να οδηγήσει σε τραυματισμό ή/ και υλικές ζημιές και θα ακυρώσει την εγγύησή σας.



ΣΗΜΑΝΤΙΚΕΣ ΟΔΗΓΙΕΣ ΑΣΦΑΛΕΙΑΣ

ΠΡΟΣΟΧΗ

ΔΙΑΒΑΣΤΕ ΟΛΕΣ ΤΙΣ ΟΔΗΓΙΕΣ

Τοποθέτηση της συσκευής

Η συσκευή είναι σχεδιασμένη μόνο για χρήση σε πάγκο κουζίνας. Να χειρίζεστε πάντα τη συσκευή πάνω σε σταθερή, μη εύφλεκτη, ανθεκτική στη θερμότητα, επίπεδη επιφάνεια.

ΜΗΝ τοποθετείτε τη συσκευή πάνω σε οποιαδήποτε εστία μαγειρέματος, δίπλα σε ζεστή εστία ή σε θερμαινόμενο φούρνο- η θερμότητα από εξωτερική πηγή θα προκαλέσει βλάβη στη συσκευή.

ΜΗ χρησιμοποιείτε τη συσκευή κοντά σε νερό ή ανοιχτή φλόγα.

ΜΗ χρησιμοποιείτε τη συσκευή σε εξωτερικούς χώρους. Κρατήστε τη μακριά από το άμεσο ηλιακό φως.

ΜΗΝ τοποθετείτε τη συσκευή πάνω σε οτιδήποτε μπορεί να μπλοκάρει τις σπές εξαερισμού.

Βεβαιωθείτε ότι όλα τα μέρη είναι στεγνά και απαλλαγμένα από υπολείμματα τροφίμων πριν χρησιμοποιήσετε τη συσκευή.

Χρήση

ΜΗΝ αγγίζετε τις καυτές επιφάνειες της συσκευής και των εξαρτημάτων με απροστάτευτα χέρια κατά τη διάρκεια ή αμέσως μετά το μαγείρεμα, καθώς θα είναι καυτές.

Χρησιμοποιείτε τις λαβές/κουμπιά της συσκευής μόνο όπως προβλέπεται.

Χρησιμοποιείτε γάντια φούρνου όταν χειρίζεστε καυτά εξαρτήματα και όταν αφαιρείτε/τοποθετείτε εξαρτήματα.

Τοποθετείτε πάντα τα καυτά αξεσουάρ πάνω σε ανθεκτική στη θερμότητα επιφάνεια ή σε πιάτο.

ΜΗΝ καλύπτετε (σφραγίζετε) τον κάδο ή οποιοδήποτε μέρος της συσκευής με αλουμινόχαρτο. Αυτό θα προκαλέσει υπερθέρμανση της συσκευής.

ΠΡΟΣΟΧΗ

ΜΗ μετακινείτε τη συσκευή ενώ βρίσκεται σε λειτουργία.

ΜΗΝ επιτρέπετε τη χρήση αυτής της συσκευής από παιδιά, από άτομα των οποίων οι σωματικές, αισθητηριακές ή διανοητικές ικανότητες εμποδίζουν την ασφαλή χρήση της ή από άτομα με απειρία ή έλλειψη γνώσεων σχετικά με τη χρήση της συσκευής. Η χρήση της συσκευής κοντά σε παιδιά και τα προαναφερθέντα άτομα πρέπει να γίνεται υπό συνεχή επίβλεψη. Τα παιδιά δεν πρέπει να παίζουν με αυτή τη συσκευή.

ΜΗ χρησιμοποιείτε τη συσκευή για οποιονδήποτε άλλο σκοπό εκτός από αυτόν για τον οποίο προορίζεται. Αυτή η συσκευή προορίζεται μόνο για οικιακή χρήση. Δεν προορίζεται για εμπορική χρήση.

ΜΗΝ αφήνετε τη συσκευή χωρίς επίβλεψη ενώ λειτουργεί.

ΜΗ χρησιμοποιείτε τη συσκευή για περισσότερο από 60 λεπτά μέσα σε 2 ώρες.

Προειδοποιήσεις σχετικά με το μαγείρεμα με ζεστό αέρα

Όταν η συσκευή λειτουργεί, μέσω των οπών εξαερισμού απελευθερώνεται ζεστός αέρας. Κρατήστε τα χέρια και το πρόσωπό σας σε ασφαλή απόσταση από τις οπές εξαερισμού και προσέξτε ιδιαίτερα όταν αφαιρείτε/απομακρύνετε ζεστά εξαρτήματα από τη συσκευή. Η μη τήρηση αυτών των οδηγιών μπορεί να προκαλέσει τραυματισμό ή/και υλικές ζημιές.

Κατά τη διάρκεια του μαγειρέματος, η εσωτερική θερμοκρασία της συσκευής φτάνει έως και εκατοντάδες βαθμούς. Για να αποφύγετε τραυματισμό, μην ανακατεύετε ποτέ τη συσκευή με απροστάτευτα χέρια μέχρι να κρυώσει σε θερμοκρασία δωματίου.

ΜΗ χρησιμοποιείτε πρόσθετα κεραμικά σκεύη ή σκεύη με επικάλυψη πέτρας (όπως το CorningWare®) για μαγείρεμα με ζεστό αέρα.

ΜΗΝ μπλοκάρτε τις οπές εξαερισμού της συσκευής. Αφήστε τουλάχιστον 13 εκ. γύρω και πάνω από τη συσκευή όταν χρησιμοποιείται.

ΜΗΝ τοποθετείτε τη συσκευή πάνω σε ζεστή ηλεκτρική κουζίνα.

ΜΗ χρησιμοποιείτε την συσκευή πάνω ή κοντά σε εύφλεκτα υλικά, όπως τραπεζομάντιλα και κουρτίνες. Μην καλύπτετε και μην τοποθετείτε τίποτα πάνω στη συσκευή. Μην τοποθετείτε τη συσκευή πάνω σε άλλη συσκευή.

ΠΡΟΣΟΧΗ

ΜΗΝ καλύπτετε τις οπές εξαερισμού κατά τη λειτουργία της συσκευής.

Η μη τήρηση αυτών των οδηγιών εμποδίζει το ομοιόμορφο μαγείρεμα και μπορεί να προκαλέσει ζημιά στη συσκευή.

ΜΗΝ υπεργεμίζετε τον κάδο με τα υλικά. Η υπερπλήρωση μπορεί να προκαλέσει την επαφή του φαγητού με **τον θερμαντήρα**, γεγονός που μπορεί να προκαλέσει πυρκαγιά, τραυματισμό ή/και υλικές ζημιές.

ΜΗ ρίχνετε λίπος στον κάδο ή στο χώρο μαγειρέματος. Εάν είναι απαραίτητο, ψεκάστε το φαγητό με σπρέι μαγειρικής ή λαδώστε προηγουμένως το φαγητό, τον κάδο και/ή το εξάρτημα του κάδου με λίγο λίπος.

Να είστε προσεκτικοί όταν χρησιμοποιείτε πρόσθετα μαγειρικά σκεύη από άλλα υλικά εκτός από μέταλλο ή σκληρυμένο γυαλί. Η μη τήρηση αυτών των οδηγιών μπορεί να προκαλέσει πυρκαγιά, τραυματισμό ή/και υλικές ζημιές.

Εάν βγαίνει μαύρος καπνός από τη συσκευή, πατήστε **Cancel (Ακύρωση)** και αποσυνδέστε αμέσως τη συσκευή από την πρίζα. Αφήστε τη συσκευή να κρυώσει και να σταματήσει ο καπνός πριν αφαιρέσετε τον κάδο και, στη συνέχεια, καθαρίστε καλά τη συσκευή. Για περισσότερες πληροφορίες, ανατρέξτε στην ενότητα «Αντιμετώπιση προβλημάτων».

Να είστε ιδιαίτερα προσεκτικοί όταν μετακινείτε μια συσκευή που περιέχει καυτό λάδι ή άλλα καυτά υγρά.

Να είστε εξαιρετικά προσεκτικοί όταν αφαιρείτε το εξάρτημα κάδου ή όταν ρίχνετε καυτό λάδι.

ΜΗ χρησιμοποιείτε αυτή τη συσκευή για βαθύ τηγάνισμα.

Αξεσουάρ

ΜΗ χρησιμοποιείτε αξεσουάρ ή/και προσαρτήματα που δεν είναι εγκεκριμένα από την Instant Brands και δεν είναι σχεδιασμένα για το αντίστοιχο μοντέλο. Η χρήση προσαρτημάτων και αξεσουάρ που δεν έχουν εγκριθεί από τον κατασκευαστή μπορεί να οδηγήσει σε σοβαρό τραυματισμό, πυρκαγιά, ηλεκτροπληξία, υλικές ζημιές ή/και να ακυρώσει την εγγύηση.

ΜΗ χρησιμοποιείτε τα αξεσουάρ που περιλαμβάνονται με τη συσκευή σε οποιαδήποτε άλλη συσκευή, όπως φούρνο μικροκυμάτων, τостιέρα, φούρνο συναγωγής ή συμβατικό φούρνο, κεραμική εστία, ηλεκτρική, επαγωγική εστία ή εστία αερίου, σχάρα/γκριλ κ.λπ.

ΠΡΟΣΟΧΗ

Φροντίδα και καθαρισμός

Αφήστε τη συσκευή να κρυώσει σε θερμοκρασία δωματίου πριν από τον καθαρισμό ή την αποθήκευση.

MHN αποθηκεύετε οτιδήποτε άλλο εκτός από τα παρεχόμενα αξεσουάρ στο χώρο μαγειρέματος και στον κάδο όταν η συσκευή δεν χρησιμοποιείται.

MHN τοποθετείτε εύφλεκτα υλικά στο χώρο μαγειρέματος και στον κάδο, όπως χαρτί, χαρτόνι, πλαστικό, φελιζόλ ή ξύλο.

MHN καθαρίζετε τη συσκευή με μεταλλικά σφουγγάρια καθαρισμού, καθώς μπορεί να αποσπαστούν σωματίδια και να αγγίξουν τα ηλεκτρικά εξαρτήματα. Αυτό θα έχει ως αποτέλεσμα τον κίνδυνο ηλεκτροπληξίας, εγκαύματος ή άλλου τραυματισμού.

Τροφοδοσία

Σύμφωνα με τις απαιτήσεις ασφαλείας, παρέχεται ένα κοντό καλώδιο τροφοδοσίας για να μειωθούν οι κίνδυνοι τραβήγματος, μπερδέματος και σκοντάμματος. Αυτή η συσκευή είναι εξοπλισμένη με καλώδιο τροφοδοσίας με φικ σύμφωνα με τα ευρωπαϊκά πρότυπα και με γείωση. Για να μειωθεί ο κίνδυνος ηλεκτροπληξίας:

Συνδέστε το καλώδιο ρεύματος **ΜΟΝΟ** σε γειωμένη και εύκολα προσβάσιμη πρίζα.

MHN αφαιρείτε τη γείωση.

MHN αφήνετε το καλώδιο να κρέμεται πάνω από την άκρη του πάγκου ή του τραπεζιού, καθώς και να αγγίζει καυτές επιφάνειες ή ανοιχτή φλόγα, συμπεριλαμβανομένων των εστιών μαγειρέματος.

MH συνδέετε το καλώδιο σε πρίζες που βρίσκονται κάτω από τον πάγκο καθώς και πίσω από άκρες του πάγκου ή του τραπεζιού.

MH χρησιμοποιείτε τη συσκευή με καλώδιο προέκτασης, μετατροπέα ή προσαρμογέα ρεύματος, εξωτερικό χρονοδιακόπτη ή ξεχωριστό σύστημα τηλεχειρισμού.

Προειδοποιήσεις σχετικά με την τροφοδοσία

Η συσκευή περιέχει ηλεκτρικά εξαρτήματα που ενέχουν κίνδυνο ηλεκτροπληξίας. Η μη τήρηση αυτών των οδηγιών μπορεί να έχει ως αποτέλεσμα την ηλεκτροπληξία ή/και θάνατο.

Για προστασία από ηλεκτροπληξία:

ΠΡΟΣΟΧΗ

Για να απενεργοποιήσετε τη συσκευή, πατήστε το κουμπί Cancel (Ακύρωση) και, στη συνέχεια, αποσυνδέστε τη συσκευή από την πρίζα. Πάντα να αποσυνδέετε τη συσκευή από την πρίζα όταν δεν τη χρησιμοποιείτε, όταν εισάγετε ή αφαιρείτε εξαρτήματα ή αξεσουάρ, και πριν την καθαρίσετε. Για να αποσυνδεθείτε από την πρίζα, πιάστε το φικ και τραβήξτε το από την πρίζα. Για να αποφύγετε βλάβη του καλωδίου τροφοδοσίας, μην τραβάτε ποτέ το ίδιο το καλώδιο.

Αφήστε τη συσκευή να κρυώσει πριν τοποθετήσετε ή αφαιρέσετε εξαρτήματα ή αξεσουάρ.

Ελέγχετε τακτικά τη συσκευή και το καλώδιο τροφοδοσίας για σωστή λειτουργία.

ΜΗ χρησιμοποιείτε συσκευή με φθαρμένο καλώδιο ή φικ, ή συσκευή με δυσλειτουργία, φθορά ή ζημιά οποιουδήποτε είδους. Σε περίπτωση ανάγκης για βοήθεια, επικοινωνήστε με το Τμήμα Εξυπηρέτησης Πελατών στη www.instant-home.gr.

ΜΗΝ προσπαθείτε να μετακινήσετε τη συσκευή ενώ είναι συνδεδεμένη στο ηλεκτρικό δίκτυο. Αυτό μπορεί να προκαλέσει ηλεκτροπληξία, εγκαύματα, άλλου είδους τραυματισμούς και/ή υλικές ζημιές.

ΜΗΝ προσπαθείτε να επισκευάσετε, να αντικαταστήσετε, να αλλοιώσετε ή να τροποποιήσετε οποιαδήποτε εξαρτήματα της συσκευής. Αυτό μπορεί να προκαλέσει ηλεκτροπληξία, πυρκαγιά ή/και σοβαρό τραυματισμό και θα ακυρώσει την εγγύηση.

ΜΗΝ επεμβαίνετε σε κανέναν από τους μηχανισμούς ασφαλείας, καθώς αυτό μπορεί να οδηγήσει σε τραυματισμό ή/και υλικές ζημιές.

ΜΗΝ βυθίζετε τη συσκευή, το καλώδιο τροφοδοσίας ή το φικ σε νερό ή άλλο υγρό.

ΜΗΝ ξεπλένετε τη συσκευή κάτω από τη βρύση.

ΜΗΝ συνδέετε τη συσκευή σε ηλεκτρικό δίκτυο διαφορετικό από 220-240 V ~50/60 Hz

ΦΥΛΑΞΤΕ ΑΥΤΕΣ ΤΙΣ ΟΔΗΓΙΕΣ!

ΤΙ ΠΕΡΙΕΧΕΙ ΤΟ ΚΟΥΤΙ

Air Fryer

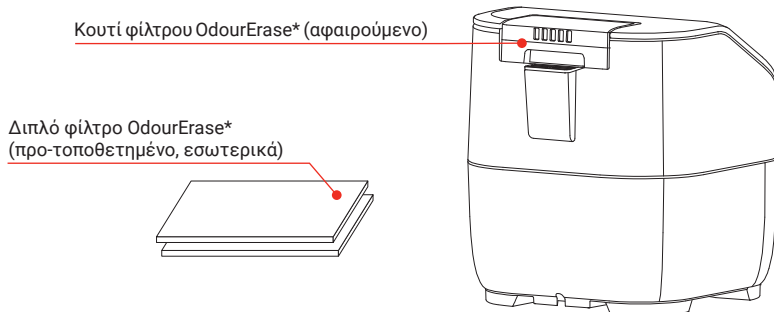
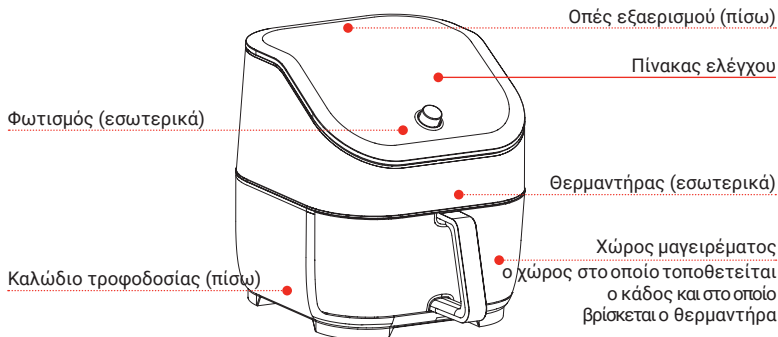

**Μόνο για το μοντέλο Instant Vortex Plus ClearCook & OdourErase.*

Οι εικόνες στο παρόν εγχειρίδιο προορίζονται μόνο για ενδεικτικούς σκοπούς και ενδέχεται να διαφέρουν από το πραγματικό προϊόν. Παρακαλούμε, όπως ελέγχετε προσεκτικά το προϊόν.

ΠΩΣ ΝΑ ΧΡΗΣΙΜΟΠΟΙΗΣΕΤΕ ΤΗΝ VORTEX ΣΑΣ

Πίνακας ελέγχου

Ο πίνακας ελέγχου έχει σχεδιαστεί ώστε να είναι διαισθητικός στη χρήση και ευανάγνωστος.

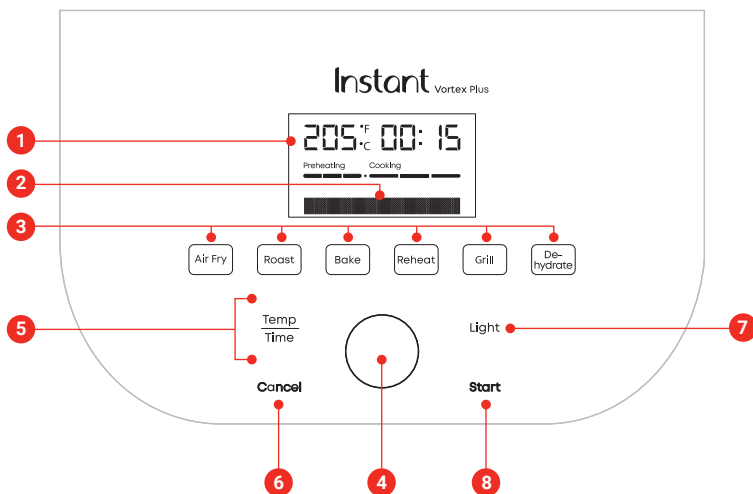

1. Οθόνη πληροφοριών
 - Ρύθμιση χρόνου μαγειρέματος
 - Ρύθμιση θερμοκρασίας
2. Οθόνη πληροφοριών
Εμφανίζει επίσης την κατάσταση μαγειρέματος, τα μηνύματα υπενθύμισης και τα μηνύματα σφάλματος
3. Προγράμματα
 - Air Fry (Τηγάνισμα με ζεστό αέρα)
 - Roast (Ψήσιμο)*
 - Bake (Ψήσιμο)**
 - Reheat (Ξαναζέσταμα)
 - Grill (Γκριλ)
 - Dehydrate (Αφυδάτωση)
4. Κύριο κουμπί
 - Για να ρυθμίσετε/προσαρμόσετε τη θερμοκρασία και το χρόνο μαγειρέματος.
5. Temp/Time (Θερμοκρασία/Χρόνος)
6. Cancel (Ακύρωση)
7. Light (Φωτισμός)
 - Ενεργοποιεί ή απενεργοποιεί τον φωτισμό του χώρου μαγειρέματος.
8. Start (Εναρξη)

* Για το ψήσιμο φαγητών με συμπαγή δομή, π.χ. κρέας, λαχανικά.

** Για το ψήσιμο φαγητών που δεν έχουν στερεή δομή πριν από τη διαδικασία μαγειρέματος, π.χ. ζύμη/μείγμα για κέικ, μάφινς κ.λπ.

Ενεργοποίηση/Απενεργοποίηση του φωτισμού

- Για να ενεργοποιήσετε το φωτισμό, πατήστε το κουμπί αφής **Light (Φωτισμός)**.
- Για να απενεργοποιήσετε το φωτισμό, πατήστε το κουμπί αφής **Light (Φωτισμός)** ξανά. Ο φωτισμός δεν μπορεί να απενεργοποιηθεί κατά τη διάρκεια των τελευταίων 60 δευτερολέπτων του προγράμματος μαγειρέματος.

Ενεργοποίηση/Απενεργοποίηση του ήχου

- Όταν η συσκευή βρίσκεται σε κατάσταση αναμονής, πατήστε και κρατήστε πατημένο το κουμπί αφής **Temp/Time (Θερμοκρασία/Χρόνος) + Light (Φωτισμός)** για 5 δευτερόλεπτα μέχρι να εμφανιστεί στην οθόνη η ένδειξη **Sound Off (Απενεργοποίηση ήχου)** ή **Sound On (Ενεργοποίηση ήχου)**.

Το ηχητικό σήμα ενός μηνύματος σφάλματος δεν μπορεί να απενεργοποιηθεί.

Αλλαγή κλίμακας θερμοκρασίας

Επιλέξτε ποια κλίμακα θερμοκρασίας, Κελσίου (°C) ή Φαρενάιτ (°F), θέλετε να χρησιμοποιήσετε για το μαγείρεμα.

- Όταν η συσκευή βρίσκεται σε κατάσταση αναμονής, πατήστε και κρατήστε πατημένο το κουμπί αφής **Temp/Time (Θερμοκρασία/Χρόνος)** για 5 δευτερόλεπτα μέχρι να εμφανιστεί στην οθόνη η ένδειξη °C ή °F.

Αποθήκευση προσωπικών ρυθμίσεων

Μπορείτε να ορίσετε και να αποθηκεύσετε προσωπικές ρυθμίσεις χρόνου και θερμοκρασίας για κάθε ένα από τα έξι προγράμματα.

1. Επιλέξτε το πρόγραμμα, το οποίο θέλετε να χρησιμοποιήσετε:
2. Πατήστε το κουμπί αφής **Temp/Time (Θερμοκρασία/Χρόνος)** και χρησιμοποιήστε το κύριο κουμπί για να ρυθμίσετε τη θερμοκρασία ή τον χρόνο μαγειρέματος.
3. Πατήστε **Start (Εναρξη)** για να αποθηκεύσετε την αλλαγή.

Όταν ξεκινά το μαγείρεμα, η ρυθμισμένη θερμοκρασία/χρόνος αποθηκεύεται στο πρόγραμμα, έτσι ώστε την επόμενη φορά που θα χρησιμοποιήσετε το ίδιο πρόγραμμα, η προεπιλεγμένη θερμοκρασία/χρόνος θα είναι η ίδια. Οι ρυθμίσεις που πραγματοποιούνται μετά την έναρξη του μαγειρέματος δεν θα αποθηκευτούν στο πρόγραμμα.

ΕΠΑΝΑΦΟΡΑ ΤΩΝ ΕΡΓΑΣΙΑΚΩΝ ΡΥΘΜΙΣΕΩΝ

Επαναφορά ενός ξεχωριστού προγράμματος

- Όταν η συσκευή βρίσκεται σε κατάσταση αναμονής, πατήστε και κρατήστε πατημένο το κουμπί αφής του συγκεκριμένου προγράμματος έως ότου η συσκευή εκπέμψει ένα ηχητικό σήμα και επιστρέψει στην κατάσταση αναμονής.

Επαναφορά όλων των προγραμμάτων

- Όταν η συσκευή βρίσκεται σε κατάσταση αναμονής, πατήστε και κρατήστε πατημένο το κύριο κουμπί έως ότου η συσκευή εκπέμψει ένα ηχητικό σήμα.

Ο χρόνος και η θερμοκρασία μαγειρέματος όλων των προγραμμάτων επιστρέφουν στις εργοστασιακές ρυθμίσεις.

Τερματισμός ενεργού προγράμματος μαγειρέματος

Μπορείτε να σταματήσετε οποιοδήποτε πρόγραμμα μαγειρέματος ανά πάσα στιγμή.

- Όταν η συσκευή βρίσκεται σε κατάσταση αναμονής, στο στάδιο προθέρμανσης (Preheating) ή εκτελεί ένα πρόγραμμα, πατήστε το κουμπί αφής Cancel (Ακύρωση) για να επαναφέρετε τη συσκευή σε κατάσταση αναμονής. Ανάλογα με τη θερμοκρασία της συσκευής, ο ανεμιστήρας μπορεί να συνεχίσει να λειτουργεί για κάποιο χρονικό διάστημα για να βοηθήσει στον εξαερισμό της.

Ένδειξη αντικατάστασης φίλτρου*

- Όταν έρθει η ώρα να αλλάξετε το φίλτρο OdourErase, στην οθόνη θα εμφανιστεί το μήνυμα Change Filter (Αλλαγή φίλτρου). Βλ. σελίδα 55 για οδηγίες σχετικά με τα βήματα αντικατάστασης του φίλτρου.

**Μόνο για το μοντέλο Instant Vortex Plus ClearCook & OdourErase.*

ΑΡΧΙΚΕΣ ΡΥΘΜΙΣΕΙΣ

Αποσυσκευασία

1. Βγάλτε τη νέα σας Instant Vortex από το κουτί!
2. Αφαιρέστε όλα τα υλικά συσκευασίας μέσα και γύρω από τη συσκευή.
3. Βεβαιωθείτε ότι έχετε αφαιρέσει όλα τα εξαρτήματα από το χώρο μαγειρέματος. Ελέγξτε το χώρο μαγειρέματος για υλικά συσκευασίας και φυλλάδια πριν από την πρώτη χρήση.
4. Μην αφαιρείτε τα προειδοποιητικά αυτοκόλλητα ασφαλείας ή την ετικέτα πληροφοριών από τη συσκευή.

Καθαρισμός πριν από την πρώτη χρήση

1. Σκουπίστε το χώρο μαγειρέματος με ένα υγρό πανί. Χρησιμοποιήστε ένα καθαρό, στεγνό, μαλακό πανί για να στεγνώσετε.
2. Πλύνετε τα αξεσουάρ με ζεστό νερό και απορρυπαντικό πιάτων. Ξεπλύνετε τα με ζεστό, καθαρό νερό και χρησιμοποιήστε ένα μαλακό, στεγνό πανί για να τα στεγνώσετε.

Μην αφαιρείτε τα μέρη σιλικόνης από την αφαιρούμενη προσθήκη κάδου. Τα μέρη σιλικόνης θα πρέπει οπωσδήποτε να τοποθετηθούν όταν χρησιμοποιείτε την προσθήκη κάδου.

Τοποθέτηση της συσκευής

1. Μη βάζετε τη συσκευή πάνω στην ηλεκτρική κουζίνα/τις εστίες! Τοποθετήστε την πάνω στον πάγκο της κουζίνας, σε σταθερή, επίπεδη επιφάνεια, μακριά από εύφλεκτα υλικά και εξωτερικές πηγές θερμότητας. Μην τοποθετείτε την Instant Vortex σε άλλη συσκευή.
2. Βεβαιωθείτε ότι αφήνετε τουλάχιστον 13 εκ. ελεύθερο χώρο πάνω και γύρω από τη συσκευή για να εξασφαλίσετε επαρκή ροή αέρα.

Αν κάτι λείπει ή έχει καταστραφεί:

1. Επικοινωνήστε με το Τμήμα Εξυπηρέτησης Πελατών. Περισσότερες πληροφορίες μπορείτε να βρείτε στην ιστοσελίδα μας www.instant-home.gr

Αρχική δοκιμή

Πριν χρησιμοποιήσετε τη συσκευή για πρώτη φορά, θα πρέπει να κάνετε μια αρχική δοκιμή για να βεβαιωθείτε ότι όλα λειτουργούν σωστά.

Διεξαγωγή αρχικής δοκιμής:

1. Συνδέστε το καλώδιο τροφοδοσίας σε μια πρίζα 220-240V. Η συσκευή βρίσκεται σε κατάσταση αναμονής.
2. Αφαιρέστε τον κάδο από το χώρο μαγειρέματος και τοποθετήστε την προσθήκη κάδου στο κάτω μέρος του κάδου (εάν δεν έχει ήδη τοποθετηθεί).

Βεβαιωθείτε ότι τα μικρά βέλη ένδειξης στο εξάρτημα του κάδου δείχνουν προς το μπροστινό ή το πίσω μέρος του κάδου.

3. Τοποθετήστε τον κάδο μέσα στο διαμέρισμα χώρο μαγειρέματος, αλλά μην προσθέσετε τρόφιμα.
4. Πατήστε το κουμπί αφής **Air Fry (Τηγάνισμα με ζεστό αέρα)**.
5. Ρυθμίστε τη θερμοκρασία μαγειρέματος* σε **205°C**.
6. Ρυθμίστε το χρόνο μαγειρέματος* σε **18 λεπτά**.

**Για να ρυθμίσετε τη θερμοκρασία/το χρόνο, ακολουθήστε τα βήματα στη σελίδα 49.*

7. Πατήστε **Start (Εναρξη)** για να ξεκινήσετε! Στην οθόνη εμφανίζεται η κατάσταση **Preheating (Προθέρμανση)**.
8. Όταν η συσκευή φτάσει στην απαιτούμενη θερμοκρασία και στην οθόνη εμφανιστεί η ένδειξη **Add Food (Προσθήκη φαγητού)**, αφαιρέστε και επανατοποθετήστε τον κάδο στη συσκευή (χωρίς να προσθέσετε φαγητό).
9. Όταν στην οθόνη εμφανιστεί η ένδειξη **Turn Food (Ανακάτεμα / γύρισμα του φαγητού)**, περιμένετε 10 δευτερόλεπτα και το πρόγραμμα θα συνεχίσει αυτόματα το μαγείρεμα ή αφαιρέστε και επανατοποθετήστε τον κάδο στη συσκευή για να συνεχίσετε το μαγείρεμα χειροκίνητα.
10. Όταν ολοκληρωθεί το πρόγραμμα, στην οθόνη εμφανίζεται η ένδειξη **End (Τέλος)**. Αφήστε τη συσκευή να κρυώσει σε θερμοκρασία δωματίου.
11. Αφαιρέστε και τοποθετήστε τον κάδο για να επαναφέρετε τη συσκευή σε κατάσταση αναμονής.

Τώρα είστε έτοιμοι να ετοιμάσετε ένα νόστιμο γεύμα στην Instant Vortex σας!

ΜΑΓΕΙΡΕΜΑ

Αυτή η συσκευή χρησιμοποιεί έντονη κυκλοφορία αέρα για το μαγείρεμα των τροφίμων, δίνοντας στα πιάτα την πλούσια γεύση και την τραγανή γεύση του κλασικού τηγανίσματος, αλλά με μικρή ποσότητα λίπους.

ΠΡΟΣΟΧΗ

ΖΕΣΤΗ ΕΠΙΦΑΝΕΙΑ

Η συσκευή θα είναι ζεστή κατά τη διάρκεια και αμέσως μετά το μαγείρεμα. Να είστε πάντα εξαιρετικά προσεκτικοί όταν αφαιρείτε τρόφιμα από το ζεστό χώρο μαγειρέματος. Η επαφή με καυτές επιφάνειες μπορεί να προκαλέσει τραυματισμό ή/και υλικές ζημιές.

ΑΠΑΙΤΟΥΜΕΝΗ ΚΥΚΛΟΦΟΡΙΑ ΤΟΥ ΑΕΡΑ

Για να αποτρέψετε τραυματισμούς και/ή υλικές ζημιές, μην εμποδίζετε τις οπές εξαερισμού για εισαγωγή/εξαγωγή αέρα.

Τι μπορείτε να μαγειρέψετε με αυτή τη συσκευή;

Το εξάρτημα κάδου είναι διάτρητο, επιτρέποντας στον αέρα να κυκλοφορεί κάτω και γύρω από το φαγητό, και θα πρέπει να τοποθετείται για τα περισσότερα φαγητά, όπως φτερούγες κοτόπουλου, πατάτες τηγανιτές, μπουκιές κουνουπιδιού κ.λπ.

Μπορείτε να χρησιμοποιήσετε ένα πρόσθετο μεταλλικό ή γυάλινο σκεύος ψησίματος για να τοποθετήσετε ζύμη ζαχαροπλαστικής ή ψωμιού, π.χ. Τοποθετήστε το πρόσθετο σκεύος στον κάδο Air Fryer. Αφήστε περίπου 2,5 εκ. γύρω από όλες τις πλευρές του πρόσθετου σκεύους για να επιτρέψει την ομοιόμορφη κυκλοφορία της θερμότητας.

Μπορείτε να τοποθετήσετε τα υλικά απευθείας στην προσθήκη κάδου χωρίς να χρησιμοποιήσετε αλουμινόχαρτο, χαρτί ψησίματος ή άλλες επιστρώσεις.

Προετοιμασία

Καθαρίστε, ψιλοκόψτε, καρυκεύστε, μαρινάρετε ή αναμείξτε τα υλικά σύμφωνα με τη συνταγή σας.

Μαγείρεμα

1. Τοποθετήστε το φαγητό στον κάδο Air Fryer σύμφωνα με τη συνταγή σας.
2. Τοποθετήστε τον κάδο μέσα στο χώρο μαγειρέματος.
Όταν ο κάδος είναι σωστά τοποθετημένος, το μπροστινό μέρος του βρίσκεται στο ίδιο επίπεδο με το μπροστινό μέρος της συσκευής.
3. Πατήστε το κουμπί αφής του προγράμματος που θα χρησιμοποιήσετε.

4. Πατήστε το κουμπί αφής **Temp/Time (Θερμοκρασία/Χρόνος)**. Όταν αρχίσει να αναβοσβήνει το **Temp**, γυρίστε το κύριο κουμπί για να ρυθμίσετε την επιθυμητή θερμοκρασία μαγειρέματος.
5. Πιέστε το κουμπί αφής **Temp/Time (Θερμοκρασία/Χρόνος)**. Όταν **Time** αρχίσει να αναβοσβήνει, γυρίστε το κύριο κουμπί για να ρυθμίσετε τον επιθυμητό χρόνο μαγειρέματος.
6. Πατήστε **Start (Εναρξη)** για να ξεκινήσετε. Στην οθόνη εμφανίζεται η κατάσταση **Preheating (Προθέρμανση)**. Η συσκευή αρχίζει να θερμαίνεται.
*Στο πρόγραμμα Reheat δεν έχει φάση προθέρμανσης.
Ανατρέξτε στη σελίδα 50 για πληροφορίες σχετικά με τις πιθανές ρυθμίσεις των προγραμμάτων.*

Add Food (Προσθήκη φαγητού)

1. Όταν η συσκευή ολοκληρώσει τη φάση Προθέρμανσης, στην οθόνη εμφανίζεται η **ένδειξη Add Food (Προσθήκη φαγητού)**.
2. Αφαιρέστε τον κάδο και τοποθετήστε προσεκτικά τα υλικά μέσα σε αυτό.
3. Τοποθετήστε τον κάδο πίσω στο χώρο μαγειρέματος. Αρχίζει η αντίστροφη μέτρηση του υπολειπόμενου χρόνου μαγειρέματος.

Turn (Ανακάτεμα / γύρισμα του φαγητού)

1. Σε κάποιο σημείο της φάσης Μαγειρέματος, στην οθόνη εμφανίζεται η ένδειξη **Turn Food (Ανακάτεμα / γύρισμα του φαγητού)**.
Στα προγράμματα Bake, Grill, Dehydrate, η συσκευή δεν εμφανίζει την ένδειξη Turn Food. Δεν χρειάζεται να γυρίσετε το φαγητό όταν μαγειρεύετε σε αυτά τα προγράμματα.
2. Αφαιρέστε τον κάδο και ανακατέψτε/γυρίστε προσεκτικά το φαγητό.
Εάν δεν αφαιρέσετε τον κάδο όταν στην οθόνη εμφανιστεί η ένδειξη Turn Food, το μαγείρεμα θα συνεχιστεί αυτόματα μετά από 10 δευτερόλεπτα.
3. Τοποθετήστε τον κάδο πίσω στη συσκευή. Η φάση Μαγειρέματος συνεχίζεται αυτόματα.

Τέλος μαγειρέματος

- Όταν τελειώσει το πρόγραμμα, η συσκευή εκπέμπει ηχητικό σήμα και στην οθόνη εμφανίζεται η ένδειξη **End (Τέλος)**.
Εάν δεν αφαιρέσετε τον κάδο όταν στην οθόνη εμφανιστεί η ένδειξη End, η συσκευή θα αρχίσει να εκπέμπει ηχητικό σήμα 1 λεπτό μετά τη λήξη του προγράμματος για να σας υπενθυμίσει ότι το φαγητό είναι έτοιμο. Θα ακούσετε 10 ηχητικά σήματα εντός 10 λεπτών.

ΠΡΟΓΡΑΜΜΑΤΑ

Air Fry (Τηγάνισμα με ζεστό αέρα)

Με αυτό το πρόγραμμα μπορείτε να τηγανίζετε με ζεστό αέρα φαγητά όπως τηγανιτές πατάτες, μπουκιές κουνουπιδιού, φτερουγές, μπουκιές κοτόπουλου κ.λπ.

Ρύθμιση	Από προεπιλογή	Ελάχιστο όριο	Μέγιστο όριο
Θερμοκρασία	196°C	82°C	205°C
Χρόνος μαγειρέματος	15 λεπτά (00:15)	1 λεπτό (00:01)	1 ώρα (01:00)

Για να τηγανίζετε με ζεστό αέρα (air fry)

- Ακολουθήστε τις βασικές οδηγίες για το μαγείρεμα.
- Επιλέξτε το πρόγραμμα Air Fry (Τηγάνισμα με ζεστό αέρα).

Roast (Ψήσιμο)

Με αυτό το πρόγραμμα, μπορείτε να ψήσετε τρόφιμα με συμπαγή υφή πριν από τη διαδικασία μαγειρέματος, όπως κρέας (βόειο, αρνίσιο, χοιρινό κρέας, πουλερικά), λαχανικά και διάφορα είδη ψητών στα κάρβουνα. Θα έχετε ζουμερά και τρυφερά αποτελέσματα από μέσα και τραγανή κρούστα από έξω.

Ρύθμιση	Από προεπιλογή	Ελάχιστο όριο	Μέγιστο όριο
Θερμοκρασία	193°C	82°C	205°C
Χρόνος μαγειρέματος	18 λεπτά (00:18)	1 λεπτό (00:01)	1 ώρα (01:00)

Για να ψήσετε (roast)

- Ακολουθήστε τις βασικές οδηγίες για το μαγείρεμα.
- Επιλέξτε το πρόγραμμα Roast (Ψήσιμο).

Bake (Ψήσιμο)

Με αυτό το πρόγραμμα μπορείτε να ψήσετε τρόφιμα που δεν έχουν σταθερή δομή πριν από τη διαδικασία μαγειρέματος, όπως ψωμί, κέικ, αρτοσκευάσματα και μάφινς. Χρησιμοποιήστε την Instant Vortex ως το δικό σας «μίνι φούρνο».

Ρύθμιση	Από προεπιλογή	Ελάχιστο όριο	Μέγιστο όριο
Θερμοκρασία	185°C	82°C	205°C
Χρόνος μαγειρέματος	30 λεπτά (00:30)	1 λεπτό (00:01)	1 ώρα (01:00)

Για να ψήσετε (bake)

- Ακολουθήστε τις βασικές οδηγίες για το μαγείρεμα.
- Επιλέξτε το πρόγραμμα Bake (Ψήσιμο).
- Δεν είναι απαραίτητο να γυρίσετε το φαγητό κατά τη διάρκεια του Μαγειρέματος.

Αφήστε περίπου 2,5 εκ. γύρω από όλες τις πλευρές του πρόσθετου δοχείου ψησίματος για να επιτρέψει την ομοιόμορφη κυκλοφορία της θερμότητας.

Grill (Γκριλ)

Αυτό το πρόγραμμα μαγειρεύει με απευθείας θέρμανση από πάνω προς τα κάτω, ιδανικό για να λιώσει το τυρί, να φτιάξει nachos ή να δώσει στο φαγητό ένα χρυσαφένιο φινιρίσμα.

Ρύθμιση	Από προεπιλογή	Ελάχιστο όριο	Μέγιστο όριο
Θερμοκρασία	205°C	177°C	205°C
Χρόνος μαγειρέματος	6 λεπτά (00:06)	1 λεπτό (00:01)	40 λεπτά (00:40)

Για σχάρα και ψήσιμο (grill)

- Ακολουθήστε τις βασικές οδηγίες για το μαγείρεμα.
- Επιλέξτε το πρόγραμμα Grill (Γκριλ).
- Δεν είναι απαραίτητο να γυρίσετε το φαγητό κατά τη διάρκεια του μαγειρέματος.

Dehydrate (Αφυδάτωση)

Αυτό το πρόγραμμα εφαρμόζει χαμηλή θερμοκρασία για μεγάλο χρονικό διάστημα για την ασφαλή ξήρανση των υλικών. Με αυτό μπορείτε να ετοιμάσετε φέτες/τσιπς φρούτων ή λαχανικών, σνακ κρέατος (όπως αποξηραμένο βόειο κρέας), κ.λπ.

Το αφυδατωμένο κρέας μπορεί να είναι επικίνδυνο αν δεν μαγειρευτεί σωστά. Ακολουθείτε πάντα μια αποδεδειγμένη συνταγή όταν αφυδατώνετε κρέας.

Ρύθμιση	Από προεπιλογή	Ελάχιστο όριο	Μέγιστο όριο
Θερμοκρασία	54°C	35°C	79°C
Χρόνος μαγειρέματος	8 ώρες (08:00)	1 ώρα (01:00)	72 ώρες (72:00)

Για αφυδάτωση (dehydrate)

- Ακολουθήστε τις βασικές οδηγίες για το μαγείρεμα.
- Επιλέξτε το πρόγραμμα Dehydrate (Αφυδάτωση).

Reheat (Ξαναζέσταμα)

Με αυτό το πρόγραμμα, μπορείτε να ξαναζεστάνετε το φαγητό που περίσσεψε από την προηγούμενη φορά, γρήγορα και εύκολα. Επαναφέρετε την τραγανότητα μιας κρύας πίτσας ή ενός παλιού ψωμιού μέσα σε λίγα λεπτά.

Ρύθμιση	Από προεπιλογή	Ελάχιστο όριο	Μέγιστο όριο
Θερμοκρασία	138°C	49°C	182°C
Χρόνος μαγειρέματος	10 λεπτά (00:10)	1 λεπτό (00:01)	1 ώρα (01:00)

Για να ξαναζεστάνετε (reheat)

- Ακολουθήστε τις βασικές οδηγίες για το μαγείρεμα.
- Επιλέξτε το πρόγραμμα Reheat (Ξαναζέσταμα).

Μόλις ξεκινήσει το πρόγραμμα, στην οθόνη εμφανίζεται αμέσως η ρυθμισμένη θερμοκρασία και ο χρόνος μαγειρέματος και αρχίζει η αντίστροφη μέτρηση του υπολειπόμενου χρόνου (χωρίς τη φάση Προθέρμανσης).

ΦΡΟΝΤΙΔΑ ΚΑΙ ΚΑΘΑΡΙΣΜΟΣ

Καθαρίζετε τη συσκευή και τα αξεσουάρ μετά από κάθε χρήση. Η μη τήρηση αυτών των οδηγιών μπορεί να οδηγήσει σε δυσλειτουργία, η οποία μπορεί να προκαλέσει τραυματισμό και/ή υλικές ζημιές.

Αποσυνδέετε πάντα τη συσκευή από την πρίζα και αφήνετε όλα τα εξαρτήματα να κρυώσουν σε θερμοκρασία δωματίου πριν από τον καθαρισμό. Μην χρησιμοποιείτε ποτέ οικιακό σύρμα καθαρισμού (συρμάτινα σφουγγάρια και βούρτσες), λειαντικά σφουγγάρια και λειαντικές σκόνες ή επιθετικά καθαριστικά για να καθαρίσετε οποιοδήποτε μέρος της συσκευής και των αξεσουάρ.

Αφήστε όλες τις επιφάνειες να στεγνώσουν εντελώς πριν από τη χρήση και πριν από την αποθήκευση.

ΠΡΟΣΟΧΗ

Για να μειώσετε τον κίνδυνο ηλεκτροπληξίας, αποσυνδέστε τη συσκευή από την πρίζα πριν από τον καθαρισμό.

ΜΗΝ βυθίζετε το καλώδιο τροφοδοσίας, το φινιρίσμα ή τη συσκευή σε νερό ή άλλο υγρό, καθώς αυτό μπορεί να προκαλέσει ηλεκτροπληξία.

Εξάρτημα / Αξεσουάρ	Οδηγίες καθαρισμού
Προσθήκη κάδου*	<ul style="list-style-type: none">• Κατάλληλο για πλυντήριο πιάτων.*• Για να αποφύγετε ζημιά στην αντικολλητική επίστρωση της προσθήκης κάδου, ΜΗΝ χρησιμοποιείτε μεταλλικά εξαρτήματα εργαλεία καθαρισμού.• Καθαρίστε με ένα μαλακό σφουγγάρι ή πανί, ζεστό νερό και απορρυπαντικό πιάτων και στη συνέχεια ξεπλύνετε καλά.• Μην αφαιρείτε τα μέρη σιλικόνης από την προσθήκη κάδου, παρά μόνο όταν είναι απαραίτητο για τον βαθύ καθαρισμό της προσθήκης, προσέχοντας να μην τα χάσετε. Τα μέρη σιλικόνης θα πρέπει οπωσδήποτε να τοποθετηθούν όταν χρησιμοποιείτε την προσθήκη στον κάδο.
Κάδος Air Fryer με παράθυρο ClearCook	<ul style="list-style-type: none">• Ο καθαρισμός στο πλυντήριο πιάτων μπορεί να αποχρωματίσει ή/και να μειώσει την ποιότητα της αντικολλητικής επίστρωσης στο εσωτερικό και της επένδυσης στο εξωτερικό. Για να αποφύγετε ζημιά στην αντικολλητική επίστρωση του κάδου, ΜΗΝ χρησιμοποιείτε μεταλλικά εξαρτήματα εργαλεία καθαρισμού.• Καθαρίστε με ένα μαλακό σφουγγάρι ή πανί, ζεστό νερό και απορρυπαντικό πιάτων και στη συνέχεια ξεπλύνετε καλά. Βεβαιωθείτε ότι έχετε αφαιρέσει όλα τα υπολείμματα τροφίμων και το λίπος.• Μετά το μαγείρεμα, αφήστε τον κάδο να κρυώσει σε θερμοκρασία δωματίου πριν το πλύνετε. Αυτό θα μειώσει το θόλωμα του παραθύρου ClearCook.

Κάδος Air Fryer με παράθυρο ClearCook	<ul style="list-style-type: none"> Εάν παραμείνει νερό στο παράθυρο ClearCook μετά τον καθαρισμό, θα χρειαστεί χρόνος για να εξατμιστεί. Αυτό μπορεί να διαρκέσει έως και 24 ώρες. Η λειτουργία του κάδου σε σύντομο κύκλο μαγειρέματος θα επιταχύνει αυτή τη διαδικασία.
Χώρος μαγειρέματος **	<ul style="list-style-type: none"> Καθαρίστε με ένα μαλακό, ελαφρώς βρεγμένο σφουγγάρι ή πανί και απορρυπαντικό πιάτων. Ελέγχετε πάντα τον θερμοστάτη και το χώρο μαγειρέματος για πιτσιλιές λίπους και υπολείμματα φαγητού και καθαρίζετε εάν είναι απαραίτητο. Βεβαιωθείτε ότι ο θερμοστάτης έχει στεγνώσει εντελώς πριν ενεργοποιήσετε ξανά τη συσκευή. Για να αφαιρέσετε αποξηραμένα λίπη και υπολείμματα τροφών από τις πλευρές του χώρου μαγειρέματος, εφαρμόστε μείγμα μαγειρικής σόδας και ξιδιού και σκουπίστε με υγρό πανί. Για επίμονη βρωμιά, αφήστε το μείγμα να δράσει στην πληγείσα περιοχή για λίγα λεπτά πριν καθαρίσετε.
Εξωτερικό περίβλημα	Σκουπίστε τα εξωτερικά μέρη με ένα μαλακό, ελαφρώς βρεγμένο σφουγγάρι ή πανί και στεγνώστε.
Καλώδιο τροφοδοσίας	Χρησιμοποιήστε ένα ελαφρώς βρεγμένο πανί/σφουγγάρι. Στεγνώστε καλά.

**Ο καθαρισμός στο πλυντήριο πιάτων μπορεί να μειώσει την ποιότητα της αντικολλητικής επιστρώσης και να μειώσει σημαντικά τη διάρκεια ζωής της. Πάντα χρησιμοποιείτε κατάλληλα μη επιθετικά καθαριστικά. Μετά τον καθαρισμό στο πλυντήριο πιάτων ενδέχεται να εμφανιστούν αποχρωματισμοί στα εξαρτήματα/αξεσουάρ, αλλά αυτό δεν επηρεάζει την ασφάλεια ή την απόδοση της συσκευής.*

*** Καθαρίζετε τη συσκευή και τα αξεσουάρ μετά από κάθε χρήση. Η μη τήρηση αυτών των οδηγιών μπορεί να οδηγήσει σε δυσλειτουργία, η οποία μπορεί να προκαλέσει τραυματισμό και/ή υλικές ζημιές.*

ΑΝΤΙΚΑΤΑΣΤΑΣΗ ΦΙΛΤΡΟΥ OdourErase*

Επισκεφθείτε τη www.instant-home.gr για να αγοράσετε συμβατά φίλτρα σχεδιασμένα για το μοντέλο της συσκευής σας.

1. Αποσυνδέστε τη συσκευή από την παροχή ρεύματος.
2. Ανοίξτε το κουτί φίλτρου που βρίσκεται στο επάνω μέρος της συσκευής για να φτάσετε στα φίλτρα.
3. Αφαιρέστε τα παλιά φίλτρα και απορρίψτε τα με σωστό τρόπο. Τα φίλτρα δεν ανακυκλώνονται.
4. Αφαιρέστε ένα νέο διπλό (2) φίλτρο από τη συσκευασία και τοποθετήστε το μέσα στο κουτί φίλτρου.
5. Τοποθετήστε το κουτί φίλτρου ξανά στη θέση του στη συσκευή και συνδέστε τη συσκευή στην παροχή ρεύματος.
6. Πατήστε και κρατήστε πατημένα ταυτόχρονα τα κουμπιά Bake και Reheat για περίπου 5 δευτερόλεπτα για να επανεκκινήσετε η ένδειξη αντικατάστασης φίλτρου. Η φωτοδίοδος του φίλτρου στον επάνω πίνακα της συσκευής θα σβήσει.
7. Είστε έτοιμοι να μαγειρέψετε ξανά. Τα φίλτρα OdourErase σας επιτρέπουν να απολαμβάνετε το μαγείρεμα χωρίς υπερβολικά αρώματα.

**Μόνο για το μοντέλο Instant Vortex Plus ClearCook & OdourErase.*

**Η συσκευή μπορεί να λειτουργήσει χωρίς φίλτρο.*

ΑΝΤΙΜΕΤΩΠΙΣΗ ΠΡΟΒΛΗΜΑΤΩΝ

Πρόβλημα	Πιθανή αιτία	Λύση
Η συσκευή είναι συνδεδεμένη στην πρίζα, αλλά δεν λειτουργεί	Η συσκευή δεν είναι σωστά συνδεδεμένη στην πρίζα.	Βεβαιωθείτε ότι το καλώδιο τροφοδοσίας είναι σε καλή κατάσταση και ότι είναι καλά συνδεδεμένο στην πρίζα.
	Η πρίζα δεν τροφοδοτείται με ρεύμα.	Συνδέστε άλλη συσκευή στην ίδια πρίζα για να ελέγξετε την παροχή ρεύματος.
	Ο κάδος δεν είναι καλά τοποθετημένος μέσα στο χώρο μαγειρέματος.	Βεβαιωθείτε ότι ο κάδος είναι σωστά και σφικτά τοποθετημένος μέσα στο χώρο μαγειρέματος.
	Υπερβολική συσσώρευση υπολειμμάτων κοντά στον θερμαντήρα και τον ανακλαστήρα.	Επικοινωνήστε με το Τμήμα Εξυπηρέτησης Πελατών.
Μαύρος καπνός βγαίνει από τη συσκευή	Χρησιμοποιήστε λίπος χαμηλού σημείου καπνού.	Ακυρώστε το πρόγραμμα με Cancel, αποσυνδέστε τη συσκευή από την παροχή ρεύματος και αφήστε την να κρυώσει. Επιλέξτε ένα ουδέτερο λάδι με υψηλό σημείο καπνού, όπως λάδι αβοκάντο, σογιέλαιο, λάδι κανόλα, λάδι από ρύζι κ.λπ.
	Υπάρχουν υπολείμματα φαγητού στον θερμαντήρα, στο χώρο μαγειρέματος ή στα αξεσουάρ.	Ακυρώστε το πρόγραμμα με Cancel, αποσυνδέστε τη συσκευή από την παροχή ρεύματος και αφήστε την να κρυώσει. Αφαιρέστε όλα τα αξεσουάρ από το χώρο μαγειρέματος και καθαρίστε καλά το χώρο μαγειρέματος και τα Αξεσουάρ.
	Δυσλειτουργία της συσκευής.	Επικοινωνήστε με το Τμήμα Εξυπηρέτησης Πελατών.
	Υπερβολική συσσώρευση υπολειμμάτων κοντά στον θερμαντήρα και τον ανακλαστήρα.	Επικοινωνήστε με το Τμήμα Εξυπηρέτησης Πελατών.

<p>Λευκός καπνός βγαίνει από την συσκευή.</p>	<p>Μαγειρεύετε τροφές με υψηλή περιεκτικότητα σε λιπαρά, όπως μπέικον, λουκάνικα και μπιφτέκια.</p>	<p>Αποφύγετε το μαγείρεμα τροφών με υψηλή περιεκτικότητα σε λιπαρά. Ελέγξτε τον κάδο για περίσσεια λίπους/ λαδιού και αφαιρέστε την προσεκτικά αν χρειάζεται πριν από το μαγείρεμα.</p>
	<p>Το φαγητό είναι υγρό. Το νερό εξατμίζεται και απελευθερώνεται πυκνός ατμός.</p>	<p>Στεγνώστε τα υγρά υλικά πριν από το μαγείρεμα με ζεστό αέρα. Μην προσθέτετε νερό ή άλλο υγρό στον κάδο μαγειρέματος όταν μαγειρεύετε με ζεστό αέρα.</p>
	<p>Τα μπαχαρικά έχουν κολλήσει στον θερμαντήρα.</p>	<p>Να είστε προσεκτικοί όταν καρυκεύετε το φαγητό. Λαδώνετε τα λαχανικά και το κρέας πριν προσθέσετε τα μπαχαρικά για να κολλήσουν καλύτερα τα μπαχαρικά.</p>
	<p>Υπερβολική συσσώρευση υπολειμμάτων κοντά στον θερμαντήρα και τον ανακλαστήρα.</p>	<p>Επικοινωνήστε με το Τμήμα Εξυπηρέτησης Πελατών.</p>

ΚΩΔΙΚΟΙ ΣΦΑΛΜΑΤΟΣ

Εάν ο πίνακας ελέγχου εμφανίσει έναν κωδικό σφάλματος από αυτόν τον κατάλογο, υπάρχει πρόβλημα με την Instant Vortex σας. Ακολουθούν οι ενέργειες που πρέπει να κάνετε για να διορθώσετε το πρόβλημα.

Πρόβλημα	Πιθανή αιτία	Λύση
E1	Σπασμένη αλυσίδα.	Επικοινωνήστε με το Τμήμα Εξυπηρέτησης Πελατών.
E2	Βραχυκύκλωμα του αισθητήρα θερμοκρασίας.	Επικοινωνήστε με το Τμήμα Εξυπηρέτησης Πελατών.

ΠΡΟΣΟΧΗ

Η έλλειψη τακτικού καθαρισμού του χώρου μαγειρέματος και των εξαρτημάτων της συσκευής μετά τη χρήση μπορεί να οδηγήσει σε διάβρωση και υπερβολική συσσώρευση λίπους και υπολειμμάτων τροφίμων στον θερμαντήρα και τον ανακλαστήρα και να εμποδίσει τη σωστή και ασφαλή λειτουργία της. Το επικαλυμμένο λίπος μπορεί να είναι επικίνδυνο. Καθαρίζετε το χώρο μαγειρέματος μετά από κάθε χρήση με ένα μαλακό, ελαφρώς βρεγμένο σφουγγάρι ή πανί, χωρίς να χρησιμοποιείτε επιθετικό καθαριστικό, για να αφαιρέσετε τα πιτσιλίσματα λίπους μετά το μαγείρεμα και για να αποφύγετε την επικάλυψή τους στον θερμαντήρα.

ΜΑΘΕΤΕ ΠΕΡΙΣΣΟΤΕΡΑ

Ανακαλύψτε έναν ολόκληρο κόσμο πληροφοριών και υποστηρικτικού υλικού για την Instant Vortex σας.

Εδώ θα βρείτε μερικούς από τους πιο χρήσιμους πόρους:

Τμήμα Εξυπηρέτησης Πελατών

support@instant-home.gr

+30 21 12345004

Εφαρμογή για κινητά με συνταγές (Αγγλικά)

Instant Connect

Κατεβάστε από iOS App Store / Google Play

Συνταγές και πίνακες με χρόνους μαγειρέματος

www.instant-home.gr

Οδηγίες βίντεο και υποστηρικτικό υλικό

www.instant-home.gr

Χρήσιμες πληροφορίες, συμβουλές και καλές πρακτικές

www.instant-home.gr

Ανταλλακτικά και αξεσουάρ

www.instant-home.gr

Βίντεο με συνταγές μαγειρικής

www.youtube.com/c/InstantPotGreece

Γίνετε μέλος της Κοινότητας



@instantpotGR



@instantpotGR



InstantPotGreece

Η Instant Home Ltd. διατηρεί το δικαίωμα να κάνει αλλαγές στο παρόν εγχειρίδιο χωρίς προειδοποίηση. Πλήρεις και ενημερωμένες πληροφορίες μπορείτε να βρείτε στην ιστοσελίδα της Instant Pot και της Instant Brands για την Ελλάδα www.instant-home.gr ή να τις λάβετε από αντιπρόσωπό μας.

ΜΕΤΑΦΡΑΣΗ ΕΤΙΚΕΤΩΝ ΠΡΟΕΙΔΟΠΟΙΗΣΗΣ

Διαβάστε όλες τις προειδοποιήσεις στις συσκευασίες, τα προειδοποιητικά φυλλάδια και τα προειδοποιητικά αυτοκόλλητα.

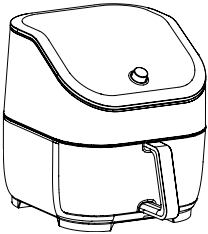
▲ ΛΕΥΚΟ ΠΡΟΕΙΔΟΠΟΙΗΤΙΚΟ ΦΥΛΛΟ	
	<p>▲ ΠΡΟΣΟΧΗ</p> <p>ΑΦΑΙΡΕΣΤΕ όλες τις συσκευασίες (υλικά συσκευασίας), τα προειδοποιητικά φυλλάδια και τα αξεσουάρ από το χώρο μαγειρέματος πριν από τη χρήση.</p> <p>ΜΗΝ τοποθετείτε ξένα αντικείμενα που δεν είναι τρόφιμα στο χώρο μαγειρέματος.</p> <p>Διαβάστε το ΕΓΧΕΙΡΙΔΙΟ ΧΡΗΣΗΣ πριν χρησιμοποιήσετε τη συσκευή.</p> <p style="text-align: right;">889-2604-01</p>
▲ ΠΡΟΕΙΔΟΠΟΙΗΣΗ ΣΤΗΝ ΠΛΗΡΟΦΟΡΙΑΚΗ ΕΤΙΚΕΤΑ (ΣΤΟ ΠΙΣΩ ΜΕΡΟΣ ΤΗΣ ΣΥΣΚΕΥΗΣ)	
CAUTION: DO NOT IMMERSE IN WATER. UNPLUG WHEN NOT IN USE.	ΠΡΟΣΟΧΗ: ΜΗ ΒΥΘΙΖΕΤΕ ΤΗ ΣΥΣΚΕΥΗ ΣΕ ΝΕΡΟ. ΑΠΟΣΥΝΔΕΣΤΕ ΤΗΝ ΣΥΣΚΕΥΗ ΑΠΟ ΤΗΝ ΠΡΙΖΑ ΟΤΑΝ ΔΕΝ ΧΡΗΣΙΜΟΠΟΙΕΙΤΑΙ.
▲ ΠΡΟΕΙΔΟΠΟΙΗΤΙΚΗ ΕΤΙΚΕΤΑ ΣΤΟ ΚΑΛΩΔΙΟ ΤΡΟΦΟΔΟΣΙΑΣ	
<p>Η χυμένη τροφή μπορεί να προκαλέσει σοβαρά εγκαύματα. Κρατήστε τη συσκευή και το καλώδιο τροφοδοσίας μακριά από παιδιά (το καλώδιο τροφοδοσίας είναι κοντό για να μειώσει τον κίνδυνο τραβήγματος, μπερδέματος και σκοντάμματος)</p> <p>ΠΟΤΕ:</p> <ul style="list-style-type: none">• ΜΗ συνδέετε το καλώδιο (ή το αφήνετε να κρέμεται) πάνω από την άκρη ενός πάγκου ή τραπεζιού.• ΜΗ συνδέετε τις πρίζες που βρίσκονται κάτω από τον πάγκο.• ΜΗ χρησιμοποιείτε τη συσκευή με καλώδιο προέκτασης.• ΜΗ χρησιμοποιείτε τη συσκευή με μετατροπέα ή προσαρμογέα ρεύματος.	
▲ ΟΣΜΗ ΚΑΤΑ ΤΗ ΧΡΗΣΗ ΤΗΣ ΣΥΣΚΕΥΗΣ ΓΙΑ ΠΡΩΤΗ ΦΟΡΑ	
<p>Τις πρώτες φορές που χρησιμοποιείτε τη νέα σας φριτέζα αέρα, μπορεί να παρατηρήσετε μια χαρακτηριστική οσμή του λεγόμενου «νέος φούρνου» - αυτό είναι φυσιολογικό, μη τοξικό και διαρκεί για μικρό χρονικό διάστημα. Η οσμή θα εξαφανιστεί μετά από μερικές χρήσεις της συσκευής και μετά την εφαρμογή των μεθόδων καθαρισμού που περιγράφονται στο Εγχειρίδιο Χρήσης.</p>	

Πώς να αφαιρέσετε την οσμή;

1) Ελέγξτε προσεκτικά εάν έχετε αφαιρέσει όλα τα συσκευαστικά υλικά και τα φυλλάδια από το εσωτερικό της συσκευής, συμπεριλαμβανομένου του υποστρώματος από χαρτόνι που βρίσκεται κάτω από το καλάθι της φριτέζας αέρα, πριν την ενεργοποιήσετε για πρώτη φορά.

2) Πριν από την πρώτη χρήση, καθαρίστε πολύ προσεκτικά τη συσκευή και τα εξαρτήματά της, ακολουθώντας τις οδηγίες που περιγράφονται στο Εγχειρίδιο Χρήσης. Αυτό θα μειώσει την εμφάνιση της οσμής.

3) Όπως συμβαίνει με τους συμβατικούς φούρνους και τις φριτέζες αέρα, είναι απαραίτητο να τις αναπτύξετε πριν προχωρήσετε στο πραγματικό μαγείρεμα. Η αρχική οσμή εξαφανίζεται μετά από μερικές χρήσεις της συσκευής. Πραγματοποιήστε μια σειρά ενεργοποιήσεων της συσκευής χωρίς να προσθέσετε φαγητό. Εκτελέστε οποιοδήποτε πρόγραμμα με ρύθμιση υψηλής θερμοκρασίας (π.χ. πρόγραμμα Air Fry και θερμοκρασία 200°C) για περίπου 10-15 λεπτά. Αφού ολοκληρωθεί το πρόγραμμα, αφαιρέστε το καλάθι και αφήστε τη συσκευή να κρυώσει φυσικά. Επαναλάβετε τη διαδικασία μερικές φορές ακόμα. Σας συμβουλευόμαστε να κάνετε την αξιοποίηση με ανοιχτό παράθυρο, φροντίζοντας η κουζίνα σας να αερίζεται καλά.

Μην προσθέτετε φαγητό κατά την πρώτη ενεργοποίηση της συσκευής!

ΣΗΜΑΝΤΙΚΟ: Ελέγξτε τον Vortex Plus ClearCook σας γύρω από τις άκρες για ενδεχόμενα υπολείμματα μικρών προστατευτικών αυτοκόλλητων. Αυτά τα αυτοκόλλητα χρησιμοποιούνται για την προστασία ορισμένων εξαρτημάτων και κατά τη συναρμολόγηση της συσκευής αφαιρούνται. Ωστόσο, είναι πιθανό να παραμείνουν μικρά κομμάτια τους στο καλάθι ή στις συναρμολογήσεις. Αφαιρέστε τα όταν καθαρίζετε τη συσκευή για πρώτη φορά.

▲ ΣΤΑΘΕΡΗ ΕΤΙΚΕΤΑ END

Όταν εμφανίζεται σταθερή ετικέτα END, η οποία αποτρέπει περαιτέρω λειτουργία της συσκευής, παρακαλούμε απενεργοποιήστε τη συσκευή από την τροφοδοσία και ξανασυνδέστε την ενεργοποιώντας την πάλι, περιστρέφοντας το φις κατά 180°.

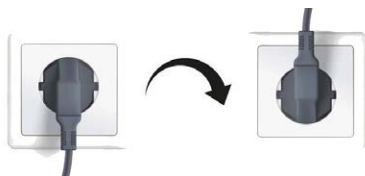

ΕΓΓΥΗΣΗ

Για την **INSTANT VORTEX PLUS CLEARCOOK / CLEARCOOK & ODOURERASE AIR FRYER**, εφεξής αναφερόμενο ως «Συσκευή», Instant Home Ltd., UIC 207830221, εξουσιοδοτημένος διανομέας της Instant Brands LLC στην Ελλάδα (εφεξής αναφερόμενη ως «Διανομέας») εγγύεται ότι αυτό το προϊόν είναι κατασκευασμένο σε υψηλή ποιότητα και απαλλαγμένο από ελαττώματα κατασκευής και υλικών. Η παρούσα εγγύηση ισχύει για περίοδο δύο (2) ετών από την ημερομηνία της αρχικής αγοράς. Η κάλυψη στο πλαίσιο αυτής της εγγύησης ισχύει μόνο για οικιακή χρήση, όταν η συσκευή χρησιμοποιείται μόνο στη Ελλάδα. Η παρούσα εγγύηση δεν καλύπτει τη χρήση της συσκευής εκτός της Δημοκρατίας της Ελλάδας.

Η απόδειξη της αρχικής ημερομηνίας αγοράς (απόδειξη ή τιμολόγιο) και η επιστροφή ολόκληρης της συσκευής κατόπιν αιτήματος απαιτείται για να επωφεληθείτε από την εξυπηρέτηση στο πλαίσιο αυτής της εγγύησης. Υπό την προϋπόθεση ότι η παρούσα συσκευή λειτουργεί και συντηρείται σύμφωνα με τις παρεχόμενες οδηγίες χρήσης που συνοδεύουν τη συσκευή (διατίθενται επίσης στη διεύθυνση www.instant-home.gr), ο Διανομέας θα αποφασίσει, κατά τη διακριτική του ευχέρεια και σύμφωνα με την ισχύουσα νομοθεσία, είτε (i) να επισκευάσει τα ελαττωματικά εξαρτήματα και υλικά, είτε (ii) να αντικαταστήσει τη συσκευή.

Σε περίπτωση αντικατάστασης της συσκευής στο πλαίσιο της εγγύησης, η εγγύηση για τη συσκευή αντικατάστασης θα λήξει 24 μήνες μετά την ημερομηνία της αρχικής αγοράς. Η περίοδος εγγύησης αναστέλλεται κατά τη διάρκεια του χρόνου που απαιτείται για την επισκευή ή την αντικατάσταση της ελαττωματικής συσκευής ή για την επίτευξη γραπτής συμφωνίας μεταξύ του Διανομέα και του καταναλωτή για την επίλυση της υπόθεσης.

Περιορισμοί και εξαιρέσεις

Οποιαδήποτε επέμβαση/τροποποίηση, απόπειρα επέμβασης/τροποποίησης ή μη εξουσιοδοτημένη επισκευή της συσκευής μπορεί να επηρεάσει την ασφαλή λειτουργία της συσκευής και να προκαλέσει σοβαρό τραυματισμό, βλάβη και υλικές ζημιές. Οποιαδήποτε επέμβαση/τροποποίηση/αλλαγή, απόπειρα επέμβασης/τροποποίησης ή μη εξουσιοδοτημένη επισκευή της συσκευής ή οποιοδήποτε μέρος της θα ακυρώσει την εγγύηση, εκτός εάν οι εν λόγω αλλαγές ή τροποποιήσεις έχουν εγκριθεί ρητά και εγγράφως από τον Διανομέα.

Η παρούσα εγγύηση δεν καλύπτει: (1) κανονική φθορά, (2) επαγγελματική χρήση, εμπορική χρήση ή/ και οποιαδήποτε άλλη χρήση εκτός από την κανονική οικιακή χρήση με τρόπο που δεν συνάδει με οποιοδήποτε μέρος του συνόλου της τεκμηρίωσης που παρέχεται με τη συσκευή, (3) μηχανικές ή ηλεκτρικές βλάβες που σχετίζονται με το μπλοκάρισμα των οπών εξαερισμού ή τη μη παροχή των απαιτούμενων αποστάσεων κατά τη χρήση της συσκευής, (4) μηχανική βλάβη, μηχανική φθορά κατά τη διάρκεια της κανονικής χρήσης της συσκευής, συμπεριλαμβανομένων ενδεικτικά: εσωτερικούς ή εξωτερικούς λεκέδες, αλλαγή χρώματος, αποχρωματισμό, γρατζουνιές, ρωγμές, εκδορές κ.λπ. λόγω της φυσικής φθοράς της συσκευής, καθώς και η αντικατάσταση των αναλώσιμων (σφραγίσματα, φίλτρα, στοιχεία φίλτρου, λαμπτήρες κ.λπ.), (5) χρήση μη γνήσιων αναλώσιμων και προϊόντων με ηλεκτρονικά, ηλεκτρικά ή μηχανικά ασύμβατο εξοπλισμό, (6) ακατάλληλη χρήση της συσκευής, αμελής συμπεριφορά ή/και έλλειψη προσοχής από τον αγοραστή προς την συσκευή, συμπεριλαμβανομένης ενδεικτικά της πρόσκρουσης ή/και πτώσης, (7) ακατάλληλη συναρμολόγηση ή αποσυναρμολόγηση, απόπειρα διόρθωσης ελαττωμάτων, επισκευής ή επέμβασης στη συσκευή από τον αγοραστή ή άλλα μη εξουσιοδοτημένα πρόσωπα, (8) ανωτέρα βία (όπως πυρκαγιά, κεραυνός, πλημμύρα κ.λπ.) που είναι πέρα από τον έλεγχο του Πωλητή, (9) μηχανικές ή ηλεκτρικές υπερφορτώσεις που οφείλονται σε δυσλειτουργίες του ηλεκτρικού δικτύου (όπως χτυπήματα, υπερτάσεις, διακυμάνσεις τάσης κ.λπ.), (10) ακατάλληλη αποθήκευση, ξένο σώμα που έπεσε μέσα (υγρά, νομίσματα, σκόνη σε μεγάλες ποσότητες, έντομα κ.λπ.), έκθεση σε επιθετικό εξωτερικό περιβάλλον.

Στο βαθμό που επιτρέπεται από την ισχύουσα νομοθεσία, η ευθύνη του Διανομέα, εάν υπάρχει, για οποιαδήποτε δυνάμει ελαττωματική συσκευή ή εξάρτημα περιορίζεται στην επισκευή ή αντικατάσταση της συσκευής ή του εξαρτήματος και δεν υπερβαίνει την τιμή αγοράς μιας συγκρίσιμης

συσκευής αντικατάστασης. Εκτός εάν προβλέπεται ρητά στο παρόν και στο βαθμό που επιτρέπεται από την ισχύουσα νομοθεσία,

(1) ο Διανομέας δεν παρέχει πρόσθετες εγγυήσεις ή όρους, ρητές ή σιωπηρές, σε σχέση με τη συσκευή ή τα εξαρτήματα που καλύπτονται από την παρούσα εγγύηση και (2) ο Διανομέας δεν ευθύνεται για έμμεσες, τυχαίες ή επακόλουθες ζημιές και απώλειες που προκύπτουν από ή σε σχέση με τη χρήση ή τη λειτουργία της συσκευής ή για ζημιές που σχετίζονται με οικονομικές απώλειες, απώλεια περιουσίας, απώλεια εσόδων ή κερδών, απώλεια ικανοποίησης ή αδυναμία χρήσης, κόστος εγκατάστασης ή άλλες επακόλουθες ζημιές και απώλειες οποιουδήποτε είδους.

Ο χρήστης έχει δικαιώματα που απορρέουν από την ισχύουσα νομοθεσία και τα οποία προστίθενται σε κάθε δικαίωμα ή ένδοκο μέσο που είναι διαθέσιμο στο πλαίσιο της παρούσας εγγύησης. Ο πωλητής ευθύνεται για την έλλειψη συμμόρφωσης του προϊόντος με τη σύμβαση πώλησης σύμφωνα με τη νομοθεσία περί προστασίας των καταναλωτών. Όλα τα δικαιώματα του αγοραστή καθορίζονται στη νομοθεσία για την προστασία των καταναλωτών (2251/1994 όπως αυτός τροποποιήθηκε με τον Ν. 4512/2018 και τον 5111/2024) συμπεριλαμβανομένου του νόμου περί προστασίας των καταναλωτών και του νόμου (Ν.4967/2022) περί προμήθειας ψηφιακού περιεχομένου και ψηφιακών υπηρεσιών και της πώλησης αγαθών, και το παρόν έγγραφο δεν μεταβάλλει ούτε αφαιρεί κανένα από τα δικαιώματα που εγγυάται ο νόμος

Υπηρεσίες εγγύησης

Για να λάβει υπηρεσίες εγγύησης, ο χρήστης πρέπει να καταχωρίσει το αίτημα αίτησης/εξυπηρέτησης στο www.instant-home.gr παρέχοντας:

- Ονοματεπώνυμο, διεύθυνση email και αριθμό τηλεφώνου.
- Αντίγραφο της πρωτότυπης απόδειξης αγοράς ή του τιμολογίου, του μοντέλου και του σειριακού αριθμού της συσκευής.
- Περιγραφή του ελαττώματος του προϊόντος, συμπεριλαμβανομένων τυχόν φωτογραφιών ή βίντεο, εάν είναι δυνατόν.
- Όλα τα μέρη της συσκευής, ανεξάρτητα από την κατάσταση τους: Κύριο περίβλημα, καδό Air Fryer, προσθήκη για καδό κ.λπ. και/ή τα αυθεντικά εξαρτήματα (εάν υπάρχουν αξιώσεις εγγύησης για τα ίδια)

Στοιχεία επικοινωνίας

Instant Home Ltd. - Επίσημος διανομέας της Instant Brands LLC για την Ελλάδα – Σόφια Βουλγαρίας, Τ.Κ. 1618

40, Buxton Brothers Blvd.

E-mail: support@instant-home.gr Τηλέφωνο: +30 21 12345004

Ανακύκλωση

Αυτή η συσκευή συμμορφώνεται με την Οδηγία 2012/19/ΕΕ σχετικά με τα απόβλητα ηλεκτρικού και ηλεκτρονικού εξοπλισμού (ΑΗΗΕ). Αυτή η συσκευή συμμορφώνεται με την ευρωπαϊκή Οδηγία για την ηλεκτρομαγνητική συμβατότητα (ΗΜΣ) 2014/30/ΕΕ και τις αναθεωρήσεις της, καθώς και με την Οδηγία για τη χαμηλή τάση (LVD) 2014/35/ΕΕ και τις αναθεωρήσεις της.

Η σήμανση αυτή υποδεικνύει ότι το προϊόν δεν πρέπει να απορριπτείται μαζί με άλλα οικιακά απορρίμματα εντός της ΕΕ. Για να αποφύγετε πιθανές βλάβες στο περιβάλλον ή την ανθρώπινη υγεία από την ανεξέλεγκτη διάθεση των αποβλήτων, ανακυκλώστε τα με υπευθυνότητα, προωθώντας τη βιώσιμη επαναχρησιμοποίηση των πηγών υλικών. Για να επιστρέψετε μια χρησιμοποιημένη συσκευή, χρησιμοποιήστε τα συστήματα επιστροφής και συλλογής ή επικοινωνήστε με την υπηρεσία εξυπηρέτησης πελατών για περισσότερες πληροφορίες σχετικά με την ανακύκλωση και τα WEEE.



Instant Brands (EMEA) Limited

1 Christchurch Way, Woking,
Surrey, GU21 6JG, UK

Instant Brands (Ireland) Limited

Suite 6, Rineanna House, Shannon Free Zone,
Shannon, Co Clare, V14 CA36, Ireland

Инстант Хоум ООД

(Официален дистрибутор на Instant Brands LLC за България)

бул. Братя Бъкстон 40
София 1618, България
тел. 0700 31 027
office@instantpot.bg
www.instantpot.bg

Instant Home Ltd.

(Επίσημος διανομέας της Instant Brands LLC για τη Ελλάδα)

40, Buxton Brothers Blvd.
Σόφια Βουλγαρίας, Τ.Κ. 1618
Τηλ.: +30 21 12345004
office@instant-home.gr
www.instant-home.gr

Произведено в Китай / Κατασκευάζεται στην Κίνα

Όλα τα δικαιώματα διατηρούνται © 2024 Instant Brands™ LLC

Всички права запазени © 2024 Instant Brands LLC

889-0119-31 / 2024-09-07