

get started

СТАНЦИЯ ЗА РАЗПЕНВАНЕ НА МЛЯКО
INSTANT

РЪКОВОДСТВО ЗА УПОТРЕБА
НА БЪЛГАРСКИ ЕЗИК

ΕΓΧΕΙΡΙΔΙΟ ΧΡΗΣΗΣ ΣΤΗΝ ΕΛΛΗΝΙΚΗ ΓΛΩΣΣΑ

Instant™

Добре дошли

В света на Вашия нов кухненски помощник – Станция за разпенване на мляко Instant!
Направете сутрините си по-приятни и създавайте вълнуващи домашни напитки.



Научете повече за Вашия Instant на
www.instantpot.bg



Свалете официалното приложение
Instant Connect за достъп до
1000+ идеи за рецепти
(на английски език)

Ако имате въпроси или нужда от съдействие, моля свържете се с **Отдел за обслужване на клиенти** на:

- Имейл: support@instantpot.bg
- Телефон: 0700 31 027

На нашата страница www.instantpot.bg ще намерите и отговори на **Често задавани въпроси**, свързани с употребата на уредите Instant.

Спецификации на продукта

Модел	Вместимост	Напрежение	Мощност	Тегло	Размери
MFM-2000	Кана 500 мл.	220-240V~ 50-60 Hz	600W	1 кг.	см: 18.9 Д x 15.2 Ш x 16.75 В

Модел и сериен номер на уреда

Ще откриете информация за **модела на уреда** на сребристия информационен етикет от долната страна на основата.

⚠ ВНИМАНИЕ

Превод на предупредителните етикети, поставени върху елементите на уреда, можете да намерите на стр. 20.

СЪДЪРЖАНИЕ

Важни мерки за безопасност.....	4
Какво има в кутията.....	7
Преди да започнете	8
Как да използвате станцията.....	9
Разпенване на мляко.....	12
Грижа, почистване и съхранение	17
Отстраняване на неизправности	18
Превод на предупредителните етикети.....	20
Научете повече	21
Гаранция	22
Контактна информация.....	23



ВАЖНИ МЕРКИ ЗА БЕЗОПАСНОСТ

⚠ ВНИМАНИЕ

ПРОЧЕТЕТЕ ВСИЧКИ ИНСТРУКЦИИ

Поставяне на уреда

Предназначен само за употреба върху кухненски плот. Винаги работете с уреда върху стабилна, незапалима, равна повърхност.

НЕ поставяйте уреда върху или близо до горещи газови или електрически котлони, или гореща фурна.

НЕ използвайте уреда в непосредствена близост до вода или открит пламък.

НЕ поставяйте уреда върху гореща печка, котлон или върху друг уред. Топлина от външен източник ще повреди уреда.

НЕ работете с уреда върху или близо до запалими материали.

Употреба

Течността в каната може да бъде гореща. Бъдете внимателни при повдигане на каната, за да избегнете разливане на течността и изгаряне.

НЕ докосвайте с незащитени ръце горещи повърхности.

- Винаги използвайте подходяща защита за ръцете и бъдете изключително внимателни, когато повдигате или боравите с горещи аксесоари или гореща кана;
- Винаги поставяйте горещи аксесоари/съдове върху устойчива на топлина повърхност или чиния.
- Бъдете изключително внимателни, когато изливате гореща течност.

НЕ използвайте уреда без добавено мляко.

НЕ използвайте уреда за каквато и да е друга цел, освен тази, за която е предназначен. Неспазването на тези инструкции може да доведе до нараняване и/или материални щети. Само за домашна употреба. Не използвайте уреда на открито. Не оставяйте уреда на слънце, вятър и/или сняг. Не е предназначен за търговска употреба.

НЕ пълнете каната с друго, освен вода, мляко или немлечна алтернатива. Никога не пълнете каната с олио, мазнини или други течности.

НЕ премествайте уреда по време на употреба.

Този уред **НЕ** трябва да се използва от деца или от хора, чиито физически, сетивни или умствени способности възпрепятстват безопасното използване на уреда. Използването на уреда в близост до деца и до горепосочените лица следва да се извършва под постоянен надзор. Децата не трябва да използват или играят с уреда.

НЕ оставяйте уреда без надзор по време на употреба.

⚠ ВНИМАНИЕ

Акcesoари

Не използвайте никакви части, акcesoари и/или приставки, които не са одобрени от Instant Brands. Използването на части, акcesoари и/или приставки, които не са одобрени от производителя, могат да доведат до сериозни наранявания, пожар, токов удар и/или отпадане на гаранцията.

Грижа и Съхранение

Оставете уреда да се охлади до стайна температура преди почистване или съхранение.

НЕ съхранявайте никакви материали в каната, когато уредът не се използва.

НЕ поставяйте лесно запалими материали в каната, като хартия, картон, пластмаса, стиропор или дърво.

Захранващ кабел

В уреда е използван къс захранващ кабел, с цел намаляване рисковете от издърпване, заплитане и спъване.

Разлятата храна може да причини сериозни изгаряния. Дръжте уреда и кабела далече от деца.

Никога **НЕ** оставяйте кабела да виси от ръба на кухненския плот, не използвайте контакт, който е под плота, както и не използвайте удължител за захранващия кабел.

НЕ допускате захранващият кабел да се докосва до горещи повърхности или открит пламък, включително горещия плот на печката.

Включвайте щепсела на захранващия кабел единствено в заземен електрически контакт.

НЕ премахвайте заземяването.

Предупреждения, свързани със захранването

Уредът съдържа електрически компоненти, които създават опасност от токов удар. Неспазването на тези инструкции може да доведе до електрически шок, токов удар и/или смърт.

С цел защита от електрически шок и/или токов удар:

За да изключите от контакта, изберете бутон **Cancel (Отказ)**, след което извадете щепсела от контакта. Винаги изключвайте уреда, когато не го използвате, преди да поставите или премахнете части или акcesoари, както и преди почистване. За да изключите захранващия кабел, хванете щепсела и издърпайте от контакта. Никога **НЕ** дърпайте самия кабел.

Редовно проверявайте изправността на уреда и захранващия кабел. **НЕ** включвайте уреда, ако захранващият кабел или щепселът са повредени или ако уредът даде дефект, бъде изпуснат или увреден по някакъв начин.

НЕ се опитвайте да поправяте, подменяте, променяте или модифицирате компоненти на уреда. Това може да доведе до електрически шок, токов удар, пожар и/или сериозни наранявания и ще анулира гаранцията.

НЕ манипулирайте който и да е от механизмите за безопасност, тъй като това може да доведе до нараняване и/или материални щети.

⚠ ВНИМАНИЕ

НЕ потапяйте захранващия кабел, щепсела или уреда във вода или друга течност.

НЕ използвайте уреда в електрическа мрежа различна от 220-240V~50-60Hz.

ЗАПАЗЕТЕ ТЕЗИ ИНСТРУКЦИИ!

⚠ ПРЕДУПРЕЖДЕНИЕ

НЕСПАЗВАНЕТО НА КОЯТО И ДА Е ОТ ВАЖНИТЕ МЕРКИ ЗА БЕЗОПАСНОСТ И/ИЛИ ИНСТРУКЦИИТЕ ЗА БЕЗОПАСНА УПОТРЕБА Е НЕПРАВИЛНА УПОТРЕБА НА ВАШИЯ УРЕД, КОЕТО МОЖЕ ДА ДОВЕДЕ ДО ОТПАДАНЕ НА ГАРАНЦИЯТА И ДА СЪЗДАДЕ РИСК ОТ СЕРИОЗНИ НАРАНЯВАНИЯ.

⚠ ПРЕДУПРЕЖДЕНИЕ

Прочетете това ръководство внимателно и напълно, и го запазете за бъдеща справка. Неспазването на инструкциите за безопасност може да доведе до сериозни наранявания и/или материални щети.

КАКВО ИМА В КУТИЯТА

Станция за разпенване на мляко



Изображенията са само информативни и могат да се различават от реалния продукт.

Не забравяйте да рециклирате!

Опаковката на уреда е предназначена за рециклиране. Моля, винаги рециклирайте всичко, което е възможно. Запазете това ръководство заедно с **Предупрежденията за безопасност** и **Гаранционната карта за бъдещи справки**.

ПРЕДИ ЗА ЗАПОЧНЕТЕ

Първоначални настройки

1. Извадете Станцията за разпенване на мляко и всичките ѝ елементи от кутията.
2. Премахнете всички опаковъчни материали и аксесоари в и около уреда, и се уверете, че всички части са налични. Вижте раздел „**Какво има в кутията**“ на стр. 5 за пълна справка.
3. Поставете Уреда върху кухненския плот, на стабилна, равна повърхност, далеч от леснозапалими материали и външни източници на топлина.

Ако нещо липсва или е повредено?

Свържете се с **Отдел за обслужване на клиенти**. Повече информация ще откриете на нашия сайт **www.instantpot.bg**.

Първоначално почистване

1. Почистете приставката за разпенване, капака и каната с препарат за съдове и топла вода, след което ги изплакнете и подсушете. Можете да ги поставите на горния ред в съдомиялна машина.
2. Забършете основата и контролния панел с леко навлажнена кърпа.

КАК ДА ИЗПОЛЗВАТЕ СТАНЦИЈАТА ЗА РАЗПЕНВАНЕ НА МЛЯКО INSTANT

Контролен панел

Станцията за разпенване на мляко е проектирана с лесен за употреба контролен панел с 4 бутона.

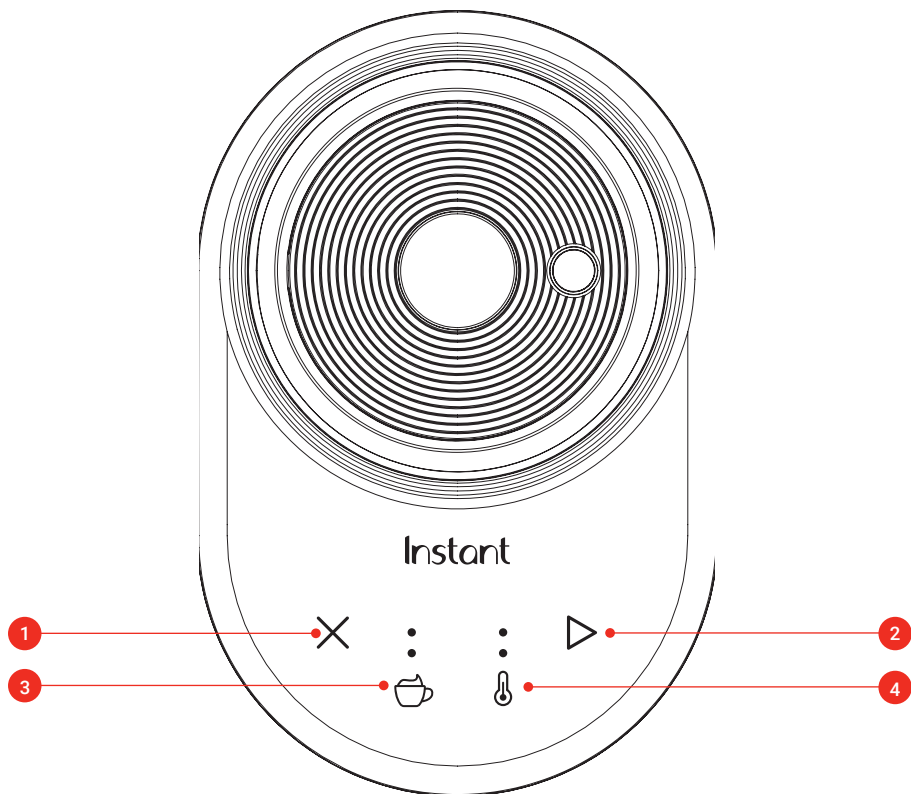

1. Отказ
2. Старт
3. Опции за пяна
 - С минимално количество пяна ☞ (само разбъркване)
 - Пяна ☞ (ниска степен)
 - Екстра пяна ☞ (висока степен)
4. Степен на температурата
 - Студено ☞ (Heat OFF)
 - Топло ☞
 - Горещо ☞





Включване на уреда

След като вече се запознахте с първоначалните настройки и направихте първоначалното почистване на уреда, включете основата в захранването.





- Бутоните на контролния панел ще светнат и уредът ще премине в режим на готовност.
- Ако уредът не се използва в продължение на 5 минути, екранът ще се затъмни.
- Ако желаете отново да премине в режим на готовност, натиснете който и да е бутон или поставете/премахнете каната върху/от основата.

Настройки на звука

Изключване на звука

1. Натиснете и задръжте бутоните   заедно за около 3 секунди.
2. Светлините на двата индикатора   ще премигнат еднократно. Звукът се изключва и уредът преминава в режим на готовност.

Включване на звука

1. Натиснете и задръжте бутоните   заедно за около 3 секунди.
2. Светлините на двата индикатора   ще премигнат два пъти. Звукът се включва и уредът преминава в режим на готовност.

Настройки на температурата и пяната

Станцията за разпенване на мляко Instant ще Ви помогне да направите млечната пяна така, както най-много я харесвате.



Трите степени на температурата и трите вида пяна могат да бъдат комбинирани по 9 различни начина, така че да получите ефекта, който търсите, във всеки един момент.

Настройки на температурата

Настройките на температурата Ви позволяват да изберете дали да направите пяна на топло мляко или да направите студена пяна на айс кафе, например.

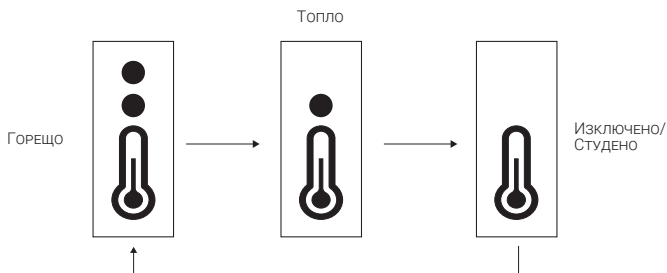
За да настроите или да промените степента на температурата преди разпенване, натиснете бутон  , за да преминете през трите опции.







Температура	За какво може да се използва...
	Капучино, Лате, Мока, Горещ шоколад, Топло мляко
	Шоколадово мляко, Айс кафе



Посочените напитки са само предложения. Можете да изпробвате различни настройки и напитки според Вашите предпочитания.

Ниво на пяната

С настройките за ниво на пяната можете да получите голямо или минимално количество пяна, или да изключите функцията за разпенване, така че станцията да разбърка съставките на затопленото мляко.

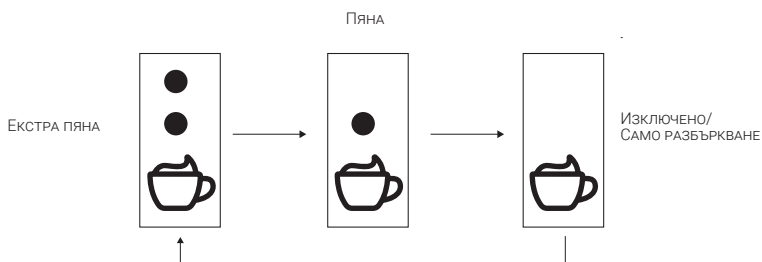
За да зададете или да промените нивото на пяната преди разпенване, натиснете бутон , преминавайки през трите опции:  Екстра пяна,  Пяна,  Изключено/Само разбъркване.



Пяна	Използвайте настройката за...
	Капучино, Макиато
	Лате, Матча лате (зелен чай с мляко)
	Горещ шоколад, Мляко с какао, Кафе с мляко

Посочените напитки са само предложения. Можете да изпробвате различни настройки и напитки според Вашите предпочитания.

РАЗПЕНВАНЕ НА МЛЯКО

1. Поставете **приставката за разпенване** върху изпъкналия елемент на дъното на каната и притиснете надолу, докато застане стабилно.

Не използвайте Станцията за разпенване на мляко без поставена приставка за разпенване в каната, тъй като това може да доведе до неравномерно нагриване и загаряне на млякото.

2. Добавете студено прясно мляко в каната между разделителните линии **MIN** (Минимално) и **MAX** (Максимално), обозначаващи минимално и максимално допустимото количество, според избраното ниво на пяна. За повече информация вижте раздел **“Допустимо количество на млякото”** на стр. 11.

Не препълвайте каната, тъй като препълването ѝ може да доведе до преливане на млякото в процеса на разпенване.

3. Поставете капака върху каната.
4. Поставете каната стабилно върху основата.
5. Натиснете бутон  (Старт), за да започнете процеса на разпенване с настройките, зададени по подразбиране или последно използваните, **или**
6. Променете степента на температурата и на разпенване, като натиснете бутоните  , след което натиснете  (Старт). За повече информация вижте раздел **“Настройки на температурата и пяната”** на стр. 8.
7. Станцията за разпенване на мляко ще издаде еднократен звуков сигнал и ще започне разпенващия цикъл. За спиране на разпенването, натиснете бутон  (Отказ) или повдигнете каната от основата.
8. Когато млякото достигне правилната температура и гъстота, уредът ще спре, ще се върне в режим на готовност и ще издаде еднократен звуков сигнал.
9. Внимателно повдигнете **каната от основата**, като използвате дръжката. Сервирайте пяната с лъжица или я изсипете директно.
10. Насладете се на напитка с кремообразна млечна пяна и то, приготвена у дома!

За да използвате Станцията за разпенване на мляко Instant, каната винаги трябва да бъде поставена върху основата. Повдигайки я по което и да е време, докато уредът работи, програмата ще бъде прекъсната и уредът ще се върне в режим на готовност.

▲ Важно! По време на процеса на разпенване температурата в уреда е висока. **НЕ** докосвайте каната и/или основата по време или непосредствено след процеса на разпенване, тъй като и двата елемента ще бъдат горещи. Докосването до горещи повърхности може да причини изгаряне, друго нараняване и/или материални щети.

Допустимо количество на млякото

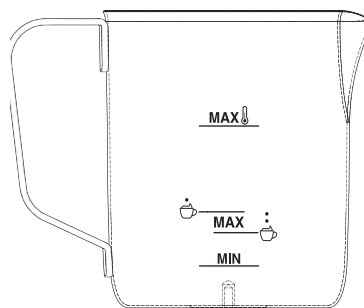

Индикатор за ниво на млякото	Компоненти
MAX	500 мл. Максимално ниво за затопляне на млякото
MAX	250 мл. Максимално ниво за разпенване на млякото на ниска степен
MAX	200 мл. Максимално ниво за разпенване на млякото на висока степен
MIN	100 мл. Минимално ниво на млякото за затопляне и разпенване

▲ Важно! За да избегнете преливане на млякото, когато използвате настройката за висока степен на разпенване ☕, не превишавайте максимално допустимото количество от 200 мл.

Съвети за млечна пяна











Съвет	Пояснения
Използвайте студено мляко	<ul style="list-style-type: none">• С по-студено мляко се получава по-хубава млечна пяна.• При разпенване на млякото, милиони фини мехурчета се образуват в течността. Колкото по-дълго се загрява млякото, толкова повече мехурчета ще се образуват, а резултатът ще бъде кремообразна млечна пяна.
От не всички безмлечни алтернативи може да се получи млечна пяна	<ul style="list-style-type: none">• От пълномасленото мляко ще се получи по-плътна, кремообразна пяна.• Нискомасленото мляко и млякото с повече протеини ще направи по-лека, въздушна пяна. <p>Някои млека на растителна основа съдържат по-голямо количество вода, поради което не винаги може да се получи пяна. За повече информация вижте раздел “Видове прясно мляко и немлечни алтернативи”.</p>
Добавете вкус на пяната	Преди да започне процесът на разпенване, добавете подходящи ароматни подправки, като: канела, кардамон, индийско орехче, лавандула и др.
Оставете Станцията за разпенване на мляко да почине	Когато пригответе по-голямо количество пяна, е препоръчително да оставите уреда да почине за 3-4 минути между 2 цикъла на разпенване, за да сте сигурни, че ще работи по най-добрия начин.
Лате арт (Рисуване с кафе върху пяната)	Веднага след приключване на процеса по разпенване, повдигнете каната от основата и я завъртете леко, за да придадете блясък на пяната. Експериментирайте с различни видове млека за постигане на най-добри резултати според Вашите предпочитания.

Видове прясно мляко и немлечни алтернативи

Когато започнете да използвате и да експериментирате със Станцията за разпенване на мляко Instant, ще откриете, че с различните видове млека и немлечни алтернативи ще направите различни видове пяна. В зависимост от Вашите предпочитания и желани резултати, можете да експериментирате с млечно, ядково или мляко на растителна основа. Някои безмлечни алтернативи съдържат специфична формула, чрез която можете да постигнете по-хубава пяна, в сравнение със стандартната формула.

Съвет	Характеристики на пяната	Бележки
Прясно мляко - Пълномаслено	Това е идеалното мляко за разпенване. То създава богата, кремообразна пяна с малки балончета.	Може да отнеме по-дълго време за разпенване. Сервирайте непосредствено след приготвяне. Подходящо за Лате арт.
Прясно мляко - Нискомаслено	Разпенва се бързо, като създава богата, плътна пяна.	Идеален заместител за разпенване на пълномасленото мляко, но с по-ниско съдържание на мазнини. Подходящо за Лате арт.
Прясно мляко - Обезмаслено	Разпенва се бързо, създавайки лека, ефирна пяна, която издържа по-дълго време, с по-големи мехурчета.	Идеално за напитки с по-малко съотношение мляко – кафе. Подходящо за Лате арт.
Овесено мляко	Една от най-добрите безмлечни алтернативи, която създава богата и кремообразна пяна.	Експериментирайте с различни марки овесено мляко. Може да се използва за Лате арт.
Соево мляко	Чудесна немлечна алтернатива. Разпенва се лесно до получаване на кремообразна пяна.	Пяната не се изсипва лесно, като има вероятност да се пресече при добавяне в топло мляко. Подходящо е за студено кафе.
Бадемово мляко	Съдържа повече мазнини от по-голямата част безмлечни алтернативи. Разпенва се добре. Подходящо за плътна, но лека пяна.	Разпенва се най-добре, когато е със стайна температура.
Кокосово мляко	В зависимост от марката, може да се разпени добре или да даде незадоволителен резултат.	За по-добри резултати изберете кокосово мляко в картонена опаковка, вместо консервирано. Подходящо е за приготвяне на студена пяна, както и за топли напитки.
Оризovo и ядково мляко (Кашу, Макадамия)	Често е с по-високо съдържание на вода, поради което не се получава хубава пяна.	Подходящо е за приготвяне на студени и топли напитки без млечна пяна.

Рецепти за приготвяне на млечни напитки

Рецепта	Настройка на темп.	Настройка на пяната	Метод
Лате			Добавете доза единично еспресо и напълнете 2/3 от чашата със затоплено мляко. Накрая добавете слой богата пяна.
Капучино			Смесете 1/3 есперсо и 1/3 затоплено мляко. Накрая добавете кремо-образна пяна.
Горещ шоколад			Смесете натрошен/разтопен шоколад или какао на прах със затоплено мляко.
Кафе с мляко			Напълнете 3/4 от чашата с топло кафе и отгоре добавете разпенено мляко.
Двойно кафе с мляко			В чаша добавете двойно еспресо, затоплено мляко и накрая малко количество млечна пяна.
Макиато			Към еспресото добавете млечна пяна. За Лате Макиато добавете и топло мляко.
Млечен шейк			Блендирайте млечния шейк с избрания вкус и студено мляко.

ГРИЖА, ПОЧИСТВАНЕ И СЪХРАНЕНИЕ

Почиствайте уреда и аксесоарите след всяка употреба. Неспазването на тези инструкции може да причини неизправност, което да доведе до нараняване и/или материални щети.

Винаги изключвайте уреда от контакта и го оставяйте да се охлади до стайна температура преди почистване. Никога не използвайте домакинска тел (метални телени гъби и четки), абразивни гъби и абразивни прахове или агресивни почистващи препарати за почистването на която и да част от уреда и аксесоарите.

Оставете всички повърхности да изсъхнат напълно преди употреба и преди съхранение.

Части / Аксесоари	Методи за почистване и инструкции
<ul style="list-style-type: none">• Кана• Капак• Приставка за разпенване	<ul style="list-style-type: none">• Почиствайте след всяка употреба.• Ръчно измиване с гореща вода и почистващ препарат за съдове. Подходящи за почистване в съдомиялна машина, ако са поставени върху горния ред.• Никога не използвайте домакинска тел (метални телени гъби и четки), абразивни гъби и абразивни прахове или агресивни почистващи препарати.
Основа	Само със забърсване. <ul style="list-style-type: none">• Избърсвайте с много леко навлажнена кърпа. Оставете я да изсъхне напълно, преди да поставите каната.
Захранващ кабел	Само със забърсване. <ul style="list-style-type: none">• Използвайте много леко навлажнена кърпа, за да избършете зацапвания по захранващия кабел.• Не прегъвайте захранващия кабел.

**След почистване в съдомиялна машина по съответните части/аксесоари може да настъпи известно обезцветяване, но това няма да повлияе на безопасността или работата на уреда.*

⚠ ПРЕДУПРЕЖДЕНИЕ

Основата съдържа електрически компоненти. С цел защита от пожар, токов удар и/или нараняване, уверете се, че основата е суха винаги преди употреба.

- НЕ потапяйте основата във вода или каквато и да е друга течност, и НЕ се опитвайте да я почистите в съдомиялна машина.
- НЕ изплаквайте и не потапяйте захранващия кабел и щепсела във вода или каквато и да е течност.

ОТСТРАНЯВАНЕ НА НЕИЗПРАВНОСТИ

Проблем	Възможна причина	Решение
Млякото не се разпенва	Приставката за разпенване не е поставена правилно.	<ul style="list-style-type: none"> • Премахнете течността от каната. • Поставете приставката за разпенване върху изпъкналия елемент на дъното на каната и притиснете надолу, докато застане стабилно.
	Млякото е твърде горещо.	<ul style="list-style-type: none"> • Използвайте студено, току-що отворено мляко. • Не разпенвайте повторно вече затоплено мляко. Използвайте различен вид мляко. За повече информация вижте раздел „Видове прясно мляко и немлчени алтернативи“ на стр. 13.
	Добавяне на плътни съставки, като гъсти сиропи например, може да намалят количеството на произведената пяна.	Препоръчително е такъв тип съставки да се добавят след разпенване на млякото.
	Във вътрешността на каната или около приставката за разпенване има остатъци от мляко.	Почистете и подсушете каната и приставката за разпенване. За повече информация вижте раздел „ Грижа, почистване и съхранение “ на стр. 15.
	Различни видове млека и немлчени алтернативи могат да се разпенват по различен начин.	Вижте раздел „ Видове прясно мляко и немлчени алтернативи “ на стр.13 и експериментирайте с различни варианти.
Млякото не се затопля	Избрана е грешна температурна настройка.	<ul style="list-style-type: none"> • Уверете се, че приставката за разпенване е поставена правилно. • Увеличете температурата за затопляне на млякото, като натиснете бутон  и изберете най-високата температурна настройка.
Съставките не се разтварят/разбъркват	Съставките са добавени преди загряване на млякото.	За най-добри резултати, затоплете млякото до желаната температура, след което добавете съставките/шоколада.
	Съставките са в голямо количество.	Добавяйте съставките на малки порции/парченца (с размер не по-голям от 1 см.).

Проблем	Възможна причина	Решение
Млякото е загоряло	Млякото не се разпенва/разбърква правилно.	Уверете се, че приставката за разпенване е поставена правилно. Поставете приставката за разпенване върху изпъкналия елемент на дъното на каната и притиснете надолу, докато застане стабилно.
	Каната не е почиствена след последната употреба и има остатъци от мляко.	Винаги почиствайте каната и приставката за разпенване след всяка употреба.
Всички светлини на дисплея премигват многократно	Уредът има неизправност.	Свържете се с Отдел за обслужване на клиенти .
От уреда прелива мляко	Добавено е твърде голямо количество мляко за разпенване.	Не добавяйте мляко над ограничителната линия, отбелязана с МАХ (Максимално количество) във вътрешната част на каната. За повече информация вижте раздел „ Допустимо количество на млякото “ на стр. 11.
Наличие на петна по основата	Поставяне на мокра кана и/или разсипване на мляко/течност върху основата.	Винаги се уверявайте, че поставяте добре подсушена кана. Почистването на нагревателя следва да се извършва с леко навлажнена кърпа. Надраскванията и петната, които е възможно да се появят по плочата, са козметичен дефект и не влияят на работата на уреда.

В случай че продължавате да имате проблем с уреда или имате допълнителни въпроси, свържете се с **Отдел за обслужване на клиенти** на www.instantpot.bg. Всяко друго обслужване на уреда трябва да се извършва от оторизиран сервизен представител.

ПРЕВОД НА ПРЕДУПРЕДИТЕЛНИТЕ ЕТИКЕТИ

ИНФОРМАЦИОННА ТАБЕЛА ПОД ОСНОВАТА

HOUSEHOLD USE ONLY - **САМО ЗА ДОМАШНА УПОТРЕБА!**

ПРЕДУПРЕДИТЕЛЕН СТИКЕР НА ЗАХРАНВАЩИЯ КАБЕЛ

CAUTION: DO NOT IMMERSE IN WATER. UNPLUG BEFORE CLEANING AND WHEN IN NOT IN USE. ELECTRICAL SHOCK HAZARD. DO NOT USE AN EXTENSION CORD.

ВНИМАНИЕ: НЕ ПОТАПЯЙТЕ ВЪВ ВОДА. ИЗКЛЮЧЕТЕ ОТ ЗАХРАНВАНЕТО И КОГАТО УРЕДЪТ НЕ СЕ ИЗПОЛЗВА. НЕ ИЗПОЛЗВАЙТЕ С РАЗКЛОНИТЕЛ ИЛИ УДЪЛЖИТЕЛ.

НАУЧЕТЕ ПОВЕЧЕ

Открийте цял свят от информация и помощни материали за Вашия Instant. Ето къде да намерите някои от най-полезните ресурси:

Отдел за Обслужване на клиенти

тел. 0700 31 027

office@instantpot.bg

Мобилно приложение с рецепти (английски език)

Свалете приложението Instant Connect безплатно (достъпно на английски език) Изтеглете от iOS App Store / Google Play.



Видео инструкции и помощни материали

www.instantpot.bg

Полезна информация, съвети и добри практики

www.instantpot.bg

Резервни части и аксесоари

www.instantpot.bg

Видео рецепти

www.youtube.com/c/InstantPotBulgaria

Присъединете се към Общността



@instantpotBG



@instantpotBG



InstantPotBulgaria

Instant Хоум ЕООД си запазва правото на промени в настоящото ръководство без предизвестие. Пълна и актуална информация можете да намерите на сайта на Instant Pot и Instant Brands за България www.instantpot.bg или да получите от наш представител.

ГАРАНЦИЯ

За СТАНЦИЯ ЗА РАЗПЕНВАНЕ НА МЛЯКО INSTANT, наричан по-долу накратко "Уред",

Инстант Хоум ЕООД, ЕИК 207830221, оторизиран дистрибутор за България на Instant Brands LLC, (наричан по-долу накратко "Дистрибутор") гарантира, че този продукт е произведен качествено и няма дефекти в изработката и материалите. Тази гаранция е за период от две (2) години от датата на първоначалната покупка. Покритието на тази гаранция важи само при употреба в домашни условия, само при използване на уреда в България. Тази гаранция не покрива използването на уреда извън територията на Република България.

За възползване от услуга по тази гаранция е необходимо доказателство за първоначалната дата на покупка (касов бон или фактура), както и връщане на целия уред при поискване. При условие, че с този уред се работи и същият се поддържа в съответствие с предоставените инструкции за употреба, приложени към уреда (също достъпни на www.instantpot.bg), Дистрибуторът ще реши по свое усмотрение и в съответствие с приложимото законодателство, или: (i) да поправи дефектирали елементи и материали; или (ii) да замени уреда. В случай че уредът бъде сменен в рамките на гаранцията, гаранцията за заместващия уред изтича 24 месеца след датата на оригиналната покупка. Срокът на гаранцията спира да тече през времето, необходимо за поправката или замяната на дефектирания уред, или за постигане на писмено споразумение между Дистрибутора и потребителя за решаване на казуса.

Ограничения и Изключения

Всяко манипулиране/модифициране, опит за манипулиране/модифициране или неоторизирано ремонтване на уреда може да попречи на безопасната работа на уреда и може да доведе до сериозни наранявания, повреди и материални щети. Всяко манипулиране/модифициране/изменение, опит за манипулиране/модифициране или неоторизирано ремонтване на уреда или която и да е част от него ще анулира гаранцията, освен ако такива изменения или промени не са изрично писмено упълномощени от Дистрибутора.

Тази гаранция не покрива (1) нормалното износване; (2) професионална употреба, търговска употреба и/или всяка друга употреба, различна от нормалната домашна употреба, по начин, противоречащ с която и да е част от цялата приложена към уреда документация; (3) механични или електрически повреди, свързани с неправилна употреба или неспазване на описаните мерки за безопасност; (4) механична повреда, механично износване в процеса на обичайната употреба на уреда, включително, но не само: вътрешни или външни петна, обезцветяване, промяна на цвета, надрасквания, напуквания, изтъквания и др. с оглед естественото овехтяване на уреда, както и подмяна на консумативи; (5) използване на неоригинални консумативи и продукти с електронно, електрическо или механично несъвместимо оборудване; (6) неправилна употреба на уреда, недобросъвестно поведение и/или липса на грижа от страна на купувача към закупения уред, в това число, но не само, при удряне и/или изпускане; (7) неправилно сглобяване или разглобяване, опит за отстраняване на дефекта, отремонтване или манипулиране на уреда от купувача или други неупълномощени лица; (8) форсмажорни обстоятелства (като пожар, мълнии, наводнения и др.), които са извън контрола на Продавача; (9) механични или електрически претоварвания, получени вследствие на неизправности по електрическата мрежа (като сътресения, удари, колебания в напрежението и други); (10) неправилно съхранение, попадане на външно тяло (течности, монети, прах в голямо количество, насекоми и др.), въздействието на агресивна външна среда.

До степента, разрешена от приложимото законодателство, отговорността на Дистрибутора, ако има такава, за всеки евентуален дефектирал уред или част се ограничава до ремонт или подмяна на уреда или част от него и не надвишава покупната цена на съответния уред за подмяна. С изключение на изрично предвиденото тук и доколкото е разрешено по приложимото законодателство (1) Дистрибуторът не дава допълнителни гаранции и условия, изрични или по подразбиране, по отношение на уреда или частите, обхванати от настоящата

гаранция, и (2) Дистрибуторът не носи отговорност за косвени, случайни или последващи вреди и щети, произтичащи от или във връзка с използването или работата на уреда или повреди, свързани с икономическа загуба, загуба на имущество, загуба на приходи или печалби, загуба на удовлетвореност или невъзможност за използване, разходи за монтиране или други последващи вреди и щети от какъвто и да е вид.

Гаранционно Обслужване

За да получи гаранционно обслужване, потребителят следва да регистрира своята заявка за рекламация/сервиз на www.instantpot.bg/garancia-i-serviz, като предостави:

- Име, имейл адрес и телефонен номер.
- Копие на оригинален касов бон / фактура за покупка, модел и сер. номер на уреда.
- Описание на дефекта на продукта, вкл. снимки или видео, ако е възможно.
- Всички части от уреда, независимо от състоянието им: Основа, Капак, Кана и Приставка за разпенване, и/или оригинали аксесоари (ако се предявяват претенции по гаранция за същите).

Контактна Информация

Инстант Хоум ЕООД - Официален дистрибутор на Instant Brands LLC за България
България, гр. София ПК 1618, бул. Братя Бъкстон 40

Имейл: office@instantpot.bg

Телефон: 0700 31 027

Рециклиране

Този уред е в съответствие с Директивата 2012/19/ЕС за ОЕЕО относно изхвърлянето на електрически и електронни устройства и оборудване (WEEE). Този уред отговаря на европейската директива за електромагнитна съвместимост (EMC) 2014/30/ЕС и нейните ревизии, както и Директивата за ниско напрежение (LVD) 2014/35/ЕС и нейните ревизии.

Тази маркировка показва, че продуктът не трябва да се изхвърля заедно с други битови отпадъци на територията на ЕС. За да предотвратите евентуално увреждане на околната среда или човешкото здраве от неконтролирано изхвърляне на отпадъци, рециклирайте го отговорно, насърчавайки устойчивото повторно използване на материалните източници. За да върнете използваното устройство, моля, използвайте системи за връщане и събиране или се свържете с отдела за обслужване на клиенти за допълнителна информация за рециклиране и WEEE.



get started

**ΗΛΕΚΤΡΙΚΗ ΚΑΝΑΤΑ ΧΤΥΠΗΜΑΤΟΣ ΑΦΡΟΥ
ΓΑΛΑΚΤΟΣ INSTANT
ΕΓΧΕΙΡΙΔΙΟ ΧΡΗΣΗΣ**

Instant[™]

Καλώς ήρθατε

στον κόσμο του νέου σας βοηθού στην κουζίνα – της Ηλεκτρικής κανάτα χτυπήματος αφρού γάλακτος!

Κάντε τα πρωινά σας πιο ευχάριστα και δημιουργήστε συναρπαστικά σπιτικά ροφήματα.



Μάθετε περισσότερα για το Instant στο
www.instant-home.gr



Κατεβάστε την επίσημη εφαρμογή
Instant Connect για πρόσβαση σε
1000+ ιδέες για συνταγές(στα αγγλικά)

Εάν έχετε ερωτήσεις ή χρειάζεστε βοήθεια, επικοινωνήστε με το **Τμήμα Εξυπηρέτησης Πελατών** στη διεύθυνση:

- E-mail: office@instant-home.gr
- Τηλέφωνο: +30 21 12345004

Στη ιστοσελίδα μας www.instant-home.gr θα βρείτε απαντήσεις σε Συχνές Ερωτήσεις σχετικά με τη χρήση των συσκευών **Instant**.

Χαρακτηριστικά προϊόντος

Μοντέλο	Όγκος	Ισχύς	Τροφοδοσία	Βάρος	Διαστάσεις
MFM-2000	Κανάτα 500 μλ.	220-240V~50-60 Hz	600W	1 κιλό	cm: 18.9 x 15.2 x 16.75 (Μ x Π x Υ)

Μοντέλο

Θα βρείτε πληροφορία για το **μοντέλο της συσκευής** στην ασημένια ετικέτα πληροφοριών στην κάτω πλευρά της βάσης.

ΠΡΟΣΟΧΗ

Η μετάφραση των προειδοποιητικών ετικετών που είναι τοποθετημένες στα εξαρτήματα της συσκευής βρίσκεται στη σελίδα 44.

ΠΕΡΙΕΧΟΜΕΝΟ

ΣΗΜΑΝΤΙΚΕΣ ΟΔΗΓΙΕΣ ΑΣΦΑΛΕΙΑΣ.....	28
ΤΙ ΠΕΡΙΕΧΕΙ ΤΟ ΚΟΥΤΙ.....	31
ΠΡΙΝ ΞΕΚΙΝΗΣΕΤΕ.....	32
ΠΩΣ ΝΑ ΧΡΗΣΙΜΟΠΟΙΗΣΕΤΕ ΤΗΝ ΗΛΕΚΤΡΙΚΗ ΚΑΝΑΤΑ ΧΤΥΠΗΜΑΤΟΣ ΑΦΡΟΥ ΓΑΛΑΚΤΟΣ.....	33
ΑΦΡΙΣΜΟΣ ΤΟΥ ΓΑΛΑΚΤΟΣ	36
ΦΡΟΝΤΙΔΑ ΚΑΙ ΚΑΘΑΡΙΣΜΟΣ	41
ΑΝΤΙΜΕΤΩΠΙΣΗ ΠΡΟΒΛΗΜΑΤΩΝ.....	42
ΜΕΤΑΦΡΑΣΗ ΕΤΙΚΕΤΩΝ ΠΡΟΕΙΔΟΠΟΙΗΣΗΣ.....	44
ΜΑΘΕΤΕ ΠΕΡΙΣΣΟΤΕΡΑ.....	45
ΕΓΓΥΗΣΗ.....	46
ΕΠΙΚΟΙΝΩΝΙΑ	48



ΣΗΜΑΝΤΙΚΕΣ ΟΔΗΓΙΕΣ ΑΣΦΑΛΕΙΑΣ



ΠΡΟΣΟΧΗ

ΔΙΑΒΑΣΤΕ ΟΛΕΣ ΤΙΣ ΟΔΗΓΙΕΣ

Τοποθέτηση της συσκευής

Σχεδιασμένο μόνο για χρήση σε πάγκο κουζίνας. Λειτουργείτε πάντα τη συσκευή σε σταθερή, μη εύφλεκτη, επίπεδη επιφάνεια.

ΜΗΝ τοποθετείτε τη συσκευή πάνω ή κοντά σε καυτές εστίες αερίου ή ηλεκτρικές εστίες ή σε καυτό φούρνο.

ΜΗΝ χρησιμοποιείτε τη συσκευή κοντά σε νερό ή σε ανοικτή φλόγα.

ΜΗΝ τοποθετείτε τη συσκευή πάνω σε καυτή κουζίνα, εστία ή άλλη συσκευή. Η θερμότητα από εξωτερική πηγή θα προκαλέσει βλάβη στη συσκευή.

ΜΗΝ χρησιμοποιείτε τη συσκευή πάνω ή κοντά σε εύφλεκτα υλικά.

Χρήση

Το υγρό στην κανάτα μπορεί να είναι καυτό. Να είστε προσεκτικοί όταν σηκώνετε την κανάτα για να αποφύγετε το χύσιμο του υγρού και το κάψιμο.

ΜΗΝ αγγίζετε καυτές επιφάνειες με απροστάτευτα χέρια.

- Χρησιμοποιείτε πάντα την κατάλληλη προστασία των χεριών και να είστε εξαιρετικά προσεκτικοί όταν σηκώνετε ή χειρίζεστε καυτά εξαρτήματα ή έναν καυτό βραστήρα,

- Τοποθετείτε πάντα τα καυτά αξεσουάρ/δοχεία σε μια ανθεκτική στη θερμότητα επιφάνεια ή πλάκα.

- Να είστε εξαιρετικά προσεκτικοί όταν ρίχνετε καυτό υγρό.

- **ΜΗΝ** χρησιμοποιείτε τη συσκευή χωρίς προσθήκη γάλακτος.

- **ΜΗΝ** χρησιμοποιείτε τη συσκευή για άλλο σκοπό από αυτόν για τον οποίο προορίζεται. Η μη τήρηση αυτών των οδηγιών μπορεί να οδηγήσει σε τραυματισμό ή/και υλικές ζημιές. Μόνο για οικιακή χρήση.

- Μην χρησιμοποιείτε τη συσκευή σε εξωτερικούς χώρους. Μην αφήνετε τη συσκευή στον ήλιο, στον άνεμο ή/και στο χιόνι. Δεν προορίζεται για εμπορική χρήση.

- **ΜΗΝ** γεμίζετε την κανάτα με οτιδήποτε άλλο εκτός από νερό, γάλα ή μη γαλακτοκομική εναλλακτική λύση. Ποτέ μην γεμίζετε την κανάτα με λάδι, λίπος ή άλλα υγρά.

- **ΜΗΝ** μετακινείτε τη συσκευή κατά τη διάρκεια της χρήσης.

Αυτή η συσκευή ΔΕΝ πρέπει να χρησιμοποιείται από παιδιά ή από άτομα των οποίων οι σωματικές, αισθητηριακές ή διανοητικές ικανότητες εμποδίζουν την ασφαλή χρήση της συσκευής. Η χρήση της συσκευής κοντά σε παιδιά και τα παραπάνω άτομα θα πρέπει να επιβλέπεται ανά πάσα στιγμή. Τα παιδιά δεν πρέπει να χρησιμοποιούν ή να παίζουν με τη συσκευή.

ΜΗΝ αφήνετε τη συσκευή χωρίς επίβλεψη κατά τη διάρκεια της χρήσης.

ΠΡΟΣΟΧΗ

Αξεσουάρ

Μην χρησιμοποιείτε εξαρτήματα, αξεσουάρ ή/και προσαρτήματα που δεν είναι εγκεκριμένα από την Instant. Η χρήση εξαρτημάτων, αξεσουάρ ή/και προσαρτημάτων που δεν έχουν εγκριθεί από τον κατασκευαστή μπορεί να οδηγήσει σε σοβαρό τραυματισμό, πυρκαγιά, ηλεκτροπληξία ή/και να ακυρώσει την εγγύηση.

Φροντίδα και αποθήκευση

Αφήστε τη συσκευή να κρυώσει σε θερμοκρασία δωματίου πριν από τον καθαρισμό ή την αποθήκευση.

MHN αποθηκεύετε υλικά στον βραστήρα όταν η συσκευή δεν χρησιμοποιείται.

MHN τοποθετείτε στο βραστήρα εύφλεκτα υλικά, όπως χαρτί, χαρτόνι, πλαστικό, φελιζόλ ή ξύλο.

Τροφοδοσία

Στη συσκευή χρησιμοποιείται ένα κοντό καλώδιο τροφοδοσίας για να μειωθούν οι κίνδυνοι τραβήγματος, μπερδέματος και σκοντάμματος.

Το χυμένο φαγητό μπορεί να προκαλέσει σοβαρά εγκαύματα. Κρατήστε τη συσκευή και το καλώδιο μακριά από παιδιά.

MHN αφήνετε ποτέ το καλώδιο να κρέμεται από την άκρη του πάγκου της κουζίνας, μην χρησιμοποιείτε πρίζα που βρίσκεται κάτω από τον πάγκο και μην χρησιμοποιείτε καλώδιο προέκτασης για το καλώδιο τροφοδοσίας.

MHN αφήνετε το καλώδιο ρεύματος να αγγίζει καυτές επιφάνειες ή ανοικτές φλόγες, συμπεριλαμβανομένης της καυτής εστίας.

Συνδέστε το βύσμα του καλωδίου τροφοδοσίας μόνο σε γειωμένη πρίζα.

MHN αφαιρείτε τη γείωση.

Προειδοποιήσεις σχετικά με την τροφοδοσία

Η συσκευή περιέχει ηλεκτρικά εξαρτήματα που ενέχουν κίνδυνο ηλεκτροπληξίας. Η μη τήρηση αυτών των οδηγιών μπορεί να προκαλέσει ηλεκτροπληξία, ή/και θάνατο.

Για την προστασία από ηλεκτροπληξία:

Για να αποσυνδέσετε τη συσκευή από την πρίζα, επιλέξτε το κουμπί **Cancel (Ακύρωση)** και, στη συνέχεια, βγάλτε το φισ από την πρίζα. Βγάζετε πάντα το φισ από την πρίζα όταν δεν χρησιμοποιείτε τη συσκευή, πριν τοποθετήσετε ή αφαιρέσετε εξαρτήματα ή αξεσουάρ και πριν καθαρίσετε τη συσκευή. Για να αποσυνδέσετε το καλώδιο ρεύματος, πιάστε το φισ και τραβήξτε το από την πρίζα. Ποτέ **MHN** τραβάτε το ίδιο το καλώδιο.

Ελέγχετε τακτικά την κατάσταση της συσκευής και του καλωδίου ρεύματος. **MHN** ενεργοποιείτε τη συσκευή εάν το καλώδιο ρεύματος ή το φισ είναι κατεστραμμένο ή εάν η συσκευή παρουσιάζει κάποιο ελάττωμα, έχει πέσει ή έχει υποστεί ζημιά με οποιονδήποτε τρόπο.

ΠΡΟΣΟΧΗ

ΜΗΝ επιχειρήσετε να επισκευάσετε, να αντικαταστήσετε, να μεταβάλλετε ή να τροποποιήσετε οποιαδήποτε εξαρτήματα της συσκευής. Κάτι τέτοιο μπορεί να προκαλέσει ηλεκτροπληξία, πυρκαγιά ή/και σοβαρό τραυματισμό και θα ακυρώσει την εγγύηση.

ΜΗΝ επεμβαίνετε σε κανέναν από τους μηχανισμούς ασφαλείας, καθώς αυτό μπορεί να οδηγήσει σε τραυματισμό ή/και υλικές ζημιές.

ΜΗΝ βυθίζετε το καλώδιο ρεύματος, το φις ή τη συσκευή σε νερό ή οποιοδήποτε άλλο υγρό.

ΜΗΝ χρησιμοποιείτε τη συσκευή σε πρίζα διαφορετική από 220-240V~50- 60Hz.

ΔΙΑΤΗΡΗΣΤΕ ΑΥΤΕΣ ΤΙΣ ΟΔΗΓΙΕΣ!

ΠΡΟΕΙΔΟΠΟΙΗΣΗ

Η ΜΗ ΤΗΡΗΣΗ ΟΠΟΙΑΣΔΗΠΟΤΕ ΑΠΟ ΤΙΣ ΣΗΜΑΝΤΙΚΕΣ ΠΡΟΦΥΛΑΞΕΙΣ ΑΣΦΑΛΕΙΑΣ Η/ΚΑΙ ΤΙΣ ΟΔΗΓΙΕΣ ΑΣΦΑΛΟΥΣ ΧΡΗΣΗΣ ΑΠΟΤΕΛΕΙ ΑΚΑΤΑΛΛΗΛΗ ΧΡΗΣΗ ΤΗΣ ΣΥΣΚΕΥΗΣ ΣΑΣ, Η ΟΠΟΙΑ ΜΠΟΡΕΙ ΝΑ ΑΚΥΡΩΣΕΙ ΤΗΝ ΕΓΓΥΗΣΗ ΚΑΙ ΝΑ ΔΗΜΙΟΥΡΓΗΣΕΙ ΚΙΝΔΥΝΟ ΣΟΒΑΡΟΥ ΤΡΑΥΜΑΤΙΣΜΟΥ.

ΠΡΟΕΙΔΟΠΟΙΗΣΗ

Διαβάστε το παρόν εγχειρίδιο προσεκτικά και πλήρως και φυλάξτε το για μελλοντική αναφορά. Η μη τήρηση των οδηγιών ασφαλείας μπορεί να προκαλέσει σοβαρό τραυματισμό ή/και υλικές ζημιές.

ΤΙ ΠΕΡΙΕΧΕΙ ΤΟ ΚΟΥΤΙ

Ηλεκτρική κανάτα χτυπήματος αφρού γάλακτος INSTANT



Οι εικόνες είναι μόνο για ενημερωτικούς σκοπούς και ενδέχεται να διαφέρουν από το πραγματικό προϊόν.

Μην ξεχνάτε να ανακυκλώνετε!

Η συσκευασία της συσκευής είναι σχεδιασμένη για ανακύκλωση. Παρακαλούμε πάντα ανακυκλώνετε ό,τι είναι δυνατόν. Κρατήστε αυτόν τον οδηγό μαζί με τις προειδοποιήσεις ασφαλείας και την κάρτα εγγύησης για μελλοντική αναφορά.

ΠΡΙΝ ΞΕΚΙΝΗΣΕΤΕ

Αρχικές ρυθμίσεις

1. Αφαιρέστε το σταθμό αφρισμού γάλακτος και όλα τα εξαρτήματά του από τη συσκευασία.
2. Αφαιρέστε όλα τα υλικά συσκευασίας και τα εξαρτήματα μέσα και γύρω από τη μονάδα και βεβαιωθείτε ότι όλα τα εξαρτήματα είναι παρόντα. Ανατρέξτε στην ενότητα «**Τι υπάρχει στο κουτί**» στη σελίδα 31 για μια πλήρη αναφορά.
3. Τοποθετήστε τη συσκευή στον πάγκο της κουζίνας, σε σταθερή, επίπεδη επιφάνεια, μακριά από εύφλεκτα υλικά και εξωτερικές πηγές θερμότητας.

Εάν λείπει κάτι ή έχει υποστεί ζημιά;

Επικοινωνήστε με το **Τμήμα Εξυπηρέτησης Πελατών**. Περισσότερες πληροφορίες μπορείτε να βρείτε στην ιστοσελίδα μας **www.instant-home.gr**

Αρχικός καθαρισμός

1. Καθαρίστε το εξάρτημα αφρισμού, το καπάκι και την κανάτα με απορρυπαντικό πιάτων και ζεστό νερό, στη συνέχεια ξεπλύνετε και στεγνώστε. Μπορείτε να τα τοποθετήσετε στο επάνω ράφι του πλυντηρίου πιάτων.
2. Σκουπίστε τη βάση και τον πίνακα ελέγχου με ένα ελαφρώς υγρό πανί.

ΠΩΣ ΝΑ ΧΡΗΣΙΜΟΠΟΙΗΣΕΤΕ ΗΛΕΚΤΡΙΚΗ ΚΑΝΑΤΑ ΧΤΥΠΗΜΑΤΟΣ ΑΦΡΟΥ ΓΑΛΑΚΤΟΣ INSTANT

Πίνακας ελέγχου

Η ηλεκτρική κανάτα χτυπήματος αφρού γάλακτος έχει σχεδιαστεί με έναν εύχρηστο πίνακα ελέγχου 4 κουμπιών.

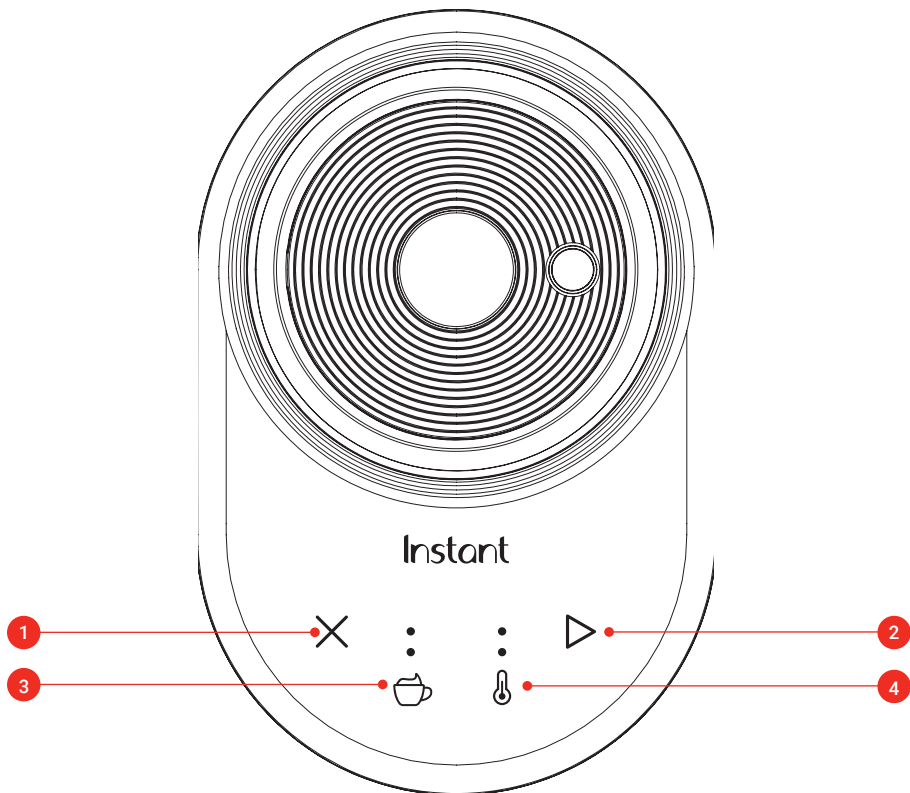

1. Ακύρωση

2. Έναρξη

3. Επιλογές αφρού

- Με ελάχιστη ποσότητα αφρού ☺ (μόνο ανάδευση)
- Αφρός ☺ (χαμηλός βαθμός)
- Με επιπλέον αφρό ☺ (υψηλής ποιότητας)

4. Βαθμός θερμοκρασίας

- Κρύο ❄ (Θερμότητα OFF)
- Ζεστό 🌡
- Καυτό 🔥





Ενεργοποίηση της συσκευής

Αφού εξοικειωθείτε με τις αρχικές ρυθμίσεις και πραγματοποιήσετε τον αρχικό καθαρισμό της συσκευής, συνδέστε τη βάση στην παροχή ρεύματος.





- Τα κουμπιά στον πίνακα ελέγχου θα ανάψουν και η συσκευή θα τεθεί σε κατάσταση αναμονής.
- Εάν η συσκευή δεν χρησιμοποιηθεί για 5 λεπτά, η οθόνη θα σβήσει.
- Αν θέλετε να περάσει ξανά σε κατάσταση αναμονής, πατήστε οποιοδήποτε κουμπί ή τοποθετήστε/απομακρύνετε την κανάτα από/πάνω στη βάση.

Ρυθμίσεις ήχου

Απενεργοποίηση του ήχου

1. Πατήστε και κρατήστε πατημένα τα κουμπιά   μαζί για περίπου 3 δευτερόλεπτα.
2. Οι φωτεινές ενδείξεις και στις δύο ενδείξεις   θα αναβοσβήσουν μία φορά. Ο ήχος απενεργοποιείται και η μονάδα μεταβαίνει σε κατάσταση αναμονής.

Ενεργοποίηση του ήχου

1. Πατήστε και κρατήστε πατημένα τα κουμπιά   μαζί για περίπου 3 δευτερόλεπτα.
2. Οι φωτεινές ενδείξεις και στις δύο ενδείξεις   θα αναβοσβήσουν δύο φορές. Ο ήχος ενεργοποιείται και η μονάδα μεταβαίνει σε κατάσταση αναμονής.

Ρυθμίσεις θερμοκρασίας και αφρού

Η ηλεκτρική κανάτα χτυπήματος αφρού γάλακτος θα σας βοηθήσει να κάνετε το γάλα να αφρίζει με τον τρόπο που σας αρέσει καλύτερα.

Οι τρεις ρυθμίσεις θερμοκρασίας και οι τρεις τύποι αφρού μπορούν να συνδυαστούν με 9 διαφορετικούς τρόπους, ώστε να έχετε το αποτέλεσμα που επιθυμείτε, ανά πάσα στιγμή.

Ρυθμίσεις θερμοκρασίας

Οι ρυθμίσεις θερμοκρασίας σας επιτρέπουν να επιλέξετε αν θέλετε να αφρίσετε ζεστό γάλα ή να φτιάξετε κρύο αφρό για παγωμένο καφέ, για παράδειγμα.

Για να ρυθμίσετε ή να αλλάξετε το επίπεδο θερμοκρασίας πριν από τον αφρόγαλα, πατήστε ένα κουμπί  για να περάσετε κυκλικά από τις τρεις επιλογές.

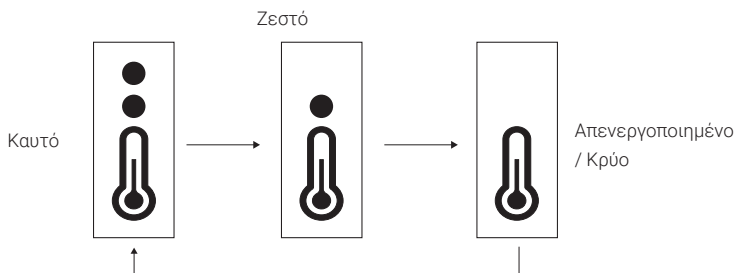

Θερμοκρασία	Για τι μπορεί να χρησιμοποιηθεί...
	Καπουτσίνο, λάτε, μόκα, ζεστή σοκολάτα, ζεστό γάλα
	Σοκολατούχο γάλα, Παγωμένος καφές

Τα αναφερόμενα ροφήματα είναι μόνο προτάσεις. Μπορείτε να δοκιμάσετε διαφορετικές ρυθμίσεις και ροφήματα ανάλογα με τις προτιμήσεις σας.

Επίπεδο αφρού

Με τις ρυθμίσεις επιπέδου αφρού, μπορείτε να έχετε μεγάλη ή ελάχιστη ποσότητα αφρού ή να απενεργοποιήσετε τη λειτουργία αφρού, ώστε η ηλεκτρική κανάτα να αναμειγνύει τα συστατικά του ζεσταμένου γάλακτος.

Για να ρυθμίσετε ή να αλλάξετε το επίπεδο αφρού πριν τον αφρισμό, πατήστε το κουμπί , περνώντας από τις τρεις επιλογές: Έξτρα αφρός, Αφρός, Απενεργοποίηση/ Μόνο ανάδευση.

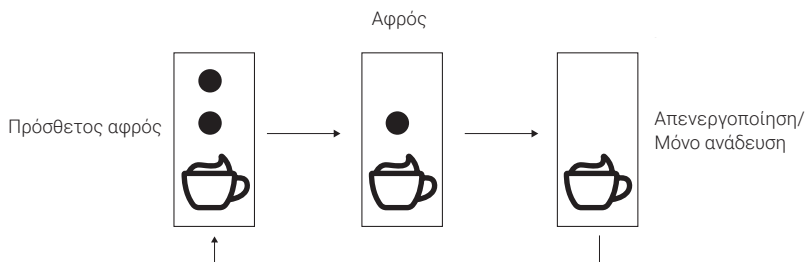

Αφρός	Χρησιμοποιήστε την ρύθμιση για...
	Καπουτσίνο, μόκα, ζεστό γάλα
	Λάτε, Λάτε Matcha (Πράσινο τσάι με γάλα)
	Ζεστή σοκολάτα, γάλα με κακάο, Καφέ με γάλα

Τα ροφήματα που παρατίθενται είναι μόνο προτάσεις. Μπορείτε να δοκιμάσετε διαφορετικές ρυθμίσεις και ποτά ανάλογα με τις προτιμήσεις σας.





ΑΦΡΙΣΜΟΣ ΤΟΥ ΓΑΛΑΚΤΟΣ

1. Τοποθετήστε το **εξάρτημα αφρισμού** στο κυρτό στοιχείο στον πυθμένα της κανάτας και πιέστε το μέχρι να σταθεί σταθερά.

Μην χρησιμοποιείτε την ηλεκτρική κανάτα χτυπήματος αφρού γάλακτος χωρίς το εξάρτημα αφρισμού να έχει τοποθετηθεί στην κανάτα, καθώς αυτό μπορεί να προκαλέσει ανομοιόμορφη θέρμανση και ζεμάτισμα του γάλακτος.

2. Προσθέστε κρύο φρέσκο γάλα στην κανάτα μεταξύ των διαχωριστικών γραμμών **MIN** (Ελάχιστο) και **MAX** (Μέγιστο), που υποδεικνύουν την ελάχιστη και τη μέγιστη επιτρεπόμενη ποσότητα, ανάλογα με το επιλεγμένο επίπεδο αφρού. Για περισσότερες πληροφορίες, ανατρέξτε στην ενότητα «**Επιτρεπτή ποσότητα γάλακτος**» στη σελίδα 37.

Μην γεμίζετε υπερβολικά την κανάτα, καθώς η υπερπλήρωσή της μπορεί να προκαλέσει υπερχειλίση του γάλακτος κατά τη διάρκεια της διαδικασίας αφρισμού.

3. Τοποθετήστε το καπάκι στην κανάτα.
4. Τοποθετήστε την κανάτα σταθερά στη βάση.
5. Πατήστε το κουμπί  (Εναρξη) για να ξεκινήσει η διαδικασία αφρισμού με τις προεπιλεγμένες ή τις τελευταίες χρησιμοποιούμενες ρυθμίσεις ή
6. Αλλάξτε τη θερμοκρασία και τον ρυθμό αφρισμού πατώντας τα κουμπιά  , ή/και, στη συνέχεια, πατήστε  (Εναρξη). Για περισσότερες πληροφορίες, ανατρέξτε στην ενότητα «**Ρυθμίσεις θερμοκρασίας και αφρισμού**» στη σελίδα 34.
7. Ο σταθμός αφρισμού γάλακτος θα ηχήσει μία φορά και θα ξεκινήσει τον κύκλο αφρισμού. Για να σταματήσετε τον αφρισμό, πατήστε το κουμπί  (Ακύρωση) ή σηκώστε την κανάτα από τη βάση.
8. Όταν το γάλα φτάσει στη σωστή θερμοκρασία και σύσταση, η μονάδα θα σταματήσει, θα επιστρέψει στην κατάσταση αναμονής και θα ηχήσει μία φορά.
9. Σηκώστε προσεκτικά την **κανάτα** από τη **βάση** χρησιμοποιώντας τη λαβή. Σερβίρετε τον αφρό με ένα κουτάλι ή ρίξτε τον απευθείας.

10. Απολαύστε ένα ποτό με κρεμώδες αφρό γάλακτος και είναι φτιαγμένο στο σπίτι!
Για να χρησιμοποιήσετε το σταθμό άμεσης αεροποίησης γάλακτος, η κανάτα πρέπει πάντα να είναι τοποθετημένη στη βάση. Αν την ανασκώσετε οποιαδήποτε στιγμή ενώ η συσκευή λειτουργεί, θα διακοπεί το πρόγραμμα και η συσκευή θα επιστρέψει στην κατάσταση αναμονής.

▲ Σημαντικό! Κατά τη διάρκεια της διαδικασίας αφρισμού, η θερμοκρασία στη μονάδα είναι υψηλή. **ΜΗΝ** αγγίζετε την κανάτα ή/και τη βάση κατά τη διάρκεια ή αμέσως μετά τη διαδικασία αφρισμού, καθώς και τα δύο στοιχεία θα είναι καυτά. Το άγγιγμα καυτών επιφανειών μπορεί να προκαλέσει εγκαύματα, άλλους τραυματισμούς ή/και υλικές ζημιές.

Επιτρεπτή ποσότητα γάλακτος

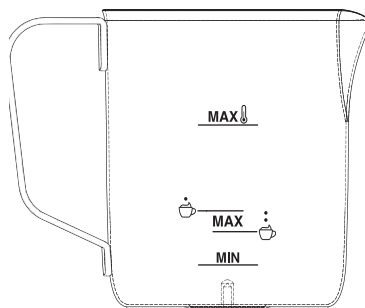

Ένδειξη στάθμης γάλακτος	Εξαρτήματα
MAX	500 ml. Μέγιστο επίπεδο θέρμανσης γάλακτος
MAX	250 ml. Μέγιστο επίπεδο αφρισμού γάλακτος σε χαμηλό επίπεδο
MAX	200 ml. Μέγιστο επίπεδο για τον αφρισμό γάλακτος σε υψηλό επίπεδο
MIN	100 ml. Ελάχιστο νέο γάλα για ζέσταμα και αφρισμό

▲ Σημαντικό! Για να αποφύγετε την υπερχειλίση του γάλακτος κατά τη χρήση της υψηλής ρύθμισης αφρισμού ☺, μην υπερβαίνετε τη μέγιστη επιτρεπόμενη ποσότητα των 200 ml.

Συμβουλές για τον αφρό γάλακτος

Συμβουλή	Εξηγήσεις
Χρησιμοποιήστε κρύο γάλα	<ul style="list-style-type: none">• Με πιο κρύο γάλα έχετε έναν καλύτερο αφρό γάλακτος.• Καθώς το γάλα αφρίζει, σχηματίζονται εκατομμύρια μικρά κομμάτια φυσαλίδων στο υγρό. Όσο περισσότερο θερμαίνεται το γάλα, τόσο περισσότερες φυσαλίδες σχηματίζονται και το αποτέλεσμα είναι ένας κρεμώδης αφρός γάλακτος.
Δεν μπορούν όλες οι εναλλακτικές λύσεις χωρίς γαλακτοκομικά να αποδώσουν αφρό γάλακτος	<ul style="list-style-type: none">• Το πλήρες γάλα θα παράγει πιο παχύρρευστο, πιο κρεμώδες αφρό.• Το γάλα με χαμηλά λιπαρά και το γάλα με περισσότερες πρωτεΐνες θα δημιουργήσει έναν ελαφρύτερο, αέρινο αφρό. <p>Ορισμένα φυτικά γάλατα περιέχουν μεγαλύτερη ποσότητα νερού, οπότε μπορεί να μην έχετε πάντα αφρό. Για περισσότερες πληροφορίες, ανατρέξτε στην ενότητα «Τύποι φρέσκου γάλακτος και μη γαλακτοκομικά εναλλακτικά προϊόντα».</p>
Προσθέστε μια γεύση στο αφρό	<p>Πριν ξεκινήσει η διαδικασία αφρισμού, προσθέστε τα κατάλληλα αρωματικά μπαχαρικά όπως: κανέλα, κάρδαμο, μοσχοκάρυδο, λεβάντα κ.λπ.</p>
Αφήστε τη ηλεκτρική κανάτα χτυπήματος αφρού γάλακτος να ξεκουραστεί	<p>Κατά την προετοιμασία μεγαλύτερης ποσότητας αφρού, συνιστάται να αφήνετε τη μονάδα να ξεκουραστεί για 3-4 λεπτά μεταξύ 2 κύκλων αφρισμού για να διασφαλίσετε ότι θα λειτουργήσει με τον καλύτερο δυνατό τρόπο.</p>
Latte art (Ζωγραφική με καφέ σε αφρό)	<p>Μόλις ολοκληρωθεί η διαδικασία αφρισμού, σηκώστε την κανάτα από τη βάση και ανακατέψτε την απαλά για να δώσετε στον αφρό μια γυαλάδα. Πειραματιστείτε με διαφορετικούς τύπους γάλακτος για να επιτύχετε τα καλύτερα αποτελέσματα για τις προτιμήσεις σας.</p>















Τύποι φρέσκου γάλακτος και μη γαλακτοκομικών εναλλακτικών προϊόντων

Όταν αρχίσετε να χρησιμοποιείτε και να πειραματίζεστε με τη ηλεκτρική κανάτα χτυπήματος αφρού γάλακτος, θα διαπιστώσετε ότι με διαφορετικούς τύπους γάλακτος και μη γαλακτοκομικών εναλλακτικών προϊόντων, θα φτιάχνετε διαφορετικούς τύπους αφρού. Ανάλογα με τις προτιμήσεις σας και τα επιθυμητά αποτελέσματα, μπορείτε να πειραματιστείτε με γαλακτοκομικά, γάλατα ξηρών καρπών ή φυτικά γάλατα. Ορισμένα μη γαλακτοκομικά εναλλακτικά προϊόντα περιέχουν μια συγκεκριμένη φόρμουλα που μπορεί να σας βοηθήσει να επιτύχετε έναν πιο ωραίο αφρό από την τυπική φόρμουλα.

Συμβουλή	Χαρακτηριστικά	Σημειώσεις
Φρέσκο γάλα - πλήρες γάλα	Αυτό είναι το τέλειο γάλα για αφρόγαλα. Δημιουργεί έναν πλούσιο, κρεμώδες αφρό με μικρές φυσαλίδες.	Μπορεί να χρειαστεί περισσότερος χρόνος για να αφρίσει. Ξερβίρετε αμέσως μετά την προετοιμασία. Κατάλληλο για Λατέ Αρτ.
Φρέσκο γάλα - Χαμηλά λιπαρά	Αφρίζει γρήγορα, δημιουργώντας έναν πλούσιο, πυκνό αφρό.	Ιδανικό υποκατάστατο του αφρού πλήρους γάλακτος, αλλά χαμηλότερο σε λιπαρά. Κατάλληλο για Λατέ Αρτ.
Φρέσκο γάλα - Αποβουτυρωμένο	Αφρίζει γρήγορα, δημιουργώντας έναν ελαφρύ, ευάερο αφρό που διαρκεί περισσότερο, με μεγαλύτερες φυσαλίδες.	Ιδανικό για ποτά με χαμηλότερη αναλογία γάλακτος προς καφέ. Κατάλληλο για Λατέ Αρτ.
Γάλα βρώμης	Μια από τις καλύτερες εναλλακτικές λύσεις χωρίς γαλακτοκομικά προϊόντα που δημιουργεί Πλούσιος και κρεμώδης αφρός.	Πειραματιστείτε με διαφορετικά μάρκες γάλακτος βρώμης. Μπορεί χρησιμοποιείται για την Λατέ Αρτ.
Γάλα σόγιας	Μια μεγάλη μη γαλακτοκομική εναλλακτική λύση. Αφρίζει εύκολα για να πάρει κρεμώδη αφρίζω.	Ο αφρός δεν είναι εύκολο να κυθεί, είναι πιθανό να διασχίσει όταν προστίθεται σε ζεστό γάλα. Είναι κατάλληλο για κρύο καφέ.
Αμύγδαλο γάλα	Περιέχει περισσότερο λίπος από την πλειοψηφία των εναλλακτικών λύσεων χωρίς γαλακτοκομικά προϊόντα. Αφρίζει καλά. Κατάλληλο για πυκνό, αλλά ελαφρύ αφρό.	Αφρίζει καλύτερα όταν είναι σε θερμοκρασία δωματίου
Γάλα καρύδας	Ανάλογα με το εμπορικό σήμα, μπορεί να αφρίσει καλά ή να δώσει ένα μη ικανοποιητικό αποτέλεσμα.	Για καλύτερα αποτελέσματα, επιλέξτε γάλα καρύδας σε κουτί αντί για κονσέρβα. Είναι κατάλληλο για την παρασκευή κρύου αφρού, καθώς και για ζεστά ροφήματα

Γάλα ρυζιού και ξηρών καρπών (κάσιους, μακαρντάμια)	Συχνά έχει υψηλότερη περιεκτικότητα σε νερό, γι' αυτό δεν λαμβάνεται ωραίος αφρός.	Είναι κατάλληλο για την παρασκευή κρύων και ζεστών ροφημάτων χωρίς αφρόγαλα.
--	--	--

Συνταγές για την παρασκευή ροφημάτων γάλακτος

Συνταγή	Ρύθμιση θερμοκρασίας	Ρύθμιση αφρού	Μέθοδος
Λάτε			Προσθέστε μια δόση μονό εσπρέσο και γεμίστε τα 2/3 του φλιτζανιού με ζεστό γάλα. Τέλος, προσθέστε ένα στρώμα πλούσιου αφρού
Καπουτσίνο			Ανακατέψτε 1/3 εσπρέσο και 1/3 ζεσταμένο γάλα. Τέλος, προσθέστε τον κρεμώδες αφρό.
Ζεστή σοκολάτα			Ανακατέψτε θρυμματισμένη/λιωμένη σοκολάτα ή κακάο σε σκόνη με ζεσταμένη γάλα
Καφέ με γάλα			Γεμίστε τα 3/4 του ποτηριού με ζεστό καφέ και συμπληρώστε με αφρώδες γάλα.
Διπλό καφέ με γάλα			Σε ένα φλιτζάνι προσθέστε διπλό εσπρέσο, ζεστό γάλα και τέλος λίγο ποσότητα αφρού γάλακτος.
Μόκα			Στον εσπρέσο προσθέστε γάλα αφρό. Για τον Latte Macchiato προσθέστε και ζεστό γάλα.
Σεικ γάλατος			Χτυπήστε το milkshake με την επιλεγμένη γεύση και το κρύο γάλα.

ΦΡΟΝΤΙΔΑ, ΚΑΘΑΡΙΣΜΟΣ ΚΑΙ ΑΠΟΘΗΚΕΥΣΗ

Καθαρίζετε τη συσκευή και τα εξαρτήματα μετά από κάθε χρήση. Η μη τήρηση αυτών των οδηγιών μπορεί να προκαλέσει δυσλειτουργία με αποτέλεσμα τραυματισμό ή/και υλικές ζημιές.

Πάντα να βγάζετε τη συσκευή από την πρίζα και να την αφήνετε να κρυώσει σε θερμοκρασία δωματίου πριν από τον καθαρισμό. Ποτέ μη χρησιμοποιείτε οικιακό σύρμα (σφουγγάρια και βούρτσες από μεταλλικό σύρμα), λειαντικά σφουγγάρια και λειαντικές σκόνες ή σκληρά καθαριστικά για να καθαρίσετε οποιοδήποτε μέρος της συσκευής και των αξεσουάρ.

Αφήστε όλες τις επιφάνειες να στεγνώσουν εντελώς πριν από τη χρήση και πριν από την αποθήκευση.

Εξαρτήματα / Αξεσουάρ	Μέθοδοι και οδηγίες καθαρισμού
<ul style="list-style-type: none">• Κανάτα• Καπάκι• Εξάρτημα αφρισμού	<ul style="list-style-type: none">• Καθαρίζετε μετά από κάθε χρήση.• Πλύνετε στο χέρι με ζεστό νερό και απορρυπαντικό πιάτων. Ασφαλές στο πλυντήριο πιάτων αν τοποθετηθεί στο πάνω ράφι.• Ποτέ μη χρησιμοποιείτε οικιακό σύρμα (μεταλλικά συρμάτινα σφουγγάρια και βούρτσες), λειαντικά σφουγγάρια και λειαντικές σκόνες ή σκληρά καθαριστικά.
Βάση	<p>Μόνο με σκούπισμα.</p> <ul style="list-style-type: none">• Σκουπίστε με ένα πολύ ελαφρώς βρεγμένο πανί. Αφήστε το να στεγνώσει εντελώς πριν τοποθετήσετε την κανάτα.
Καλώδιο τροφοδοσίας	<p>Μόνο με σκούπισμα.</p> <ul style="list-style-type: none">• Χρησιμοποιήστε ένα πολύ ελαφρώς βρεγμένο πανί, για να σκουπίσετε τις μουντζούρες στο καλώδιο τροφοδοσίας καλώδιο.• Μην λυγίζετε το καλώδιο τροφοδοσίας

** Μπορεί να εμφανιστεί κάποιος αποχρωματισμός στα σχετικά εξαρτήματα/αξεσουάρ μετά τον καθαρισμό στο πλυντήριο πιάτων, αλλά αυτό δεν επηρεάζει την ασφάλεια ή τη λειτουργία της συσκευής.*

ΠΡΟΕΙΔΟΠΟΙΗΣΗ

Η βάση περιέχει ηλεκτρικά εξαρτήματα. Για την προστασία από πυρκαγιά, ηλεκτροπληξία ή/και τραυματισμό, να βεβαιώνετε πάντα ότι η βάση είναι στεγνή πριν από τη χρήση.

- ΜΗΝ βυθίζετε τη βάση σε νερό ή οποιοδήποτε άλλο υγρό και ΜΗΝ επιχειρείτε να την καθαρίσετε σε πλυντήριο πιάτων.
- ΜΗΝ ξεπλένετε ή βυθίζετε το καλώδιο ρεύματος και το φικ στο νερό ή σε οποιοδήποτε άλλο υγρό.

ΑΝΤΙΜΕΤΩΠΙΣΗ ΠΡΟΒΛΗΜΑΤΩΝ

Πρόβλημα	Πιθανή αιτία	Λύση
Το γάλα δεν αφρίζει	Το εξάρτημα αφρισμού δεν έχει εισαχθεί σωστά.	<ul style="list-style-type: none"> • Αφαιρέστε τα υγρά από την κανάτα. • Τοποθετήστε το εξάρτημα αφρισμού στο κάτω μέρος της κανάτας και πιέστε προς τα κάτω έως ότου στέκεται σταθερά.
	Το γάλα είναι πολύ ζεστό.	<ul style="list-style-type: none"> • Χρησιμοποιήστε κρύο, φρεσκοανοιγμένο γάλα. • Μην αφρίζετε ξανά το ήδη ζεστό γάλα. Χρησιμοποιήστε διαφορετικό τύπο γάλακτος. Για περισσότερες πληροφορίες, ανατρέξτε στην ενότητα «Τύποι φρέσκου γάλακτος και μη γαλακτοκομικών εναλλακτικών προϊόντων» στη σελίδα 39.
	Η προσθήκη πυκνών συστατικών, όπως τα παχιά σιρόπια για παράδειγμα, μπορεί να μειώσει την ποσότητα αφρού που παράγεται.	Συνιστάται να προσθέσετε αυτό το είδος συστατικών μετά τον αφρό του γάλακτος.
	Υπάρχουν υπολείμματα γάλακτος μέσα στην κανάτα ή γύρω από το εξάρτημα αφρού.	Καθαρίστε και στεγνώστε την κανάτα και το εξάρτημα αφρισμού. Για περισσότερες πληροφορίες, ανατρέξτε στην ενότητα «Φροντίδα, καθαρισμός και αποθήκευση» στη σελίδα 41.
	Διαφορετικοί τύποι γάλακτος και μη γαλακτοκομικές εναλλακτικές λύσεις μπορούν να αφρίσουν διαφορετικά.	Ανατρέξτε στην ενότητα «Τύποι φρέσκου γάλακτος και εναλλακτικές λύσεις χωρίς γάλα» στη σελίδα 39 και πειραματιστείτε με διάφορες επιλογές.
Το γάλα δεν θερμαίνεται	Έχει επιλεγεί λάθος ρύθμιση θερμοκρασίας.	<ul style="list-style-type: none"> • Βεβαιωθείτε ότι το εξάρτημα αφρισμού έχει τοποθετηθεί σωστά. • Αυξήστε τη θερμοκρασία για να ζεσάνετε το γάλα πατώντας το κουμπί  και επιλέγοντας την υψηλότερη ρύθμιση θερμοκρασίας.

Πρόβλημα	Πιθανή αιτία	Λύση
Τα συστατικά δεν διαλύονται/αναδεύονται	Τα συστατικά προστίθενται πριν από τη θέρμανση του γάλακτος.	Για καλύτερα αποτελέσματα, ζεσάνετε το γάλα στην επιθυμητή θερμοκρασία και, στη συνέχεια, προσθέστε τα συστατικά / σοκολάτα.
	Τα συστατικά είναι σε μεγάλες ποσότητες.	Προσθέστε τα συστατικά σε μικρές μερίδες/κομμάτια (όχι μεγαλύτερα από 1 cm σε μέγεθος).
Το γάλα έχει καεί	Το γάλα δεν αφρίζει/ανακατεύει σωστά.	Βεβαιωθείτε ότι το εξάρτημα αφρισμού έχει τοποθετηθεί σωστά. Τοποθετήστε το εξάρτημα αφρισμού στο προεξέχον στοιχείο στο κάτω μέρος της κανάτας και πιέστε προς τα κάτω μέχρι να σταθεί σταθερά.
	Η κανάτα δεν έχει καθαριστεί από την τελευταία χρήση και έχει υπολείμματα γάλακτος.	Καθαρίζετε πάντα την κανάτα και το εξάρτημα αφρισμού μετά από κάθε χρήση.
Όλες οι λυχνίες οθόνης αναβοσβήνουν επανειλημμένα	Η συσκευή παρουσιάζει δυσλειτουργία.	Επικοινωνήστε με το Τμήμα Εξυπηρέτησης Πελατών .
Το γάλα ξεχειλίζει από τη συσκευή	Έχει προστεθεί πάρα πολύ γάλα για αφρό.	Μην προσθέτετε γάλα πάνω από την οριακή γραμμή που σημειώνεται με MAX (Μέγιστη ποσότητα) στο εσωτερικό της κανάτας. Για περισσότερες πληροφορίες, ανατρέξτε στην ενότητα "Επιτρεπτή ποσότητα γάλακτος" στη σελίδα 37.
Παρουσία λεκέδων στη βάση	Τοποθέτηση υγρής κανάτας και/ή χύσιμο γάλακτος/υγρού στη βάση.	Φροντίζετε πάντα να τοποθετείτε μια καλά στεγνή κανάτα. Ο καθαρισμός του θερμαντήρα πρέπει να γίνεται με ένα ελαφρώς βρεγμένο πανί. Οι γρατζουνιές και οι λεκέδες που μπορεί να εμφανιστούν στην πλάκα είναι καλλυντικό ελάττωμα και δεν επηρεάζουν τη λειτουργία της συσκευής.

Εάν εξακολουθείτε να έχετε πρόβλημα με τη συσκευή ή έχετε πρόσθετες ερωτήσεις, επικοινωνήστε με το **Τμήμα Εξυπηρέτησης Πελατών** στο www.instant-home.gr. Οποιαδήποτε άλλη συντήρηση της συσκευής πρέπει να εκτελείται από εξουσιοδοτημένο αντιπρόσωπο σέρβις.

ΜΕΤΑΦΡΑΣΗ ΤΩΝ ΠΡΟΕΙΔΟΠΟΙΗΤΙΚΩΝ ΕΤΙΚΕΤΩΝ

ΠΙΝΑΚΙΔΑ ΠΛΗΡΟΦΟΡΙΩΝ ΚΑΤΩ ΑΠΟ ΤΗ ΒΑΣΗ

HOUSEHOLD USE ONLY – ΜΟΝΟ ΓΙΑ ΟΙΚΙΑΚΗ ΧΡΗΣΗ!

ΠΡΟΕΙΔΟΠΟΙΗΤΙΚΟ ΑΥΤΟΚΟΛΛΗΤΟ ΣΤΟ ΚΑΛΩΔΙΟ ΤΡΟΦΟΔΟΣΙΑΣ

CAUTION: DO NOT IMMERSE IN WATER. UNPLUG BEFORE CLEANING AND WHEN IN NOT IN USE. ELECTRICAL SHOCK HAZARD. DO NOT USE AN EXTENSION CORD.

ΠΡΟΣΟΧΗ: ΜΗΝ ΒΥΘΙΖΕΤΕ ΣΕ ΝΕΡΟ. ΑΠΟΣΥΝΔΕΣΤΕ ΤΗΝ ΠΑΡΟΧΗ ΡΕΥΜΑΤΟΣ ΚΑΙ ΟΤΑΝ Η ΣΥΣΚΕΥΗ ΔΕΝ ΧΡΗΣΙΜΟΠΟΙΕΙΤΑΙ. ΜΗ ΧΡΗΣΙΜΟΠΟΙΕΙΤΕ ΤΗ ΣΥΣΚΕΥΗ ΜΕ ΣΥΝΔΕΤΗΡΑ Ή ΚΑΛΩΔΙΟ ΠΡΟΕΚΤΑΣΗΣ.

ΜΑΘΕΤΕ ΠΕΡΙΣΣΟΤΕΡΑ

Ανακαλύψτε έναν ολόκληρο κόσμο πληροφοριών και υποστηρικτικού υλικού για την Instant σας. Εδώ θα βρείτε μερικούς από τους πιο χρήσιμους πόρους:

Τμήμα Εξυπηρέτησης Πελατών

support@instant-home.gr

+30 21 12345004

Εφαρμογή για κινητά με συνταγές (Αγγλικά)

Instant Connect

Κατεβάστε από iOS App Store / Google Play



Συνταγές και πίνακες με χρόνους μαγειρέματος

www.instant-home.gr

Οδηγίες βίντεο και υποστηρικτικό υλικό

www.instant-home.gr

Χρήσιμες πληροφορίες, συμβουλές και καλές πρακτικές

www.instant-home.gr

Ανταλλακτικά και αξεσουάρ

www.instant-home.gr

Βίντεο με συνταγές μαγειρικής

www.youtube.com/c/InstantPotGreece

Присъединете се към Общността



@instantpotGR



@instantpotGR



InstantPotGreece

Η Instant Home διατηρεί το δικαίωμα να κάνει αλλαγές στο παρόν εγχειρίδιο χωρίς προειδοποίηση. Πλήρεις και ενημερωμένες πληροφορίες μπορείτε να βρείτε στην ιστοσελίδα της Instant Pot και της Instant Brands www.instant-home.gr ή να τις λάβετε από αντιπρόσωπό μας.

ΕΓΓΥΗΣΗ

Για την Instant Ηλεκτρική Κανάτα χτυπήματος αφρού γάλακτος, εφεξής αναφερόμενο ως «Συσκευή», Instant Home Ltd., UIC 207830221, εξουσιοδοτημένος διανομέας της Instant Brands LLC στην Ελλάδα (εφεξής αναφερόμενη ως «Διανομέας») εγγυάται ότι αυτό το προϊόν είναι κατασκευασμένο σε υψηλή ποιότητα και απαλλαγμένο από ελαττωμάτα κατασκευής και υλικών. Η παρούσα εγγύηση ισχύει για περίοδο δύο (2) ετών από την ημερομηνία της αρχικής αγοράς. Η κάλυψη στο πλαίσιο αυτής της εγγύησης ισχύει μόνο για οικιακή χρήση, όταν η συσκευή χρησιμοποιείται μόνο στη Ελλάδα. Η παρούσα εγγύηση δεν καλύπτει τη χρήση της συσκευής εκτός της Δημοκρατίας της Ελλάδας.

Η απόδειξη της αρχικής ημερομηνίας αγοράς (απόδειξη ή τιμολόγιο) και η επιστροφή ολόκληρης της συσκευής κατόπιν αιτήματος απαιτείται για να επωφεληθείτε από την εξυπηρέτηση στο πλαίσιο αυτής της εγγύησης. Υπό την προϋπόθεση ότι η παρούσα συσκευή λειτουργεί και συντηρείται σύμφωνα με τις παρεχόμενες οδηγίες χρήσης που συνοδεύουν τη συσκευή (διετίθενται επίσης στη διεύθυνση www.instant-home.gr), ο Διανομέας θα αποφασίσει, κατά τη διακριτική του ευχέρεια και σύμφωνα με την ισχύουσα νομοθεσία, είτε (i) να επισκευάσει τα ελαττωματικά εξαρτήματα και υλικά, είτε (ii) να αντικαταστήσει τη συσκευή.

Σε περίπτωση αντικατάστασης της συσκευής στο πλαίσιο της εγγύησης, η εγγύηση για τη συσκευή αντικατάστασης θα λήξει 24 μήνες μετά την ημερομηνία της αρχικής αγοράς. Η περίοδος εγγύησης αναστέλλεται κατά τη διάρκεια του χρόνου που απαιτείται για την επισκευή ή την αντικατάσταση της ελαττωματικής συσκευής ή για την επίτευξη γραπτής συμφωνίας μεταξύ του Διανομέα και του καταναλωτή για την επίλυση της υπόθεσης.

Περιορισμοί και εξαιρέσεις

Οποιαδήποτε επέμβαση/τροποποίηση, απόπειρα επέμβασης/τροποποίησης ή μη εξουσιοδοτημένη επισκευή της συσκευής μπορεί να επηρεάσει την ασφαλή λειτουργία της συσκευής και να προκαλέσει σοβαρό τραυματισμό, βλάβη και υλικές ζημιές. Οποιαδήποτε επέμβαση/τροποποίηση/αλλαγή, απόπειρα επέμβασης/τροποποίησης ή μη εξουσιοδοτημένη επισκευή της συσκευής ή οποιουδήποτε μέρους της θα ακυρώσει την εγγύηση, εκτός εάν οι εν λόγω αλλαγές ή τροποποιήσεις έχουν εγκριθεί ρητά και εγγράφως από τον Διανομέα. Η παρούσα εγγύηση δεν καλύπτει: (1) κανονική φθορά, (2) επαγγελματική χρήση, εμπορική χρήση ή/ και οποιαδήποτε άλλη χρήση εκτός από την κανονική οικιακή χρήση με τρόπο που δεν συνάδει με οποιοδήποτε μέρος του συνόλου της τεκμηρίωσης που παρέχεται με τη συσκευή, (3) μηχανικές ή ηλεκτρικές βλάβες που σχετίζονται με το μπλοκάρισμα των ωπών εξαερισμού ή τη μη παροχή των απαιτούμενων αποαροσώσεων κατά τη χρήση της συσκευής, (4) μηχανικά βλάβη, μηχανική φθορά κατά τη διάρκεια της κανονικής χρήσης της συσκευής, συμπεριλαμβανομένων ενδεικτικά: εσωτερικούς ή εξωτερικούς λεκέδες, αλλαγή χρώματος, αποχρωματισμό, γρατζουνιές, ρωγμές, εκδορές κ.λπ. λόγω της φυσικής φθοράς της συσκευής, καθώς και η αντικατάσταση των αναλώσιμων (σφραγίσματα, φίλτρα, στοιχεία φίλτρου, λαμπτήρες κ.λπ.), (5) χρήση μη γνήσιων αναλώσιμων και προϊόντων με ηλεκτρονικά, ηλεκτρικά ή μηχανικά ασύμβατο εξοπλισμό, (6) ακατάλληλη χρήση της συσκευής, αμελής συμπεριφορά ή/και έλλειψη προσοχής από τον αγοραστή προς την συσκευή, συμπεριλαμβανομένης ενδεικτικά της πρόσκρουσης ή/και πτώσης, (7) ακατάλληλη συναρμολόγηση ή αποσυναρμολόγηση, απόπειρα διόρθωσης ελαττωμάτων, επισκευής ή επέμβασης στη συσκευή από τον αγοραστή ή άλλα μη εξουσιοδοτημένα πρόσωπα, (8) ανωτέρα βία (όπως πυρκαγιά, κεραυνός, πλημμύρα κ.λπ.) που είναι πέρα από τον έλεγχο του Πωλητή, (9) μηχανικές ή ηλεκτρικές υπερφορτώσεις που οφείλονται σε δυσλειτουργίες του ηλεκτρικού δικτύου (όπως χτυπήματα, υπερτάσεις, διακυμάνσεις τάσης κ.λπ.), (10) ακατάλληλη αποθήκευση, ξένο σώμα που έπεσε μέσα (υγρά, νομίσματα, σκόνη σε μεγάλες ποσότητες, έντομα κ.λπ.), έκθεση σε επιθετικό εξωτερικό περιβάλλον.

Στο βαθμό που επιτρέπεται από την ισχύουσα νομοθεσία, η ευθύνη του Διανομέα, εάν υπάρχει, για οποιαδήποτε δυνητικά ελαττωματική συσκευή ή εξάρτημα περιορίζεται στην επισκευή ή αντικατάσταση της συσκευής ή του εξαρτήματος και δεν υπερβαίνει την τιμή αγοράς μιας συγκρίσιμης συσκευής αντικατάστασης. Εκτός εάν προβλέπεται ρητά στο παρόν και στο βαθμό που επιτρέπεται από την ισχύουσα νομοθεσία, (1) ο Διανομέας δεν παρέχει πρόσθετες εγγυήσεις ή όρους, ρητές ή σιωπηρές, σε σχέση με τη συσκευή ή τα εξαρτήματα που καλύπτονται από

την παρούσα εγγύηση και (2) ο Διανομέας δεν ευθύνεται για έμμεσες, τυχαίες ή επακόλουθες ζημιές και απώλειες που προκύπτουν από ή σε σχέση με τη χρήση ή τη λειτουργία της συσκευής ή για ζημιές που σχετίζονται με οικονομικές απώλειες, απώλεια περιουσίας, απώλεια εσόδων ή κερδών, απώλεια ικανοποίησης ή αδυναμία χρήσης, κόστος εγκατάστασης ή άλλες επακόλουθες ζημιές και απώλειες οποιουδήποτε είδους.

Ο χρήστης έχει δικαιώματα που απορρέουν από την ισχύουσα νομοθεσία και τα οποία προστίθενται σε κάθε δικαίωμα ή ένδικο μέσο που είναι διαθέσιμο στο πλαίσιο της παρούσας εγγύησης. Ο πωλητής ευθύνεται για την έλλειψη συμμόρφωσης του προϊόντος με τη σύμβαση πώλησης σύμφωνα με τη νομοθεσία περί προστασίας των καταναλωτών. Όλα τα δικαιώματα του αγοραστή καθορίζονται στη νομοθεσία για την προστασία των καταναλωτών (2251/1994 όπως αυτός τροποποιήθηκε με τον Ν. 4512/2018 και τον 5111/2024) συμπεριλαμβανομένου του νόμου περί προστασίας των καταναλωτών και του νόμου (Ν.4967/2022) περί προμήθειας ψηφιακού περιεχομένου και ψηφιακών υπηρεσιών και της πώλησης αγαθών, και το παρόν έγγραφο δεν μεταβάλλει ούτε αφαιρεί κανένα από τα δικαιώματα που εγγυάται ο νόμος.

Υπηρεσίες εγγύησης

Για να λάβει υπηρεσίες εγγύησης, ο χρήστης πρέπει να καταχωρίσει το αίτημα απαίτησης/εξυπηρέτησης στο www.instant-home.gr παρέχοντας:

- Ονοματεπώνυμο, διεύθυνση email και αριθμό τηλεφώνου.
- Αντίγραφο της πρωτότυπης απόδειξης αγοράς ή του τιμολογίου, του μοντέλου και του σειριακού αριθμού της συσκευής.
- Περιγραφή του ελαττώματος του προϊόντος, συμπεριλαμβανομένων τυχόν φωτογραφιών ή βίντεο, εάν είναι δυνατόν.
- Όλα τα μέρη της συσκευής, ανεξάρτητα από την κατάστασή τους: Ανοξείδωτη κανάτα, βάση, εξάρτημα αφρισμού και/ή γνήσια εξαρτήματα (εάν υπάρχουν αξιώσεις εγγύησης για αυτά).

Στοιχεία επικοινωνίας

Instant Home Ltd. - Επίσημος διανομέας της Instant Brands LLC για την Ελλάδα

Σόφια Βουλγαρίας, Τ.Κ. 1618 40, Buxton Brothers Blvd.

E-mail: support@instant-home.gr

Τηλέφωνο: +30 21 12345004

Ανακύκλωση

Αυτή η συσκευή συμμορφώνεται με την Οδηγία 2012/19/ΕΕ σχετικά με τα απόβλητα ηλεκτρικού και ηλεκτρονικού εξοπλισμού (ΑΗΗΕ). Αυτή η συσκευή συμμορφώνεται με την ευρωπαϊκή Οδηγία για την ηλεκτρομαγνητική συμβατότητα (ΗΜΣ) 2014/30/ΕΕ και τις αναθεωρήσεις της, καθώς και με την Οδηγία για τη χαμηλή τάση (LVD) 2014/35/ΕΕ και τις αναθεωρήσεις της. Η σήμανση αυτή υποδεικνύει ότι το προϊόν δεν πρέπει να απορρίπτεται μαζί με άλλα οικιακά απορρίμματα εντός της ΕΕ. Για να αποφύγετε πιθανές βλάβες στο περιβάλλον ή την ανθρώπινη υγεία από την ανεξέλεγκτη διάθεση των αποβλήτων, ανακυκλώστε τα με υπευθυνότητα, προωθώντας τη βιώσιμη επαναχρησιμοποίηση των πηγών υλικών. Για να επιστρέψετε μια χρησιμοποιημένη συσκευή, χρησιμοποιήστε τα συστήματα επιστροφής και συλλογής ή επικοινωνήστε με την υπηρεσία εξυπηρέτησης πελατών για περισσότερες πληροφορίες σχετικά με την ανακύκλωση και τα WEEE.



Instant Brands (EMEA) Limited

1 Christchurch Way, Woking,
Surrey, GU21 6JG, UK

Instant Brands (Ireland) Limited

Suite 6, Rineanna House, Shannon Free Zone,
Shannon, Co Clare, V14 CA36, Ireland

Инстант Хоум ООД

(Οφισιален дистрибутор на Instant Brands LLC за България)

бул. Братя Бъкстон 40
София 1618, България
тел. 0700 31 027
office@instantpot.bg
www.instantpot.bg

Instant Home Ltd.

(Επίσημος διανομέας της Instant Brands LLC για την Ελλάδα)

40, Buxton Brothers Blvd.
Σόφια Βουλγαρίας, Τ.Κ. 1618
Τηλ.: +30 21 12345004
office@instant-home.gr
www.instant-home.gr

Произведено в Китай / Κατασκευάζεται στην Κίνα

Όλα τα δικαιώματα διατηρούνται © 2025 Instant Brands™ LLC

Всички права запазени © 2025 Instant Brands LLC

2025-01-02