

Ренде izibizi

FAST & SIMPLE

Ръководство за употреба

Описание на елементите

- 1 Ръкохватка за вакуумиране на основата
- 2 Основа
- 3 Ключ за заключване/отключване на корпуса
- 4 Прозрачен корпус
- 5 Дръжка с фиксиращ ключ
- 6 Притискащ елемент
- 7 Цилиндрична приставка за едро настъргване
- 8 Цилиндрична приставка за ситно настъргване
- 9 Цилиндрична приставка за нарязване на слайсове
- 10 Вакуумираща основа

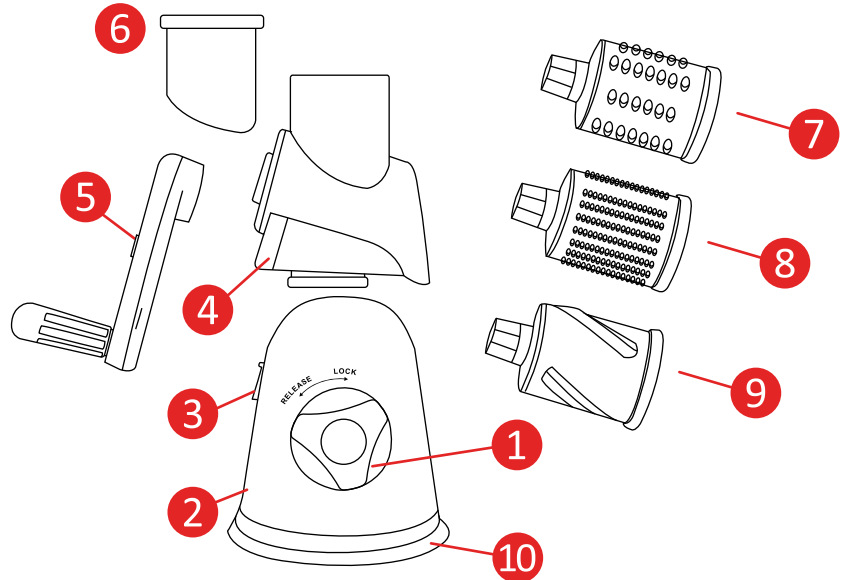

Преди употреба

1. Премахнете опаковъчните материали.
2. Извадете всички елементи от кутията, като внимавате да не се порежете.
3. Почистете елементите на рендето, преди да започнете да го използвате.

Съвети при употреба

1. Рендето е предназначено за настъргване и нарязване на слайсове на различни видове плодове и зеленчуци, сирене и кашкавал, ядки, бисквити и др.
2. Използвайте съответната цилиндрична приставка за:
 - A. едро настъргване - на моркови, картофи, тиквички, ябълки;
 - B. ситно настъргване - на сирене, кашкавал, бисквити, ядки;
 - C. нарязване на слайсове - на картофи, краставици, репички, тиквички.
3. По-големите зеленчуци е необходимо да бъдат нарязани наполовина, вертикално или хоризонтално, за да осигурите правилната и безпроблемна работа на рендето и за да получите оптимален резултат.
4. Ако храната заседне и това възпрепятства настъргването ѝ, повдигнете притискащия елемент и намалете парчето/количеството, което поставяте. Не се опитвайте да отстраните заседнала храна с незащитени ръце. Цилиндричните приставки са остри и това може да доведе до нараняване.
5. За да избегнете наранявания, никога не бъркайте с незащитени ръце в корпуса, особено когато завъртате дръжката.
6. Не поставяйте прибори между приставките и храната и не се опитвайте да отстраните заседнала храна с тях, тъй като това може да доведе до счупване на някой от елементите.
7. Дръжте продукта далеч от деца, тъй като могат да се порежат или наранят.
8. Не се опитвайте да наточвате приставките.
9. Приставките не са предназначени за натрошаване на лед.
10. Рендето не е подходящо за настъргване и рязане на сладки картофи и други по-твърди зеленчуци с високо съдържание на фибри.
11. Не потапяйте основата във вода, тъй като може да загуби временно вакуумиращите си свойства.

Инструкции за сглобяване

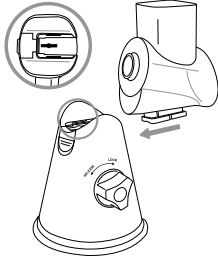

1. Поставете прозрачния корпус върху основата и плъзнете напред, докато чуete звук на щракване.

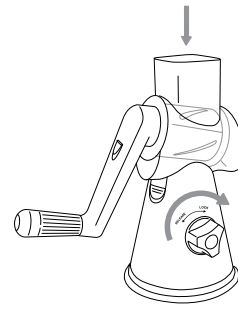

2. Поставете основата на суха, гладка и равна повърхност. Вакуумирайте основата, като едновременно я притиснете към повърхността и завъртите ръкохватката за вакуумиране по посока на часовниковата стрелка.

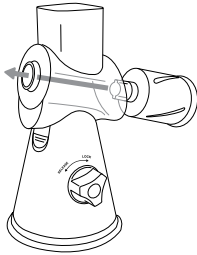

3. Поставете с издължената част напред една от цилиндричните приставки в прозрачния корпус, докато се покаже през отвора.

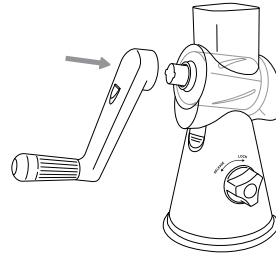

4. Заклучете цилиндричната приставка, като поставите дръжката. Звукът на щракване на ключа ще покаже, че тя е поставена правилно.

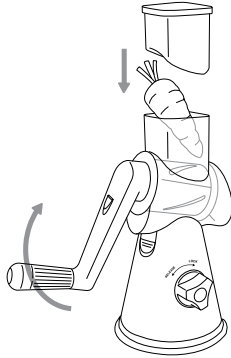

5. Поставете храна в прозрачния корпус и завъртете дръжката, за да я настържете/нарежете. Използвайте притискащия елемент, за да задържите храната в корпуса и за да предпазите ръцете си от порязване.

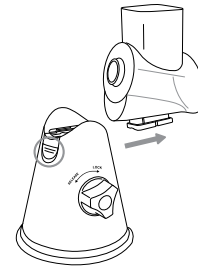

Забележка: Натиснете ключа, намиращ се в задната част на основата, за да отделите основата от корпуса.

Почистване

1. Почиствайте рендето и неговите елементи след всяка употреба, за да предотвратите натрупването на хранителни отпадъци.
2. Използвайте неагресивен почистващ препарат за съдове и/или неабразивна гъба, за да отстраните останалите хранителни частици.
3. Почиствайте цилиндричните приставки внимателно, тъй като докосването до повърхността им може да причини нараняване.
4. Не допускайте приставките и ножовете да се допират до метал, керамични или стъклени инструменти, защото това може да повреди и/или затъпи режещата им повърхност.
5. По повърхността на цилиндричните приставки може да се появи обезцветяване или петна, които не влияят на изправното функциониране на рендето. Те могат да бъдат премахнати с всякакъв вид мазнина за готвене.
6. Рендето е подходящо за почистване на ръка или в съдомиялна машина.

⚠ Важно! Не докосвайте остриетата на приставките за настъргване/нарязване, а при поставяне в корпуса, ги придържайте за пластмасовите компоненти. Използвайте притискащия елемент за безопасно поставяне и избутване на храната в корпуса. Не поставяйте пръстите си в корпуса. Неспазването на инструкциите за безопасност може да доведе до сериозни наранявания и/или материални щети.