

Приставка за сок и сорбе

izibizi
FAST & SIMPLE

Ръководство за употреба

Описание на елементите

- 1 Ръкохватка за вакуумиране на основата
- 2 Вакуумираща основа (част от комплекта Izibizi ренде)
- 3 Вакуумиращ елемент
- 4 Прозрачен корпус
- 5 Притискащ елемент
- 6 Фланец
- 7 Шнек
- 8 О-пръстен
- 9 Приставка за сок
- 10 Гайка
- 11 Капачка
- 12 Улей за изливане
- 13 Филтър
- 14 Каничка (450 мл.)
- 15 Ръкохватка
- 16 Гайка (малка)

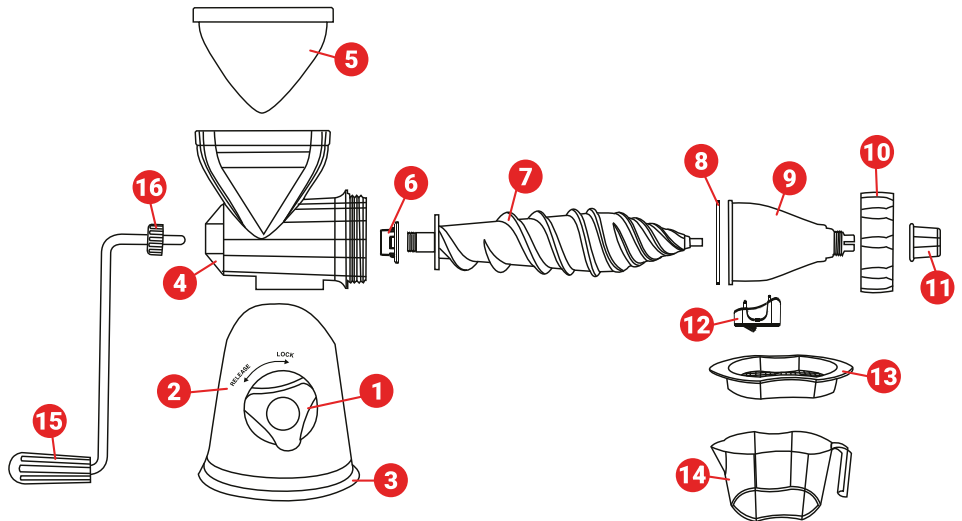

Преди употреба

1. Премахнете опаковъчните материали.
2. Извадете всички елементи от кутията.
3. Почистете елементите, преди да започнете да ги използвате.
4. Уверете се, че всички части са правилно поставени и закрепени, преди да започнете да ги използвате, следвайки инструкциите за сглобяване, описани по-надолу.

Инструкции за сглобяване:

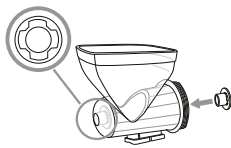

1. Поставете фланеца в прозрачния корпус, като се уверите, че сте го разположили добре.

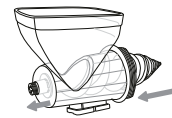

2. Плъзнете шнека в корпуса от предната страна, докато се покаже през отвора от другата страна.

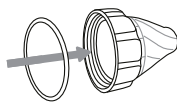

3. Поставете о-пръстена на приставката за сок/сорбе.



4. Прикачете приставката за сок/сорбе към прозрачния корпус, като завъртите по посока, обратна на часовниковата стрелка.

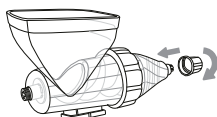

5. Поставете капачката на върха на приставката, завъртайки по посока, обратна на часовниковата стрелка.

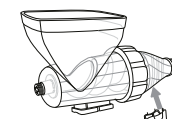

6. Прикачете улей за изливане на сок към приставката, като го наместите в съответните отвори.

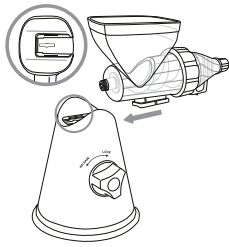

7. Поставете сглобените елементи върху основата, плъзгайки ги назад.

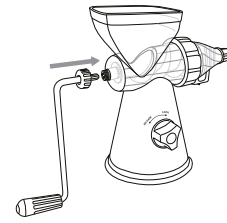

8. Поставете ръкохватката, като я натиснете към края на шнека, след което завъртете фланеца по посока на часовниковата стрелка.

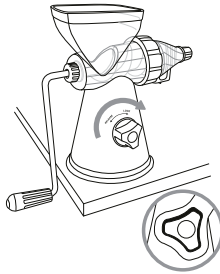

9. Поставете основата на суха, гладка и равна повърхност. Позиционирайте уреда така, че ръкохватката да остане извън плата за безпроблемно завъртане. Вакумирайте основата, като едновременно я притиснете към повърхността и завъртите ръкохватката за вакуумиране по посока на часовниковата стрелка.

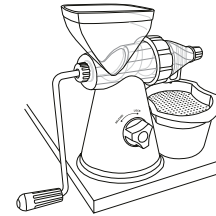

10. Прикачете филтъра върху каничката и ги поставете директно под улея за изливане на сок.

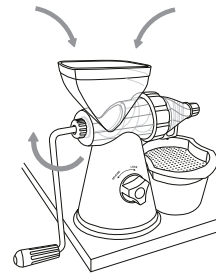

11. Поставете плодовете в контейнера и използвайте притискащия елемент за безопасното им избутване.

Съвети при употреба

1. Приставката за сок е подходяща за изстискване на citrusови плодове като портокали, лимони, лайм и грейпфрут, както и за по-меки плодове като диня и грозде. Приставката не е подходяща за използване с по-твърди плодове и зеленчуци, като моркови, цвекло, ябълки и др.
2. Не препълвайте корпуса с плодове.
3. Този уред е предназначен за домашна употреба.
4. За осигуряване на дълготрайна употреба, не въртете ръкохватката твърде бързо.
5. За да избегнете наранявания, бъдете внимателни, когато сваляте или поставяте елементите.
6. Не поставяйте прибори между приставките и плодовете и не се опитвайте да отстраните заседнали парченца с тях, тъй като това може да доведе до счупване на някой от елементите.
7. Дръжте продукта далеч от деца, тъй като могат да се наранят.
8. Не потапяйте основата във вода, тъй като може да загуби временно вакуумиращите си свойства.

Почистване

1. Почиствайте елементите след всяка употреба, за да предотвратите натрупването на хранителни отпадъци.
2. Използвайте неагресивен почистващ препарат за съдове и/или неабразивна гъба, за да отстраните останалите хранителни частици.
3. Елементите на продукта са подходящи за почистване на ръка или в съдомиялна машина (без вакуумиращата основа).

⚠ Важно! Не поставяйте пръстите си в контейнера, докато завъртате ръкохватката. Винаги използвайте притискащия елемент за безопасно избутване на храната в контейнера. Неспазването на инструкциите за безопасност може да доведе до наранявания и/или материални щети.