

get started

INSTANT™ POT™ XL 7.1L

ΡЪΚΟΒΟΔΣΤΒΟ ΖΑ УΠΟΤΡΕΒΑ
ΕΓΧΕΙΡΙΔΙΟ ΧΡΗΣΗΣ ΣΤΗΝ ΕΛΛΗΝΙΚΗ ΓΛΩΣΣΑ

Instant™

Добре дошли

В света на Вашия нов Instant Pot XL!

Той ще Ви помогне да пригответе здравословни и вкусни ястия много по-лесно и за много по-кратко време. Надяваме се, че ще се влюбите във Вашия нов уред и ще го използвате с удоволствие в продължение на много години.



Научете повече за Вашия Instant Pot XL и готвенето с херметичен мултикукър на www.instantpot.bg



Свалете официалното приложение **Instant Connect** за достъп до 1000+ идеи за рецепти (на английски език)

Ако имате въпроси или нужда от съдействие, моля свържете се с **Отдел за обслужване на клиенти** на:

- Имейл: office@instantpot.bg
- Телефон: 0700 31 027

На нашата страница www.instantpot.bg ще намерите и отговори на **Често задавани въпроси**, свързани с употребата на уредите **Instant**.

⚠ ВНИМАНИЕ

Преди да започнете да използвате своя нов Instant Pot XL, прочетете това ръководство внимателно, включително мерките за безопасност, превода на предупредителните етикети и гаранцията. Неспазването на инструкциите за безопасност може да доведе до сериозни наранявания и/или материални щети.

Превод на предупредителните етикети, поставени върху елементите на уреда, можете да намерите на **стр. 41**.

СЪДЪРЖАНИЕ

Важни мерки за безопасност.....	4
Какво има в кутията	10
Как да използвате Вашия Instant Pot XL.....	12
Първоначални настройки	16
Как да използвате капака за готвене под налягане.....	20
Програма Pressure cook (Готвене под налягане)	24
Програма Sauté (Сотиране).....	27
Програма Slow Cook (Бавно готвене).....	29
Програма Yogurt (Кисело мляко/Йогурт)	30
Програма Keep Warm (Поддържане на топла храна)	32
Програма Delay Start (Отложен старт).....	33
Любими програми	34
Грижа и почистване.....	35
Отстраняване на неизправности	37
Кодове за грешки.....	40
Превод на предупредителните етикети.....	41
Научете повече	42
Гаранция	43
Контактна информация.....	94







ВАЖНИ МЕРКИ ЗА БЕЗОПАСНОСТ

За Instant Brands Вашата безопасност при използването на нашите уреди винаги е на първо място и серията XL е проектирана с този основен приоритет.

Преди употреба прочетете всички инструкции и използвайте уреда съгласно тях. Неспазването на тези важни инструкции за безопасност може да доведе до сериозни наранявания и/или материални щети и да анулира гаранцията Ви.

Когато използвате електрически уреди, винаги трябва да спазвате основни мерки за безопасност, с цел намаляване риска от токов удар, друго телесно нараняване, пожар и/или материални щети.

Спецификации на продукта

					
Модел: Instant Pot XL DUPC801BK	1000- 1200W	220-240V ~ 50-60 Hz	7.1 литра	8,1 кг	см: 39Д x 41,5Ш x 29.8В

Модел и сериен номер на уреда

Ще откриете информация за **модела на уреда** на сребристия информационен етикет на гърба на основния корпус, близо до захранващия кабел.

Ще откриете **сериенния номер на уреда** на информационния етикет.

⚠ ПРЕДУПРЕЖДЕНИЕ

Прочетете това ръководство внимателно и напълно, и го запазете за бъдеща справка. Неспазването на инструкциите за безопасност може да доведе до сериозни наранявания и/или материални щети.



ВАЖНИ МЕРКИ ЗА БЕЗОПАСНОСТ

⚠ ВНИМАНИЕ

ПРОЧЕТЕТЕ ВСИЧКИ ИНСТРУКЦИИ

Поставяне на уреда

Предназначен само за употреба върху кухненски плот. Винаги работете с уреда върху стабилна, незапалима, равна повърхност.

Уверете се, че всички части са сухи и без остатъци от храна по тях, преди да поставите вътрешния съд в основния корпус на уреда.

НЕ поставяйте уреда върху или близо до горещи газови или електрически котлони, или гореща фурна.

НЕ използвайте уреда в непосредствена близост до вода или открит пламък.

НЕ използвайте уреда на открито. Пазете уреда от директна слънчева светлина.

НЕ поставяйте уреда върху нещо, което може да блокира вентилационните отвори на дъното.

НЕ поставяйте уреда върху **гореща печка, котлон или върху друг уред**. Топлина от външен източник ще повреди уреда.

НЕ работете с уреда върху или близо до запалими материали, като покривки за маса или завеси.

Употреба

Вътрешният съд може да бъде изключително тежък, когато е пълен. Бъдете внимателни при повдигане и изваждане на вътрешния съд от основния корпус, за да избегнете изгаряне.

- Бъдете изключително внимателни, когато вътрешният съд съдържа гореща храна, гореща мазнина или други горещи течности;
- Не премествайте уреда, докато работи и бъдете изключително внимателни, когато изливате гореща мазнина.

НЕ докосвайте с незащитени ръце горещи аксесоари и/или вътрешния съд по време или непосредствено след готвене. С цел избягване на нараняване:

- Винаги използвайте подходяща защита за ръцете и бъдете изключително внимателни, когато изваждате или боравите с горещи аксесоари или горещ вътрешен съд;
- Винаги поставяйте горещи аксесоари върху устойчива на топлина повърхност или чиния.
- Бъдете изключително внимателни, когато изливате гореща мазнина.

Използвайте единствено капака Instant Pot XL с основния корпус Instant Pot

⚠ ВНИМАНИЕ

XL. Употребата на каквото и да е друг капак за готвене под налягане може да причини нараняване, повреда и/или материални щети.

НЕ използвайте уреда без поставен вътрешен съд.

НЕ докосвайте горещите повърхности на уреда или каквито и да е аксесоари по време или непосредствено след употреба, защото ще бъдат горещи. За повдигане, преместване или носене на уреда, използвайте само и единствено страничните дръжки на основния корпус.

НЕ използвайте уреда за дълбоко пържене с олио/ мазнина.

НЕ премествайте уреда по време на употреба.

Този уред **НЕ** трябва да се използва от деца или от хора, чиито физически, сетивни или умствени способности възпрепятстват безопасното използване на уреда. Използването на уреда в близост до деца и до горепосочените лица следва да се извършва под постоянен надзор. Децата не трябва да използват или играят с уреда.

НЕ използвайте уреда за каквато и да е друга цел, освен тази, за която е предназначен. Неспазването на тези инструкции може да доведе до нараняване и/или материални щети.

Само за домашна употреба. Не използвайте уреда на открито. Не е предназначен за търговска употреба.

НЕ оставяйте уреда без надзор по време на употреба.

Предупреждения, свързани с готвенето под налягане

Този уред готви под налягане. Оставете уреда да освободи налягането по естествен начин или го освободете бързо изцяло, преди да отворите капака. Неправилната употреба може да причини изгаряния, наранявания и/или материални щети.

Уверете се, че капакът е правилно затворен, преди да стартирате програмата.

Уверете се, че клапанът за изпускане на пара е правилно поставен преди употреба.

При готвене под налягане, използвайте капака Instant Pot XL. За инструкции как да използвате капака прочетете **“Как да използвате капака за готвене под налягане” на стр. 16.**

Никога не използвайте уреда в режим под налягане, без да сте добавили вода/ течност на водна основа, тъй като това ще го повреди сериозно.

Изключете уреда, ако от страни на капака излиза пара или от отвора за изпускане на пара излиза постоянен поток пара за по-дълго от 3 минути. След като се уверите, че уредът е изстинал, проверете уплътнителния пръстен за напуквания или деформации. Ако откриете такива, моля свържете се с **Отдел за обслужване на клиенти.**

Преди употреба проверете дали клапана за изпускане на пара, тръбата за изпускане на пара, анти-блокиращият щит и поплавъчният клапан не са запушени. За инструкции как да почистите тези части, вижте **раздел “Грижа и почистване” на стр. 45.**

⚠ ВНИМАНИЕ

НЕ отваряйте капака с незащитени ръце.

НЕ се опитвайте да отворите капака принудително, използвайки сила.

НЕ премествайте уреда, докато е под налягане.

НЕ покривайте и не блокирайте клапана за изпускане на пара и/или поплавъчния клапан с кърпи или други предмети. Неспазването на тези инструкции може да създаде проблем с безопасността на уреда и да доведе до нараняване.

Когато готвите под налягане, **НЕ** отваряйте капака на уреда, преди налягането вътре да е спаднало/освободено изцяло. Не се опитвайте да го отворите принудително със сила. Всяко остатъчно налягане в уреда може да бъде опасно. Вижте раздел **“Как да използвате капака за готвене под налягане: Как да освободите налягането”** на стр. 21 за информацията относно методите за безопасно освобождаване на налягането.

Отварянето на уреда, докато е все още под налягане, може да доведе до внезапно изливане на горещо съдържание и може да причини изгаряния или други наранявания, повреда и/или материални щети.

НЕ се навеждайте над уреда, когато сваляте капака, тъй като се освобождават топлина и пара при премахването му.

НЕ излагайте лицето, ръцете или незащитена кожа над клапана за изпускане на пара, когато уредът работи или има остатъчно налягане, и не се навеждайте над уреда, когато отворите капака, тъй като се освобождават топлина и пара.

Препълване на вътрешния съд по време на готвене под налягане

Препълването на вътрешния съд по време на готвене под налягане може да създаде риск от запушване на тръбата за изпускане на пара. Това може да доведе до генериране на прекалено високо налягане, което да причини изгаряне, нараняване и/или материални щети.

НЕ пълнете вътрешния съд над нивото на линията **РС MAX – 2/3 (Максимално ниво при готвене под налягане)**, отбелязана от вътрешната страна на вътрешния съд. При готвене на храни, които се разширяват по време на готвене, като ориз или дехидратирани (сушени) зеленчуци, не пълнете вътрешния съд над нивото на линията **– 1/2 (Наполовина пълно)**. Препълването на вътрешния съд повишава риска от запушване на тръбата за изпускане на пара и може значително да повиши налягането.

Бъдете изключително внимателни, когато готвите или изпускате парата при храни като ябълков сос, червени боровинки, перлен ечемик, овесена каша, сух грах, тестени изделия-юфка, макарони, различни видове месо и др. Тези храни може да образуват пяна, каймак или да кипнат и така да запушат системата за изпускане на пара.

При готвене на месо с кожа/обвивка (например наденица с обвивка), кожата/обвивката може да набъбне при загряване или под въздействието на налягането. Не пробождайте месото с остри предмети, докато кожата/ обвивката е все още подута, тъй като това може да доведе до опарване.

⚠ ВНИМАНИЕ

Когато готвите под налягане храни с високо съдържание на мазнини, тестени храни или храни с гъста консистенция, бъдете внимателни, когато сваляте капака, тъй като е възможно съдържанието да пръска или прелее. Следвайте инструкциите на съответната рецепта относно метода за освобождаване на налягането. Вижте раздел **“Как да използвате капака за готвене под налягане: Как да освободите налягането”**.

НЕ поставяйте прекалено големи разфасовки храна във вътрешния съд, тъй като това може да създаде риск от повреда на уреда и да причини пожар, наранявания и/или материални щети.

Преди да поставите вътрешния съд в основния корпус, уверете се, че и двата компонента са сухи и без остатъци от храна.

Акcesoари

Не използвайте никакви части, акcesoари и/или приставки, които не са одобрени от Instant Brands. Използването на части, акcesoари и/или приставки, които не са одобрени от производителя, могат да доведат до сериозни наранявания, пожар, токов удар и/или отпадане на гаранцията.

С цел намаляване риска от нежелано изпускане на пара, използвайте само оригинален вътрешен съд Instant Pot, предназначен за този модел.

Винаги се уверявайте, че преди употреба, уплътнителният пръстен е правилно и изцяло поставен от вътрешната страна на водача за уплътнителен пръстен, намиращ се от долната страна на капака за готвене под налягане.

НЕ използвайте включените към уреда акcesoари в микровълнова печка, тостер-фурна, конвекторна или конвенционална фурна, върху керамичен, електрически или газов котлон, или скара/грил.

Грижа и съхранение

Оставете уреда да се охлади до стайна температура преди почистване или съхранение.

НЕ съхранявайте никакви материали в основния корпус или вътрешния съд, когато уредът не се използва.

НЕ поставяйте лесно запалими материали в основния корпус или вътрешния съд, като хартия, картон, пластмаса, стиропор или дърво.

Захранващ кабел

В уреда е използван къс захранващ кабел, с цел намаляване рисковете от издърпване, заплитане и спъване.

Разлятата храна може да причини сериозни изгаряния. Дръжте уреда и кабела далече от деца.

Никога **НЕ** оставяйте кабела да виси от ръба на кухненския плот, не използвайте контакт, който е под плота, както и не използвайте удължител за захранващия кабел.

НЕ допускате захранващият кабел да се докосва до горещи повърхности или открит пламък, включително горещия плот на печката.

⚠ ВНИМАНИЕ

НЕ използвайте уреда с удължител, преобразувател на електрическа енергия, външен таймер или отделна система за дистанционно управление.

Включвайте щепсела на захранващия кабел единствено в заземен електрически контакт.

НЕ премахвайте заземяването.

Предупреждения, свързани със захранването

Уредът съдържа електрически компоненти, които създават опасност от токов удар. Неспазването на тези инструкции може да доведе до електрически шок, токов удар и/или смърт.

С цел защита от електрически шок и/или токов удар:

За да изключите от контакта, изберете бутона за отказ **X**, след което извадете щепсела от контакта. Винаги изключвайте уреда, когато не го използвате, преди да поставите или премахнете части или аксесоари, както и преди почистване. За да изключите захранващия кабел, хванете щепсела и издърпайте от контакта. Никога **НЕ** дърпайте самия кабел.

Редовно проверявайте изправността на уреда и захранващия кабел. **НЕ** включвайте уреда, ако захранващият кабел или щепселът са повредени или ако уредът даде дефект, бъде изпуснат или увреден по някакъв начин.

НЕ се опитвайте да поправяте, подменяте, променят или модифицирате компоненти на уреда. Това може да доведе до електрически шок, токов удар, пожар и/или сериозни наранявания и ще анулира гаранцията.

НЕ манипулирайте който и да е от механизмите за безопасност, тъй като това може да доведе до нараняване и/или материални щети.

НЕ потапяйте захранващия кабел, щепсела или уреда във вода или друга течност.

НЕ използвайте уреда в електрическа мрежа различна от 220-240V~50-60Hz.

ЗАПАЗЕТЕ ТЕЗИ ИНСТРУКЦИИ!

⚠ ПРЕДУПРЕЖДЕНИЕ

НЕСПАЗВАНЕТО НА КОЯТО И ДА Е ОТ ВАЖНИТЕ МЕРКИ ЗА БЕЗОПАСНОСТ И/ИЛИ ИНСТРУКЦИИТЕ ЗА БЕЗОПАСНА УПОТРЕБА Е НЕПРАВИЛНА УПОТРЕБА НА ВАШИЯ УРЕД, КОЕТО МОЖЕ ДА ДОВЕДЕ ДО ОТПАДАНЕ НА ГАРАНЦИЯТА И ДА СЪЗДАДЕ РИСК ОТ СЕРИОЗНИ НАРАНЯВАНИЯ.

⚠ ПРЕДУПРЕЖДЕНИЕ

Прочетете това ръководство внимателно и напълно, и го запазете за бъдеща справка. Неспазването на инструкциите за безопасност може да доведе до сериозни наранявания и/или материални щети.

КАКВО ИМА В КУТИЯТА

Капак за готвене под налягане – горна част

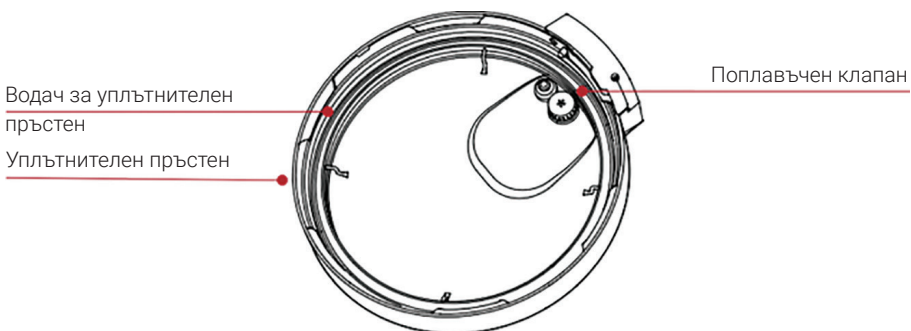
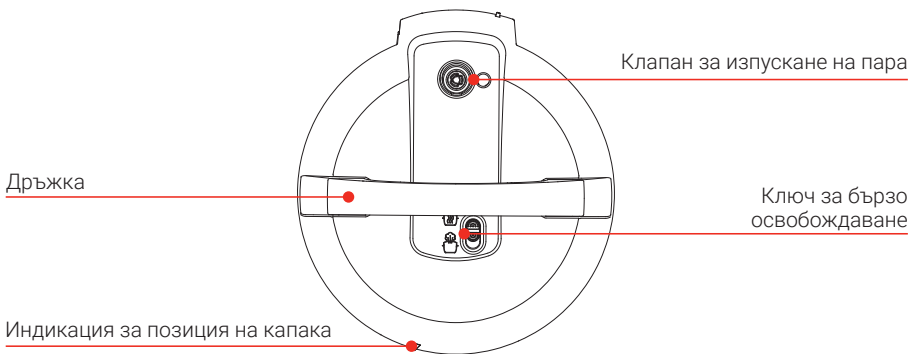

Вътрешен съд

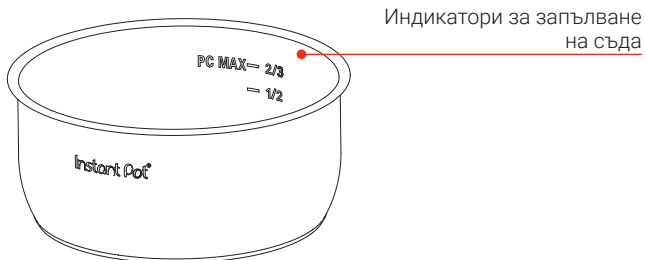

Изображенията в това ръководство са само илюстративни и могат да се различават от действителния продукт. Моля, разгледайте продукта.

КАКВО ИМА В КУТИЯТА

Основен корпус

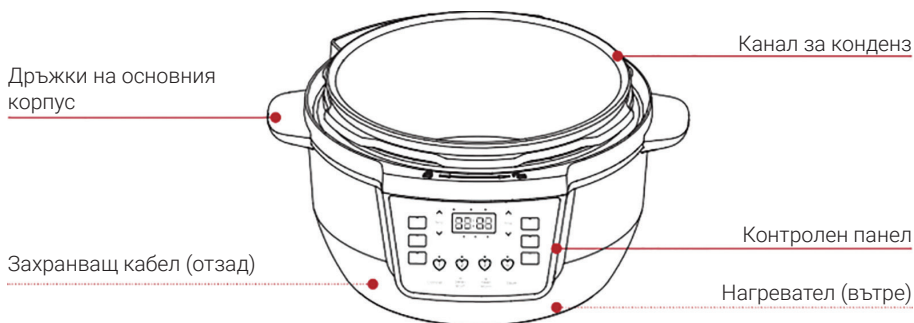

Части и аксесоари

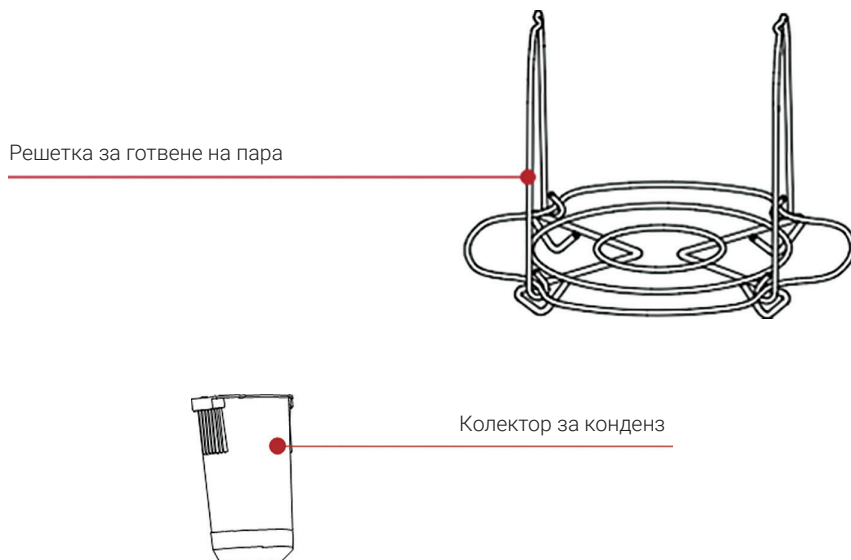

Изображенията в това ръководство са само илюстративни и могат да се различават от действителния продукт. Моля, разгледайте продукта.

Не забравяйте да рециклирате!

Опаковката на уреда е предназначена за рециклиране. Моля, винаги рециклирайте всичко, което е възможно. Запазете това ръководство заедно с Предупрежденията за безопасност и Гаранционната карта за бъдещи справки.

КАК ДА ИЗПОЛЗВАТЕ ВАШИЯ INSTANT POT XL

Контролен панел

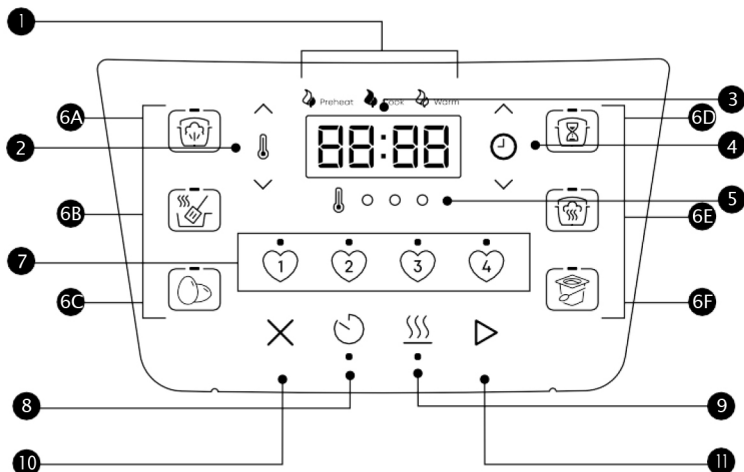



1. Индикатор за прогреса
Показва прогреса на готвене
2. Управление на температурата
3. Дисплей за статуси
 - Температура
 - Време за готвене
 - Таймер за отложен старт
 - Таймер за поддържане на топла храна
 - Съобщения за статус
4. Управление на времето за готвене
Показва, че функцията е включена
5. Светлинен индикатор за температурата
Светлината показва избраната степен на температурата
6. Програми за готвене
Светлина над бутон показва, когато програмата е активна.
 - 6A Готвене под налягане
 - 6B Сотиране
 - 6B Яйца
 - 6Г Бавно готвене
 - 6Д Готвене на пара
 - 6Е Йогурт/Кисело мляко
7. Любими бутони
Светлина над бутон показва, когато програмата е активна.
8. Отложен старт
Светлина под бутон показва, когато функцията е включена.
9. Поддържане на топла храна
Светлина под бутон показва, когато функцията е включена.
10. Бутон за отказ
11. Бутон за старт

Съобщения за статуса

OFF	Уредът е в режим на готовност.
OFF (блед надпис)	Уредът е в режим на готовност с ниска консумация на енергия.
On	Уредът е във фаза на предварително загряване.
Hot	Вътрешният съд е достигнал идеалната температура за готвене и можете да добавите хранителните продукти.  Важи при програмата Sauté.
05:20	Дисплеят показва едно от следните: • Оставащото време за готвене , когато работи програмата ; • Оставащото време до Отложения старт на готвенето, когато е включена тази функция ; • От колко време храната е във фаза Поддържане на топла храна , когато е включена тази функция.
Boil	Програма Yogurt (Кисело мляко/Йогурт) е във фаза Пастеризация.
End	Програма е приключила и функцията за поддържане на топла храна е изключена.
Lid	Капакът не е поставен правилно на уреда.
Food burn	Установена е прекалено висока температура на дъното на вътрешния съд. Храната загаря или добавената течност не е достатъчна. За повече информация вижте раздел „ Отстраняване на неизправности “.
Not Set	Любимата програма не е запазена.
E*	Възникнала е грешка. За повече информация вижте раздел „ Отстраняване на неизправности “.

Включване и изключване на звука

Когато уредът е в режим на готовност, натиснете и задръжте бутоните **за Отложен старт**  и **за Поддържане на топла храна**  за 5 секунди, за да включите или изключите звука. На дисплея ще се изпише **S On (Звукът е включен)** или **S Off (Звукът е изключен)**.

Звуковият сигнал при съобщения за грешка или съобщения, свързани с безопасността, не може да бъде изключен.



Отлагане старта на готвенето

Можете да отложите старта на готвенето с минимум 10 минути и максимум с 24 часа.

1. Изберете програма, задайте желаните настройки и натиснете иконата за **Отложен старт** .
2. Когато времето, изписано на екрана, започне да премигва, използвайте стрелките за управление на времето, за да нагласите желаното време (настройка през интервали от 10 минути) за отлагане старта на готвенето.
3. Натиснете **бутона за старт** , за да започнете.
4. Когато зададеното време за отложен старт изтече, стартира избраната програма, а дисплеят отчита оставащото време за готвене.
5. Функцията **за Отложен старт** не е налична с програмите **Сотирание** , **Йогурт/Кисело мляко**  и **Поддържане на топла храна** .

Настройване на кухненски таймер

Можете да настроите кухненски таймер от минимум 1 минута до максимум 1 час.

1. Когато уредът е в режим на готовност, натиснете **бутона за Отложен старт** .
2. Когато времето, изписано на екрана, започне да премигва, използвайте **стрелките за управление на времето**, за да нагласите желаното време за кухненски таймер.
3. Натиснете **бутона за старт** , за да започнете.

Когато зададеното време изтече, на екрана се изписва надпис **Ready (Готово)**, а уредът издава звуков сигнал.

Прекратяване на готвенето

Когато уредът е във фаза Preheating (Предварително загряване), Cook (Готвене) или Warm (Поддържане на топла храна), натиснете **бутона за отказ** **X**, за да прекратите избраната програма.

Възстановяване на фабричните настройки на отделна програма

Когато уредът е **в режим на готовност**, натиснете и задръжте бутона на конкретна програма за 5 секунди, докато уредът издаде звуков сигнал.

Фабричните настройки на програмата за времето за готвене и температурата са възстановени.

Възстановяване на фабричните настройки на отделна програма по време на готвене

Когато уредът е **в режим на готвене**, натиснете и задръжте бутона на конкретна програма за 5 секунди. Уредът остава във фаза Cooking (Готвене), но с фабрично зададените настройки.

Фабричните настройки на програмата за ниво на налягането, времето за готвене и температурата са възстановени.

Възстановяване на фабричните настройки на всички програми

Когато уредът е в режим на готовност, натиснете и задръжте **бутона за отказ X** за 5 секунди, докато уредът издаде звуков сигнал.

Фабричните настройки на всички програми са възстановени.

ПЪРВОНАЧАЛНИ НАСТРОЙКИ

Почистване преди употреба

1. Извадете Вашия Instant pot XL от кутията.
2. Премахнете всички опаковъчни материали и аксесоари в и около уреда, и се уверете, че всички части са налични. Вижте раздел **"Какво има в кутията"** на стр. 8 за пълна справка.

Не забравяйте да проверите под вътрешния съд.

3. Измийте вътрешния съд в съдомиялна машина или на ръка с гореща вода и препарат за съдове. Изплакнете го с топла, чиста вода и използвайте мека кърпа, за да го подсушите добре отвън.
4. Избършете нагревателя с мека, суха кърпа и се уверете, че няма останали парченца от опаковката в основния корпус.

Не отстранявайте трайно прикрепените предупредителните стикери за безопасност от уреда, както и серийния номер или информационния етикет от задната страна.

5. Може да се изкушите да поставите уреда върху печката/котлоните, но **не го правете!** Поставете го върху кухненския плот, на стабилна, равна повърхност, далеч от леснозапалими материали и външни източници на топлина.

Ако нещо липсва или е повредено?

Свържете се с **Отдел за обслужване на клиенти**. Повече информация ще откриете на нашия сайт **www.instantpot.bg**.

Как да използвате колектора за конденз

Колекторът за конденз се намира в задната част на основния корпус и събира влага, отделяща се при отваряне на капака и намираща се в канала за конденз (по периферията на основния корпус).

Трябва да се постави преди готвене и да се изпразни и изплакне след всяка употреба. В случай че колекторът за конденз не бъде поставен, водата ще капе директно на плота.

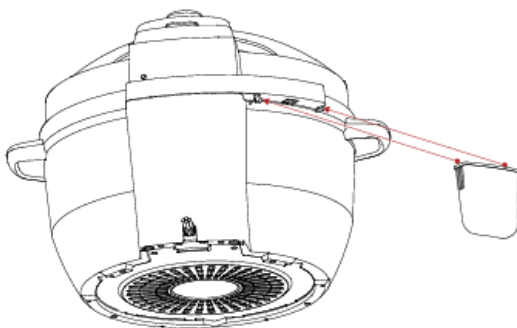

Поставяне

Подравнете улеите на колектора за конденз спрямо езичетата (водачите) на гърба на основния корпус и плъзнете колектора.

Сваляне

Издърпайте колектора за конденз от основния корпус; не го дърпайте надолу. Обърнете внимание на езичетата (водачите) на основния корпус и на улеите на колектора за конденз.

Как да използвате силиконовия уплътнителен пръстен

Когато капакът за готвене под налягане е затворен, уплътнителният пръстен, поставен от долната му страна, създава херметично уплътнение между капака и основния корпус.

- Преди първоначалната употреба, уплътнителният пръстен е поставен от долната страна на херметичния капак. Преди всяко готвене е необходимо да проверявате дали е в правилна позиция.
- Необходимо е почистване на уплътнителния пръстен след всяко готвене.

Силиконовият уплътнителен пръстен е направен от порест материал, който се разтяга в хода на експлоатацията. За да поддържате уреда в изправност, е необходима подмяна на уплътнителния пръстен на всеки 12-18 месеца. Ако забележите напукване, разтягане или деформация по повърхността му, е необходимо да го подмените възможно най-скоро.

Поставяне

1. Сложете уплътнителния пръстен върху водача и го притиснете на мястото му, секция по секция. Уверете се, че няма нагъвания.
2. Уплътнителният пръстен трябва да е плътно поставен във водача. Може да се върти и движи леко, но не трябва да пада, когато обърнете капака.

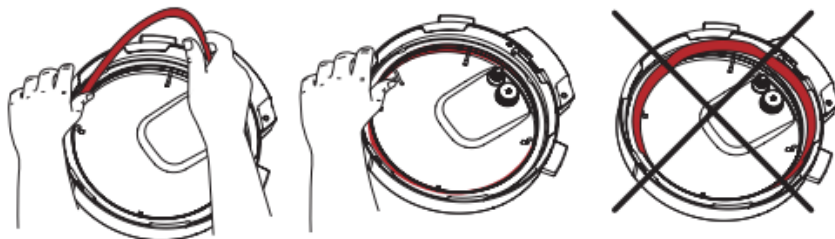

Сваляне

1. Хванете ръба на силикона и издърпайте уплътнителния пръстен навън от кръглия водач за уплътнителен пръстен (от неръждаема стомана), секция по секция.

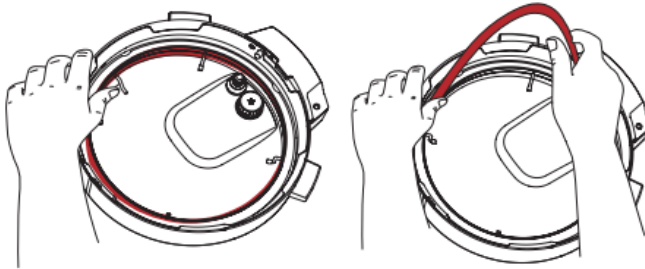

2. След като свалите уплътнителния пръстен, проверете водача за уплътнителен пръстен, за да се уверите, че е закрепен, подравнен и с еднаква височина спрямо капака. Не се опитвайте да ремонтирате деформиран водач за уплътнителен пръстен.

 **Instant Съвет:** Уплътнителният пръстен се сваля и поставя по-лесно, когато е мокър.

Как да използвате анти-блокиращия щит

Анти-блокиращият щит предотвратява проникването на хранителни частици нагоре през тръбата за изпускане на пара, което подпомага регулирането на налягането.

Анти-блокиращият щит е неразделна част от безопасността на уреда и е необходим за готвене под налягане, така че трябва да е поставен преди употреба

Поставяне

Сложете анти-блокиращия щит върху щипките и натиснете надолу, докато щракне на място.

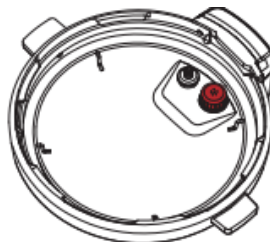

Сваляне

Хванете капака като автомобилен волан и натиснете с палци анти-блокиращия щит силно от страни (натискайте към ръба на капака и нагоре), докато изскочи от щипките отдолу.



Включване на уреда в захранването

Преди употреба на уреда, е необходимо да го включите в електрическата мрежа.

Провеждане на първоначален (воден) тест

Отделете няколко минути, за да разберете как работи този уред. Така ще опознаете тънкостите и спецификите на Вашия Instant Pot XL.

Провеждане на първоначален (воден) тест

1. Извадете вътрешния съд от основния корпус и го напълнете със 700 мл. вода (3 чаши), след което го поставете обратно в основния корпус.
2. Поставете и затворете капака според инструкциите в раздел "**Как да използвате капака за готвене под налягане**".
3. Натиснете бутона на програма **Готвене под налягане** .
4. Когато цикълът на готвене приключи, извадете вътрешния съд от основния корпус (като използвате подходяща защита за ръцете), изхвърлете водата и старателно подсушете вътрешния съд.

Това е всичко! Можете да започнете с готвенето :)

КАК ДА ИЗПОЛЗВАТЕ КАПАКА ЗА ГОТВЕНЕ ПОД НАЛЯГАНЕ

Капакът за готвене под налягане се използва при повечето програми и е важно неговите елементи да бъдат в изправност. Винаги използвайте капака Instant Pot XL с основния корпус на модела XL. Употребата на какъвто и да е друг капак за готвене под налягане може да причини нараняване, повреда и/или материални щети.

Как да затворите и да заключите капака

При готвене под налягане капакът трябва да бъде поставен и заключен правилно, с цел да бъде избегнато изпускането на прекомерно количество пара.

1. Хванете дръжката и подравнете индикацията на капъка с индикацията на основния корпус (от страната на контролния панел) , след което спуснете капака в улея.

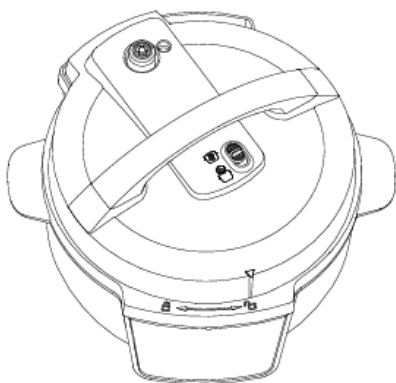

2. Завъртете капака по посока на часовниковата стрелка, докато индикацията на капака се подравни с индикацията на основния корпус.

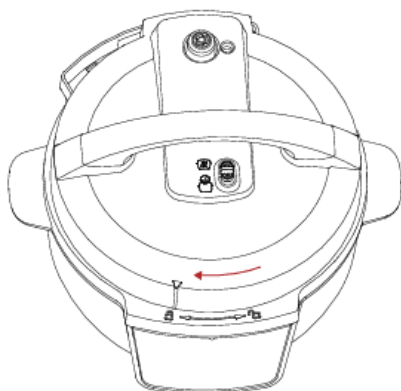

Ако капакът не е затворен и заключен при стартиране на програмата за готвене, уредът няма да вдигне налягане.

Как да отключите и да отворите капака

Когато програмата за готвене приключи и налягането бъде освободено напълно, е необходимо да отключите капака.

1. Хванете дръжката и завъртете капака обратно на часовниковата стрелка, докато индикацията на капака се подравни с индикацията на основния корпус.



2. Внимателно повдигнете капака нагоре и го дръпнете от основния корпус.

Как да освободите налягането

Instant Pot XL може да освободи налягането по 2 метода: **Естествено освобождаване (NR)** и **Бързо освобождаване (QR)**. Използвайте този метод, който е най-подходящ за вида храна, която приготвяте.

Можете да използвате и **хибриден метод**, който съчетава определено време естественото и последващо бързо освобождаване на налягането.

Естествено освобождаване на налягането (NR)

При този метод, след приключване на програмата, парата се освобождава постепенно (до 40 и повече минути). Той е подходящ за храни, които могат да се разпенят или къкрят, като яхния, чили, паста, овесена каша, боб, някои меса и зърнени храни.

1. Когато програмата за готвене под налягане приключи, оставете **Ключа за освобождаване на налягането** в горна позиция.
2. Изчакайте, докато поплавъчният клапан спадне надолу в капака и цялото налягане бъде освободено. Тогава можете да отворите капака.



Бързо освобождаване на налягането (QR)

При този метод парата се освобождава бързо. Той е подходящ за храни, които е възможно да бъдат преварени, например зеленчуци или морски дарове.

1. Когато програмата за готвене под налягане приключи, поставете **Ключа за освобождаване на налягането** в позиция **Vent (Изпускане)**  и изчакайте, докато цялото налягане бъде освободено. Тогава можете да отворите капака.



2. Когато бъде освободено цялото налягане, поплавъчният клапан ще спадне надолу в капака. Тогава можете да отворите капака.

ЗАБЕЛЕЖКА

Не използвайте QR, когато готвите мазни, гъсти или с високо съдържание на нишесте храни (напр. яхнии, чили, паста и каша) или когато готвите храни, които се разширяват при готвене (напр. боб и зърнени храни).

ВНИМАНИЕ! НЕ отваряйте капака, докато цялото налягане не бъде освободено. Отварянето на капака, преди налягането да бъде освободено, може да причини изгаряне, нараняване и/или материални щети. В процеса на освобождаване на налягането, горещата пара може да причини изгаряне или нараняване.

ГОТВЕНЕ ПОД НАЛЯГАНЕ

Тази програма използва пара под налягане, за да приготви храната бързо, равномерно и напълно, за вкусни резултати всеки път.

Настройките на предварително зададените програми са програмирани за готвене под налягане на специфични типове храни. За най-добри резултати винаги следвайте изпитана Instant рецепта или нашите изпитани таблици с ориентировъчни времена за готвене под налягане.

Готвенето под налягане изисква добавянето на течност във вътрешния съд, за да се създаде пара. Течностите при готвене под налягане трябва да са на водна основа, като бульон, супа, вино или сок.

Минималното количество течност при готвене под налягане е 500 мл. (освен ако в рецептата не е посочено друго).

При готвене под налягане уредът преминава през 3 фази:

Pre-heating (Предварително загряване)

Докато уредът загрява, част от течността се изпарява и се образува пара. След като се натрупа достатъчно пара, поплавъчният клапан изскача нагоре и заключва капака намясто.

Замразените храни изискват най-дълго време за предварително загряване. За по-бързи резултати, размразете храните преди готвене.

Напълно нормално е излизането на слаби струи пара от клапана за изпускане на пара във фаза Pre-heating (Предварително загряване).

Cook (Готвене)

Когато уредът достигне необходимото ниво на налягане, започва фазата на готвене. Дисплеят започва отброяване на оставащото време за готвене.

За по-детайлна информация прочетете инструкциите на програмата на стр. 28.

Освобождаване на налягането

Въпреки че фазата на готвене е приключила, уредът все още е под налягане и е горещ. Освобождаването на налягането понижава температурата и позволява да свалите безопасно капака.

Следвайте инструкциите на съответната рецепта относно избора на метод за освобождение на налягането.

Вижте „Как да освободите налягането“ на стр. 21



ЗАПОЗНАЙТЕ СЕ С ИКОНИТЕ

Готвене под налягане	Сотиране	Бавно готвене	Пара	Яйца	Йогурт	Отложен старт	Топла храна
							

ГОТВЕНЕ ПОД НАЛЯГАНЕ

Четири от Интелигентните програми използват налягане за приготвяне на храната: **Готвене под налягане, Ориз, Пара** и **Яйца**.

Изберете някоя от следните настройки:

Интелигентна програма	Време за готвене по подразбиране	Минимално време за готвене	Максимално време за готвене
 Готвене под налягане	10 мин. (00:10)	0 мин. (00:00)	4 часа (04:00)
 Пара	10 мин. (00:10)	0 мин. (00:00)	4 часа (04:00)
 Яйца	5 мин. (00:05)	0 мин. (00:00)	1 час (01:00)

Допълнителни настройки:

- Функцията **за Поддържане на топла храна** по подразбиране е включена при всички програми за готвене под налягане.
- Функцията **за Отложен старт** е приложима към всички програми за готвене под налягане.

Съотношение Варива/Вода при готвене под налягане

Посетете нашия сайт www.instantpot.bg за насоки и съвети относно ориентировъчни времена за готвене и специално разработени рецепти. Можете да сваляте и безплатното мобилно приложение **Instant Connect** (достъпно на английски език).

Ориз и зърнени храни	Съотношение Варива/Вода
Бял/Кафяв ориз	1:1
Киноа	1:3/4
Овесена каша	1:3
Ризото	1:2
Каша	1: 10

Добавете допълнително вино за вкус

ВНИМАНИЕ

За да избегнете изгаряне или опарване, бъдете внимателни, когато готвите под налягане с повече от 60 мл. мазнина, сосове на маслена основа, кондензирани супи на основата на сметана или гъсти сосове. Добавете подходяща течност за разреждане на сосовете. Избягвайте рецепти, които изискват повече от 60 мл. съдържание на масла или мазнини

ПРЕДУПРЕЖДЕНИЕ

Винаги поставяйте вътрешния съд в основния корпус преди готвене. Храната трябва да се поставя във вътрешния съд.

Храна и течности НЕ трябва да се поставят директно в основния корпус.

За да избегнете риска от наранявания и/или материални щети, поставете храната и течните съставки във вътрешния съд, след това поставете вътрешния съд в основния корпус.

НЕ пълнете вътрешния съд над нивото на линията **PC MAX – 2/3 (Максимално ниво при готвене под налягане)**, отбелязана от вътрешната страна на вътрешния съд.

Когато готвите храни, които се **разпенват** (напр. ябълков сос, боровинки, половинки грах) или **разширяват** по време на готвене (напр. овесени ядки, ориз, бобови храни, паста), НЕ пълнете вътрешния съд над нивото на линията **– 1/2 (Наполовина пълно)**, отбелязана от вътрешната страна на съда.

ВНИМАНИЕ

Винаги оглеждайте внимателно капака за готвене под налягане, вътрешния съд и основния корпус преди употреба, за да се уверите, че са чисти и в добро работно състояние.

- За да избегнете нараняване и/или повреда на уреда, незабавно подменяйте вътрешния съд, ако забележите вдлъбнатини, деформации или повреда.
- При готвене винаги използвайте оригинален вътрешен съд Instant Pot, предназначен за този модел.

Винаги се уверявайте, че нагревателят и вътрешният съд са чисти и сухи, преди да поставите вътрешния съд в основния корпус. Неспазването на тези инструкции може да повреди уреда. Не използвайте уреда с повредени части, за да сте сигурни в безопасността му.

ВНИМАНИЕ



Когато готвите месо, винаги използвайте термометър за месо, за да се уверите, че е достигната препоръчителната минимална безопасна вътрешна температура. Повече информация и таблица с минималните безопасни температури при топлинна обработка на различните видове месо можете да намерите на страницата на **Световната Здравна Организация (СЗО)** и/или проверете за препоръките на българските здравни власти.

Как да готвите под налягане

Подготовка

Почистете, нарежете, подправете, маринуйте или смесете съставките според рецептата, която ще следвате.

Настройка на уреда за готвене под налягане

1. Извадете вътрешния съд от основния корпус. Добавете храна и течност във вътрешния съд, според рецептата.
2. Поставете и затворете капака за готвене под налягане.
3. Натиснете бутона на някоя от програмите за **готвене под налягане** на контролния панел
4. Дисплеят показва зададеното време за готвене по подразбиране или последно използваното. Натиснете **стрелките за управление на времето за готвене**, за да настроите желаното.
5. За да зададете отложен старт на готвенето, натиснете бутона за **Отложен старт**  и използвайте стрелките, за да зададете време за отложен старт.
6. Функцията за **Поддържане на топла храна** е включена по подразбиране. За да я изключите, натиснете бутон .

 Храната не трябва да се поддържа топла за повече от 10 часа. Ако готвите гъсти или с високо съдържание на нишесте храни, е възможно топлината да не се разпространява равномерно. За да осигурите безопасността на храната, разбърквайте съдържанието на по-гъстите ястия на всеки 40 до 60 минути.

7. Натиснете бутона за **Старт** , за да започнете. Светлинният индикатор за статус **Предварително загряване** е включен и дисплеят показва надпис **ON (Включен)**. В тази фаза уредът вдига и регулира налягане.

Възможно е да са необходими 10-15 минути за предварително загряване на уреда. Времето може да е и по-дълго от 15 минути, в зависимост от вида и количеството на храната. Замразените храни увеличават времето за предварително загряване.

Фаза на готвене

1. Когато уредът достигне необходимото ниво на налягане, уредът преминава във фаза **Cook (Готвене)**.
2. Таймерът започва да отчита оставащото до края време.

*Програмата може да бъде изключена по всяко време през фазата на готвене чрез натискане на **бутон за отказ X**.*

*Можете да промените времето за готвене по всяко време на фазата на предварително загряване или готвене, като използвате стрелките за управление, след което е необходимо да потвърдите избора с **бутон Старт** .*

3. Когато таймерът отчете 00:00, готвенето спира.

4. Ако функцията за **Поддържане на топла храна** е включена, таймерът започва да отброява времето от 00:00 до 10 часа (10:00).

Освобождаване на налягането

Изберете метод за освобождаване на налягането, според типа храна, който приготвяте.

Пълната информация за методите за освобождаване на налягането вижте в раздел **"Как да използвате капака за готвене под налягане: Как да освободите налягането"**.



ПРОГРАМА СОТИРАНЕ

Програма **Sauté** може да се използва вместо тиган върху котлон, скара тип плоча или грил с плоска повърхност. Сотирането на месо и зеленчуци преди готвене под налягане е идеален начин да подсилите вкусовете на храната.

Изберете някоя от следните настройки:

Степен на температурата	Време за готвене по подразб.	Времени диапазон
Low (Ниска) Med (Средна) High (Висока)	30 минути (00:30)	1 мин. до 1 час (00:01 – 01:00)

Допълнителни настройки

- Функцията за **Поддържане на топла храна** не е приложима при програма Sauté (Сотиране).
- Функцията за **Отложен старт** не е приложима към програма Sauté (Сотиране).

Как да сотирате

Подготовка

Почистете, нарежете, подправете, мариновайте или смесете съставките според рецептата, която ще следвате.

Настройка на уреда за сотиране

1. Поставете вътрешния съд в основния корпус празен. Не поставяйте капака за готвене под налягане.
2. Изберете програма **Сотиране** като натиснете бутон .
3. Дисплеят показва зададеното време за готвене по подразбиране или последно използваното. Натиснете **стрелките за управление на времето**, за да изберете желаното време за готвене.
4. Дисплеят показва зададената степен на температурата по подразбиране или последно използваната. Натиснете **стрелките за управление на температурата**, за да изберете Low (Ниска), Med (Средна) или High (Висока) степен.

5. Натиснете **бутон Старт** , за да започнете. Светлинният индикатор за статус **Предварително загряване** е включен и дисплеят показва надпис **ON (Включен)**.

Фаза на готвене

1. Когато уредът достигне необходимата температура, индикаторът за прогреса се премества на фаза **Cook (Готвене)** и дисплеят за кратко показва надпис **Hot (Горещо)**, преди да превключи на таймер за обратно отброяване.
2. Добавете съставките във вътрешния съд. Можете да добавите мазнина на дъното на вътрешния съд, тъй като тя спомага за равномерното приготвяне на храната и предотвратява залепването ѝ.

*Ако съставките се добавят преди уредът да достигне необходимата температура, е възможно дисплеят да не изпише надпис **Hot** и да не се появи таймер. Това е нормално.*

Приключване на готвенето

Когато таймерът отчете 00:00, готвенето спира и дисплеят изписва надпис **End (Край)**.

Програмата може да бъде изключена по всяко време през фазата на готвене чрез натискане на **бутона за отказ X**.

Деглазиране (отлепване на полепнали парченца от дъното на вътрешния съд)

За да деглазирате, извадете хранителните продукти от вътрешния съд и добавете течност като вода, бульон или вино върху все още нагорещеното дъно. Използвайте дървена или силиконова шпатула, за да отлепите залепналите, загорели или карамелизирани парченца от дъното на вътрешния съд и разбъркайте в течността.

Сотиране преди **Pressure Cook (Готвене под налягане)** или **Slow Cook (Бавно готвене)**

Сотирането на месото и зеленчуците преди готвене под налягане или бавно готвене е идеалният начин да обогатите вкусовете, тъй като захарите се карамелизират от силната топлина на програма **Sauté (Сотиране)**. Деглазирането на вътрешния съд позволява да добавите допълнителни вкусове към ястието, като същевременно ще предотврати залепването на храна по вътрешния съд и ще направи почистването му изключително лесно.

За да сотирате, преди да изберете друга програма: Сотирайте продуктите, след което натиснете **бутона за отказ X**. Деглазирайте, преди да превключите на Готвене под налягане. Изберете желаната програма, за да продължите готвенето.



ПРОГРАМА SLOW COOK (БАВНО ГОТВЕНЕ)

Програма **Slow Cook** е програма за готвене без налягане, сравнима със стандартен слоукукър (уред за бавно готвене).

Тази програма не използва налягане за приготвяне на храната, така че ключът за бързо освобождаване трябва да е в позиция **Vent** (надолу). Можете да използвате и стъклен капак с подходящ размер, който има отвор за пара.

Изберете някоя от следните настройки:

Степен на температурата	Време за готвене по подразб.	Времени диапазон
Low (Ниска) Med (Средна) High (Висока)	6 часа (06:00)	30 мин. до 24 часа (00:30 – 24:00)

Допълнителни настройки

- Функцията **за Поддържане на топла храна** е включена по подразбиране при тази програма.
- Функцията **за Отложен старт** е приложима към програма Бавно готвене.

Как да използвате програмата за бавно готвене

Подготовка

Почистете, нарежете, подправете, маринирайте или смесете съставките според рецептата, която ще следвате.

Настройка на уреда за бавно готвене

1. Извадете вътрешния съд от основния корпус. Добавете храна и течност във вътрешния съд, според рецептата.
2. Поставете и затворете капака за готвене под налягане.
3. Изберете програма **Бавно готвене** като натиснете бутон .
4. Дисплеят показва зададената температура по подразбиране или последно използваната. Натиснете **стрелките за управление на температурата**, за да изберете между Low (Ниска), Med (Средна) и High (Висока).
5. Дисплеят показва зададеното време за готвене по подразбиране или последно използваното. Натиснете **стрелките за управление на времето за готвене**, за да настроите желаното.
6. Функцията **за Поддържане на топла храна** е включена по подразбиране. За да я изключите, натиснете бутон .

 Храната не трябва да се поддържа топла за повече от 10 часа. Ако готвите гъсти или с високо съдържание на нишесте храни, е възможно топлината да не се разпространява равномерно. За да осигурите безопасността на храната, разбърквайте съдържанието на по-гъстите ястия на всеки 40 до 60 минути.

7. Натиснете бутона за **Старт** , за да започнете. Светлинният индикатор за ста-

тус на готвенето е включен и дисплеят показва надпис **ON (Включен)**.

Програмата може да бъде изключена по всяко време през фазата на готвене чрез натискане на **бутон за отказ X**.

Можете да промените времето за готвене по всяко време на фазата на предварително загряване или готвене, като използвате стрелките за управление, след което е необходимо да потвърдите избора с **бутон Старт ▷**.

8. Когато таймерът отчете 00:00, готвенето спира.
9. Ако функцията **за Поддържане на топла храна** е включена, таймерът започва да отброява времето от 00:00 до 10 часа (10:00).



ПРОГРАМА YOGURT (КИСЕЛО МЛЯКО/ЙОГУРТ)

С Вашия Instant Pot XL можете лесно да заквасите вкусно млечно или немлечно кисело мляко.

Изберете някои от следните настройки за приготвяне на кисело мляко:

Процес	Време по подразбиране	Температура по подразбиране	Времени диапазон
Пастъоризиране	3 минути (00:03)	High (Висока)	Не се регулира
Ферментация (млечни)	8 часа (08:00)	Low (Ниска)	Не се регулира
Ферментация (немлечни; ръчен режим)	8 часа (може да се регулира)	Low (Ниска; може да се регулира)	30 мин. до 99 часа и 30 мин. (00:30 – 99:30)

Допълнителни настройки

- Функцията **Keep Warm (Поддържане на топла храна)** не е приложима към програма Yogurt (Кисело мляко).
- Функцията **Delay Start (Отложен старт)** не е приложима към програма Yogurt (Кисело мляко).

Как да пригответе кисело мляко



Приготвянето на кисело мляко е тристепенен процес, който започва с пастъоризиране на млякото, след това добавяне на закваска и накрая охлаждане. За получаване на оптимални резултати, винаги следвайте изпитани рецепти.

Ще са Ви необходими:

- Мляко или не-млечна алтернатива (ядково мляко)
- Закваска

Пастъоризиране на млякото

1. Добавете млякото или немлечната алтернатива във вътрешния съд.
2. Поставете вътрешния съд в основния корпус.
3. Поставете и затворете капака за готвене под налягане.

- Изберете програма **Yogurt (Кисело мляко/Йогурт)** като натиснете бутон .
Светлината на програмата започва да премигва.
- Дисплеят показва зададената температура по подразбиране или последно използваната. Натиснете **стрелките за управление на температурата**, за да изберете High (Висока) температура. Дисплеят показва надпис boil (Варене).
- Времето за готвене **не** може да се регулира.
- Натиснете бутона за **Старт** , за да започнете. Светлинният индикатор за статус на готвенето е включен и дисплеят показва надпис **ON (Включен)**.
- Когато пастьоризацията завърши, дисплеят показва **End (Край)**.

Млякото трябва да достигне минимум 72°C, за да се пастьоризира правилно.

Добавяне на закваска

- Оставете пастьоризираното мляко да се охлади до малко под 43°C, като измерват с помощта на термометър.
- Добавете закваската към млякото според инструкциите на продукта.
Ако използвате обикновено кисело мляко за закваска, уверете се, че съдържа активни култури (млечни бактерии). Добавете 30 мл. (2 с.л.) кисело мляко на 3.8 литра прясно мляко, или следвайте проверена рецепта за кисело мляко в Instant Pot.
- Поставете и затворете капака за готвене под налягане.

Ферментация

- Изберете програма **Yogurt (Кисело мляко)**, като натисне бутон .
- Натиснете **стрелките за управление на температурата**, за да изберете **Low (Ниска)** или **Med (Средна)**, според рецептата, която следвате. Дисплеят показва 8 часа (**08:00**).
- Натиснете **стрелките за управление на времето**, за да зададете време за ферментация, ако е необходимо.
- Таймерът започва да отброява времето **от 00:00**.
- Когато ферментацията завърши, уредът издава звуков сигнал и дисплеят показва **End (Край)**.

По-дългото време за ферментация ще направи млякото/йогурта с по-остър/кисел вкус.

- Оставете току що пригответното кисело мляко/йогурт да се охлади, след което го поставете в хладилника (покрито) за 12-24 ч., за да се развие вкусът.

Какво количество кисело мляко можете да пригответе?

Размер на уреда / Вместимост	Минимално количество на млякото	Максимално количество на млякото
7.1 литра	1500 мл. (6 чаши)	5.7 литра

Приготвяне на кисело мляко в чашки/бурканчета

Чашките за йогурт са удобен начин за разпределяне на порциите кисело мляко.

1. След като сте добавили закваската, внимателно изсипете млякото в чашки/бурканчета за йогурт и ги затворете плътно.
2. Почистете старателно вътрешния съд и поставете решетката за готвене на пара на дъното.
3. Поставете затворените чашки/бурканчета за йогурт върху решетката и добавете вода във вътрешния съд, докато чашките/бурканчетата са наполовина потопени.
4. Следвайте стъпките в Етап Ферментация на млякото.

Съвети за приготвяне на кисело мляко

- Колкото по-гъсто е прясното мляко, толкова по-плътно ще е киселото мляко.
- За максимално гъсто кисело мляко (богат кремообразен йогурт в гръцки стил), прецедете течната суроватка от кисело мляко с тензух или през торбичка за мляко.
- Колкото по-дълго оставите млякото да ферментира, толкова по-остър/кисел ще бъде вкусът на киселото мляко.
- Охладете току що приготвеното кисело мляко, след което го поставете в хладилника (покрито) за 12-24 часа, за да се развие вкусът.
- Медът, ядките, семената и пресните плодове са перфектно допълнение към домашното кисело мляко.



ПОДДЪРЖАНЕ НА ТОПЛА ХРАНА

Програмата е идеална за подгръвяне/претопляне на ястия или затопляне на храна за дълго време. Може да включите **Поддържане на топла храна** автоматично след приключване на готвенето на всички програми за готвене, с изключение при програмата Сотирене.

Поддържане на топла храна след готвене

1. Когато програмата за готвене приключи, функцията за поддържане на топла храна **се включва автоматично**. Таймерът показва изминалото време, с продължителност до 10 часа.
2. За да изключите програмата за поддържане на топла храна, натиснете бутон





или **бутона за отказ X**. Светлината над бутона ще изгасне.

Претопляне на храна

1. Когато уредът е в режим на готовност, изберете програмата **за Поддържане на топла храна**, като натиснете бутон .
2. Дисплеят показва зададената температура по подразбиране или последно

използваната. Натиснете **стрелките за управление на температурата**, за да изберете между Low (Ниска), Med (Средна) и High (Висока).

3. Дисплеят показва зададеното време за готвене по подразбиране или последно използваното. Натиснете **стрелките за управление на времето за готвене**, за да настроите желаното.
4. Натиснете бутона за **Старт** , за да започнете. Светлинният индикатор е включен и дисплеят показва надпис **ON (Включен)**.

Можете да промените времето за претопляне на храна, като използвате стрелките за управление, след което е необходимо да потвърдите избора с **бутон Старт** .

Степен на температура	Време за готвене по подразб.	Времени диапазон
Low (Ниска) Med (Средна) High (Висока)	10 часа (06:00)	10 мин. до 10 часа (00:10 – 10:00)





ОТЛОЖЕН СТАРТ

Можете да зададете таймер за **Отложен старт** на готвенето за минимум 10 минути и максимум 24 часа с настройка на интервали през 10 минути.

Функцията за **Отложен старт** не е приложима при програма *Сотиране*.



За да зададете Отложен старт:

1. Изберете програмата за готвене, която желаете, след което натиснете бутона за **Отложен старт** .
- Веднъж щом е избран **Отложен старт**, не можете да върнете настройките на програмата. За да зададете нови, натиснете **бутона за отказ X**, преди да натиснете **бутон Старт** .
2. Когато времето за **Отложен старт** изтече, автоматично започва избраната програма.

ТАЙМЕР

Дори и да не използвате Вашия Instant Pot XL за готвене, можете да зададете таймер от **минимум 1 минута** до **максимум 1 час**. Зададеното време по подразбиране е 10 минути.

Задаване на таймер:

1. Когато дисплеят показва надпис **OFF (Изключен)**, натиснете бутона за **Отложен старт** .
2. Натиснете **стрелките за управление на времето**, за да настроите желаното.
3. Натиснете **бутон Старт** , за да започне таймерът.
Можете да изключите таймера по всяко време, като натиснете бутона за **отказ X**.



ЛЮБИМИ ПРОГРАМИ

Задайте и запазете персонализирани настройки за готвене като **Любими** в 4-те бутона за лесен и бърз достъп с едно докосване.

Запазване на рецепти като **Любими**:

1. Изберете програма и направете желаните настройки или настройки, според съответната рецепта.
2. Натиснете и задръжте един от бутоните за **Любими**  за около 3 сек., за да запазите настройките в съответния бутон.



Дисплеят показва надпис Set (Зададено) и номера на бутон **Любими**, под който е запазена.

Вашата програма с персонализирани настройки е готова и може да я използвате по всяко време.

*Можете да замените запазените настройки във всеки бутон **Любими** с нови, като повторите тези стъпки.*

Използване на Любими настройки:

В зависимост от съответната рецепта, можете да добавите съставките във вътрешния съд преди или след фазата на Предварително загряване. При любима програма Сотиране, изчакайте с добавянето на продуктите, след като на дисплея се изпише надпис **Hot**.

1. Натиснете **бутона на Любима програма**  със запазени персонални настройки, които искате да използвате.
2. Дисплеят показва запазените настройки на любимата програма и светлинният индикатор свети. Натиснете **бутон Старт** , за да започнете.

*Ако натиснете бутон **Любими**, в който няма запазени настройки, дисплеят мига 3 пъти с надпис **Not set (Няма зададени)**, след което се връща към предишния екран.*

ГРИЖА, ПОЧИСТВАНЕ И СЪХРАНЕНИЕ

Почиствайте уреда и аксесоарите след всяка употреба. Неспазването на тези инструкции може да причини неизправност, което да доведе до нараняване и/или материални щети.

Винаги изключвайте уреда от контакта и го оставяйте да се охлади до стайна температура преди почистване. Никога не използвайте домакинска тел (метални телени гъби и четки), абразивни гъби и абразивни прахове или агресивни почистващи препарати за почистването на която и да част от уреда и аксесоарите.

Оставете всички повърхности да изсъхнат напълно преди употреба и преди съхранение.

Части / Аксесоари	Методи за почистване и инструкции
<p>Аксесоари</p> <ul style="list-style-type: none"> • Решетка за готвене на пара • Колектор за конденз 	<ul style="list-style-type: none"> • Почиствайте след всяка употреба. • Ръчно измиване с гореща вода и почистващ препарат за съдове. Подходящи за почистване в съдомиялна машина, ако са поставени върху горния ред. • Никога не използвайте домакинска тел (метални телени гъби и четки), абразивни гъби и абразивни прахове или агресивни почистващи препарати. • Проверявайте колектора за конденз след всяка употреба и го изправайте и почиствайте при необходимост. Не оставяйте в него да престояват храна или влага, тъй като това може да доведе до развитието на вредни бактерии.
<p>Капак и части</p> <ul style="list-style-type: none"> • Анти-блокиращ щит • Уплътнителен пръстен • Клапан за изпускане на пара • Поплавъчен клапан • Силиконова тапа на поплавъчен клапан 	<p>Подходящи за почистване в съдомиялна машина, ако са поставени върху горния ред.</p> <p>Премахвайте всички подвижни части от капака преди почистване. Вижте раздел “Грижа, почистване и съхранение: Сваляне и поставяне на части”.</p> <ul style="list-style-type: none"> • След като сте премахнали клапана за изпускане на пара и анти-блокиращия щит, почистете вътрешността на тръбата за изпускане на пара с четчица за почистване на тръби, за да предотвратите запушване. • За да отцедите водата от капака след измиване (вкл. и в съдомиялна машина), хванете капака за дръжката и го дръжте вертикално над мивка, след което го завъртете на 360° – като завъртане на автомобилен волан. • След почистване и отцеждане, съхранявайте капака с горната част надолу върху основния корпус на уреда, за да може да изсъхне напълно на въздух. • Съхранявайте уплътнителните пръстени на проветриво място, за да намалите остатъчната миризма от ястията със силен аромат. За да елиминирате миризми, добавете 250 мл. (1 чаша) вода и 250 мл. (1 чаша) бял оцет във вътрешния съд и пуснете програма Готвене под налягане за 5-10 минути, след което Бързо освободете налягането.

Вътрешен съд	<p>Подходящ за почистване в съдомиялна машина.*</p> <ul style="list-style-type: none"> • Премахвайте устойчиви петна, появили се в резултат от твърда вода (оцветяване, синкаво или бяло обезцветяване), с навлажнена с оцет или неабразивен препарат (като Bar Keeper's Friend) гъба и търкане. • При твърди или загорели остатъци от храна, добавете вряла вода и неагресивен препарат за съдове във вътрешния съд и оставете да се накисне за няколко часа за лесно почистване. • Уверете се, че всички външни повърхности са сухи, преди да поставите вътрешния съд в основния корпус
Захранващ кабел	<p>Само със забърсване.</p> <ul style="list-style-type: none"> • Използвайте много леко навлажнена кърпа, за да избършете зацапвания от захранващия кабел.
Основен корпус	<p>Само със забърсване.</p> <ul style="list-style-type: none"> • Избърсвайте вътрешността на основния корпус, както и канала за конденз, с много леко навлажнена кърпа. Оставете ги да изсъхнат напълно, преди да поставите вътрешния съд. • Почиствайте външната част на основния корпус и контролния панел с мека, много леко навлажнена кърпа или гъба.

**След почистване в съдомиялна машина по съответните части/аксесоари може да настъпи известно обезцветяване, но това няма да повлияе на безопасността или работата на уреда.*

ПРЕДУПРЕЖДЕНИЕ

Основният корпус съдържа електрически компоненти. С цел защита от пожар, токов удар и/или нараняване, уверете се, че основният корпус е винаги сух.

- НЕ потапяйте основния корпус във вода или каквато и да е друга течност, и НЕ се опитвайте да го почистите в съдомиялна машина.
- НЕ изплаквайте нагревателя.
- НЕ изплаквайте и не потапяйте захранващия кабел и щепсела във вода или каквато и да е течност.

ОТСТРАНЯВАНЕ НА НЕИЗПРАВНОСТИ

Проблем	Възможна причина	Решение
Звук на щракване или звук на пукане от време на време	Звукът от превключване на нагревателя или гъбките пластини под нагревателя се движат при смяна на температура.	Това е нормално; не се изисква действие.
	Дъното на вътрешния съд (ВС) е мокро.	Избършете външната повърхност на ВС. Уверете се, че нагревателят е сух преди да поставите вътрешния съд обратно в основния корпус.
Затруднение при затварянето на капака	Уплътнителният пръстен (УП) не е поставен правилно.	Поставете отново УП, уверете се, че е плътно легнал във водача за уплътнителен пръстен.
	Съдържанието в уреда е все още горещо.	Поставете Ключа за бързо освобождаване в позиция Vent (Изпускане) и спуснете бавно капака върху основния корпус, като позволите на топлината да се разсее.
Затруднение при отварянето на капака	ОПАСНОСТ: Съдържанието може да е под налягане. За да избегнете изгаряния и нараняване, НЕ се опитвайте да отворите капака принудително със сила.	
	Налягане вътре в уреда.	Освободете налягането според рецептата. Отворете капака само, след като поплавъчният клапан е спаднал надолу.
	Поплавъчният клапан (ПК) е заседнал в повдигнато положение заради парчета или остатъци от храна.	Освободете налягането напълно и натиснете внимателно поплавъчния клапан с прибор. Може да се наложи да оставите уредът да се охлади леко, така че цялото налягане да може да се освободи. Отворете капака внимателно, след което старателно почистете ПК, около него и капака преди последваща употреба.

Вътрешният съд е прилепнал към капака при отваряне на уреда	Охлаждането на вътрешния съд може да създаде вакуум, причинявайки прилепване на вътрешния съд за капака.	За да освободите вакуума, преместете Ключа за бързо освобождаване в позиция Vent (Изпускане) , за да изпуснете напълно парата.
Изпускане на пара по ръба на капака	Няма УП в капака.	Поставете уплътнителен пръстен (УП).
	УП е повреден или не е поставен правилно.	Сменете уплътнителния пръстен (УП).
	Хранителни остатъци са залепнали към УП.	Извадете уплътнителния пръстен (УП) и го почистете старателно.
	Капакът не е затворен правилно.	Отворете, след това затворете капака.
	Водачът за уплътнителен пръстен (УП) е изкривен или не е центриран.	Извадете УП от капака и проверете водача за изкривяване или огъване. Свържете се с Отдел за обслужване на клиенти .
	Ръбът на вътрешния съд може да е деформиран.	Проверете за деформация и се свържете с Отдел за обслужване на клиенти .
Уредът не може да вдигне налягане	Хранителни остатъци върху поплавъчния клапан или силиконовата тапа на поплавъчния клапан (ПК).	Извадете ПК от капака и почистете старателно; Проведете Първоначален тест, за да проверите работата на уреда. В случай на неизправност, свържете се с Отдел за обслужване на клиенти .
	Твърде малко течност във вътрешния съд (ВС).	Проверете за загаряне на дъното на ВС; премахнете, ако е необходимо. Добавете вода/течност на водна основа във ВС според вместимостта на уреда (7.1 литра – 500 мл.)
	Силиконовата тапа на ПК е повредена или липсва.	Поставете тапата или я заменете с нова.
	Вътрешният съд не се затопля.	Проведете Първоначален тест, за да проверите работата на уреда. В случай на неизправност, свържете се с Отдел за обслужване на клиенти .
	Дъното на вътрешния съд може да е повредено.	Проверете за деформация и се свържете с Отдел за обслужване на клиенти .

Малко количество пара изтича/съска от клапана за изпускане на пара по време на готвене	Ключът за бързо освобождаване не е в позиция Seal (Запечатване) .	Преместете Ключа за бързо освобождаване в позиция Seal (Запечатване) .
	Уредът регулира излишното налягане.	Това е нормално; не се изисква действие.
Струи пара излизат от клапана за изпускане на пара по време на готвене под налягане	Няма достатъчно течност във вътрешния съд (ВС)	Добавете вода/течност на водна основа във ВС според вместимостта на уреда: (5.7 литра – 375 мл.; 8 литра – 500 мл.)
	Грешка в сензора за налягане.	Свържете се с Отдел за обслужване на клиенти .
Дисплеят остава черен след включване на захранващия кабел	Ключът за бързо освобождаване не е в правилна позиция.	Преместете Ключа за бързо освобождаване в позиция Vent (Изпускане) , след което го върнете обратно в позиция Seal (Запечатване) .
	Лоша захранваща връзка или липса на електричество.	Проверете контакта, за да се уверите, че има захранване. Проверете захранващия кабел за повреда. Ако забележите повреда, свържете се с Отдел за обслужване на клиенти .
	Електрическият предпазител на уреда е изгорял.	Свържете се с Отдел за обслужване на клиенти .

Код за грешка се показва на дисплея и уредът издава продължителен звуков сигнал	C1 или C6H C6L	Неизправен сензор.	Изключете уреда от захранването за поне 4 часа. Включете го отново и в случай че не изписва код за грешка, направете Първоначален тест . Ако повторно изписва код за грешка, свържете се с Отдел за обслужване на клиенти .
	C7	Нагревателят е повреден/не работи.	Свържете се с Отдел за обслужване на клиенти .
		Няма достатъчно течност.	Добавете вода/течност на водна основа във ВС според вместимостта на уреда: (7.1 литра – 500 мл.)
		Ключът за бързо освобождаване е поставен в позиция Vent (Изпускане) .	Преместете Ключа за бързо освобождаване в позиция Seal (Запечатване) .
	Lid Err (Грешка в капака/ Open Lid (Отворете капака)	Капакът не е в правилната позиция за избраната програма.	Отворете и затворете капака. Не използвайте капака за готвене под налягане, когато използвате програма Сотиране.
	Food burn	Установена е висока температура на дъното на ВС; уредът автоматично намалява температурата, за да се избегне прегряване.	Натрупване на отлагания на дъното на вътрешния съд (ВС) може да възпрепятства правилното отдаване на топлина. Изключете уреда, освободете налягането и проверете дъното на ВС.
	PrSE	Натрупало се е налягане по време на програма за готвене без налягане.	Натиснете бутона за отказ X и преместете Ключа за бързо освобождаване в позиция Vent (Изпускане) .

В случай че продължавате да имате проблем с уреда или имате допълнителни въпроси, свържете се с Отдел за обслужване на клиенти на www.instantpot.bg. Всяко друго обслужване на уреда трябва да се извършва от оторизиран сервизен представител.

ПРЕВОД НА ПРЕДУПРЕДИТЕЛНИТЕ ЕТИКЕТИ

ЖЪЛТА ЛИСТОВКА

Прочетете всички предупреждения върху опаковките, предупредителните листовки, предупредителните стикери и предупредителните лепенки. Премахнете всички опаковки (опаковъчни материали) и предупредителни листовки от уреда и аксесоарите. Прочетете приложените инструкции (Ръководство за употреба), като обърнете особено внимание на раздел **ВАЖНИ МЕРКИ ЗА БЕЗОПАСНОСТ**, преди да използвате уреда.

НЕ ПОСТАВЯЙТЕ ръка (ръце), лице, както и незащитена кожа над механизма за изпускане на пара, докато уредът работи.

НЕ ОТВАРЯЙТЕ капака насила, докато поплавчният клапан е все още повдигнат нагоре.

Когато провеждате **ПЪРВОНАЧАЛЕН ТЕСТ**, напълнете вътрешния съд с 3 чаши вода (~ 750 мл). Вижте приложените инструкции (Ръководство за употреба) за пълни детайли.

▲ ПРЕДУПРЕЖДЕНИЕ!

КОГАТО ГОТВИТЕ ПОД НАЛЯГАНЕ: НЕ пълнете вътрешния съд над ниво **Max PC Fill (Максимално ниво за готвене под налягане)**, отбелязано от вътрешната страна на вътрешния съд. Бъдете изключително внимателни при готвене и освобождаване на налягането на храни, които се разширяват по време на готвене, както и храни като ябълков сос, червени боровинки, ечемик, овесени ядки, грах, нудли и т.н., тъй като тези храни могат да се разпленят или да пръснат, което може да запуши тръбата за изпускане на пара и/или клапана за изпускане на пара. Не пълнете вътрешния съд над нивото на линията **Half Fill (Наполовина пълно)**, когато готвите тези храни.

ОРАНЖЕВА ЛИСТОВКА

▲ ПРЕДУПРЕЖДЕНИЕ!

НИКОГА НЕ ИЗПОЛЗВАЙТЕ УРЕДА БЕЗ ПОСТАВЕН ВЪТРЕШЕН СЪД ОТ НЕРЪЖДАЕМА СТОМАНА.

НЕ ПОСТАВЯЙТЕ храна, течност или външни обекти върху нагревателя. Винаги се уверявайте, че нагревателят е чист и сух, преди да поставите вътрешния съд в основния корпус.

Премахнете тази листовка преди да използвате уреда!

ПРЕДУПРЕДИТЕЛЕН СТИКЕР ОТ ВЪТРЕШНАТА СТРАНА НА ОСНОВНИЯ КОРПУС

CAUTION: DO NOT IMMERSE IN WATER. UNPLUG BEFORE CLEANING AND WHEN IN NOT IN USE. HOUSEHOLD USE ONLY.
ВНИМАНИЕ: НЕ ПОТАПАЙТЕ ВЪВ ВОДА. ИЗКЛУЧЕТЕ ОТ ЗАХРАНВАНЕТО И КОГАТО УРЕДЪТ НЕ Е ИЗПОЛЗВА.
ПРЕДНАЗНАЧЕН САМО ЗА ДОМАШНА УПОТРЕБА.

КАПАК ЗА ГОТВЕНЕ ПОД НАЛЯГАНЕ

▲ ПРЕДУПРЕДИТЕЛЕН СТИКЕР (ЧЕРЕН)

- Използвайте само капака за готвене под налягане Instant Pot XL с основния корпус Instant Pot XL. Използването на каквото и да е друг капак за готвене под налягане може да причини нараняване, повреда на уреда и/или материални щети.
- При готвене под налягане, Ключът за бързо освобождаване на налягането трябва да бъде на позиция **Seal (Запечатване)**.
- По време на готвене и след готвене металните части на капака ще бъдат горещи.
- Никога не поставяйте ръцете си, не излагайте лицето си и/или незащитена кожа в близост до механизма за изпускане на пара.
- Ако вътрешният съд прилепне към капака след готвене, преместете Ключа за бързо освобождаване на налягането на позиция **Vent (Изпускане)**, за да освободите вакуума.
- Поплавчният клапан е изскочил нагоре (уредът е под налягане) – **не отваряйте капака**. Поплавчният клапан е спаднал надолу в капака (уредът не е под налягане) – **можете да отворите капака**.

▲ ПРЕДУПРЕДИТЕЛНА ЛЕПЕНКА ВЪРХУ КЛАПАНА ЗА ИЗПУСКАНЕ НА ПАРА

WARNING: Hot steam from steam release valve can cause burns. DO NOT place hands, face or unprotected skin over the steam release valve while cooker is in operation. **Remove tag before use.**

ПРЕДУПРЕЖДЕНИЕ: Горещата пара от механизма за изпускане на пара може да причини изгаряния! **НЕ** поставяйте ръце, лице, както и незащитена кожа над механизма за изпускане на пара, докато уредът работи. **Премахнете лепенката преди да използвате уреда.**

▲ ПРЕДУПРЕДИТЕЛЕН СТИКЕР ДО ПОПЛАВЧНИЯ КЛАПАН

WARNING: HOT METAL. DO NOT TOUCH WHEN UP.

ПРЕДУПРЕЖДЕНИЕ: ГОРЕЩ МЕТАЛ. НЕ ДОКΟΣВАЙТЕ ПОПЛАВЧНИЯ КЛАПАН, КОГАТО Е ИЗСКОЧИЛ НАГОРЕ.

НАУЧЕТЕ ПОВЕЧЕ

Открийте цял свят от информация и помощни материали за Вашия Instant Pro Plus. Ето къде да намерите някои от най-полезните ресурси:

Отдел за Обслужване на клиенти

support@instantpot.bg

0700 31 027

Мобилно приложение с рецепти (английски език)

Instant Connect

Изтеглете от iOS App Store / Google Play

Рецепти и Таблици с времена за готвене

www.instantpot.bg

Видео инструкции и помощни материали

www.instantpot.bg

Полезна информация, съвети и добри практики

www.instantpot.bg

Резервни части и аксесоари

www.instantpot.bg

Видео рецепти

www.youtube.com/c/InstantPotBulgaria

www.tiktok.com/@instantpotbulgaria

Присъединете се към Общността



@instantpotBG



@instantpotBG



InstantPotBulgaria

Инстант Хоум ЕООД си запазва правото на промени в настоящото ръководство без предизвестие. Пълна и актуална информация можете да намерите на сайта на Instant Pot и Instant Brands за България www.instantpot.bg или да получите от наш представител.

ГАРАНЦИЯ

Ограничена гаранция

За INSTANT POT XL, наричан по-долу накратко "Уред", Инстант Хоум ЕООД, ЕИК 207830221, оторизиран дистрибутор за България на Instant Brands LLC, (наричан по-долу накратко "Дистрибутор") гарантира, че този продукт е произведен качествено и няма дефекти в изработката и материалите. Тази гаранция е за период от две (2) години от датата на първоначалната покупка. Покритието на тази ограничена гаранция важи само при употреба в домашни условия, само при използване на уреда в България. Тази гаранция не покрива използването на уреда извън територията на Република България.

За възползване от услуга по тази ограничена гаранция е необходимо доказателство за първоначалната дата на покупка (касов бон или фактура), както и връщане на целия уред при поискване. При условие, че с този уред се работи и същият се поддържа в съответствие с предоставените инструкции за употреба, приложени към уреда (също достъпни на www.instantpot.bg), Дистрибуторът ще реши по свое усмотрение и в съответствие с приложимото законодателство, или: (i) да поправи дефектирали елементи и материали; или (ii) да замени уреда.

В случай, че уредът бъде сменен в рамките на гаранцията, ограничената гаранция за заместващия уред изтича 24 месеца след датата на оригиналната покупка. Срокът на гаранцията спира да тече през времето, необходимо за поправката или замяната на дефектирания уред, или за постигане на писмено споразумение между Дистрибутора и потребителя за решаване на казуса.

Ограничения и Изключения

Всяко манипулиране/модифициране, опит за манипулиране/модифициране или неоторизирано ремонтване на уреда може да попречи на безопасната работа на уреда и може да доведе до сериозни наранявания, повреди и материални щети. Всяко манипулиране/модифициране/изменение, опит за манипулиране/модифициране или неоторизирано ремонтване на уреда или която и да е част от него ще анулира гаранцията, освен ако такива изменения или промени не са изрично писмено упълномощени от Дистрибутора.

Тази гаранция не покрива (1) нормалното износване; (2) професионална употреба, търговска употреба и/или всяка друга употреба, различна от нормалната домашна употреба, по начин, противоречаш с която и да е част от цялата приложена към уреда документация; (3) механични или електрически повреди, свързани с блокиране на вентилационни отвори или неосигуряване на необходимите отстояния при ползване на уреда; (4) механична повреда, механично износване в процеса на обичайната употреба на уреда, включително, но не само: вътрешни или външни петна, обезцветяване, промяна на цвета, надрасквания, напуквания, изтъквания и др. с оглед естествено овехтяване на уреда, както и подмяна на консумативи (уплътнения, филтри, филтриращи елементи, елементи с керамични и незалепващи покрития, крушки и др.); (5) използване на неоригинални консумативи и продукти с електронно, електрическо или механично несъвместимо оборудване; (6) неправилна употреба на уреда, недобросъвестно поведение и/или липса на грижа от страна на купувача към закупения уред, в това число, но не само, при удяране и/или изпускане; (7) неправилно сглобяване или разглобяване, опит за отстраняване на дефекта, отремонтване или манипулиране на уреда от купувача или други неупълномощени лица; (8) форсмажорни обстоятелства (като пожар, мълни, наводнения и др.), които са извън контрола на Продавача; (9) механични или електрически претоварвания, получени вследствие на неизправности по електрическата мрежа (като сътресения, удари, колебания в напрежението и други); (10) неправилно съхранение, попадане на външно тяло (течности, монети, прах в голямо количество, насекоми и др.), въздействието на агресивна външна среда.

До степента, разрешена от приложимото законодателство, отговорността на Дистрибутора, ако има такава, за всеки евентуално дефектирал уред или част се ограничава до ремонт или подмя-

на на уреда или част от него и не надвишава покупната цена на съпоставим уред за подмяна. С изключение на изрично предвиденото тук и доколкото е разрешено по приложимото законодателство (1) Дистрибуторът не дава допълнителни гаранции и условия, изрични или по подразбиране, по отношение на уреда или частите, обхванати от настоящата гаранция, и (2) Дистрибуторът не носи отговорност за косвени, случайни или последващи вреди и щети, произтичащи от или във връзка с използването или работата на уреда или повреди, свързани с икономическа загуба, загуба на имущество, загуба на приходи или печалби, загуба на удовлетвореност или невъзможност за използване, разходи за монтиране или други последващи вреди и щети от какъвто и да е вид.

Потребителят има права, съгласно приложимите закони, които са в допълнение към всяко право или средство за защита, предлагащо се под тази ограничена гаранция.

Продавачът носи отговорност за липсата на съответствие на стоката с договора за продажба съгласно законодателството за защита на потребителите. Всички права на купувача са посочени в законодателството за защита на потребителите, включително Закона за защита на потребителите и Закона за предоставяне на цифрово съдържание и цифрови услуги и за продажба на стоки, като този документ не променя или не отнема което и да е от гарантираните от закона права.

Гаранционно Обслужване

За да получи гаранционно обслужване, потребителят следва да регистрира своята за заявка за рекламация/сервиз на www.instantpot.bg/garancia-i-serviz, като предостави:

- Име, имейл адрес и телефонен номер.
- Копие на оригинален касов бон / фактура за покупка, модел и сер. номер на уреда.
- Описание на дефекта на продукта, вкл. снимки или видео, ако е възможно.
- Всички части от уреда, независимо от състоянието им: Основен корпус, Капак за готвене под налягане, Вътрешен съд и др. и/или оригинали аксесоари (ако се предявяват претенции по гаранция за същите).

Контактна Информация

Инстант Хоум ЕООД – Официален дистрибутор на Instant Brands LLC за България

България, гр. София ПК 1618, бул. Братя Бъкстон 40

Имейл: support@instantpot.bg

Телефон: 0700 31 027

Рециклиране

Този уред е в съответствие с Директивата 2012/19 / ЕС за ОЕЕО относно изхвърлянето на електрически и електронни устройства и оборудване (WEEE). Този уред отговаря на европейската директива за електромагнитна съвместимост (EMC) 2014/30 / ЕС и нейните ревизии, както и Директивата за ниско напрежение (LVD) 2014/35 / ЕС и нейните ревизии.

Тази маркировка показва, че продуктът не трябва да се изхвърля заедно с други битови отпадъци на територията на ЕС. За да предотвратите евентуално увреждане на околната среда или човешкото здраве от неконтролирано изхвърляне на отпадъци, рециклирайте го отговорно, насърчвайки устойчивото повторно използване на материалните източници. За да върнете използваното устройство, моля, използвайте системи за връщане и събиране или се свържете с отдела за обслужване на клиенти за допълнителна информация за рециклиране и WEEE.



⚠ ВНИМАНИЕ

НЕ ПОСТАВЯЙТЕ уреда върху или в близост до какъвто и да е котлон, в непосредствена близост до горещ котлон или в загорялата фурна.

Винаги използвайте уреда върху стабилна, незапалима повърхност, какъвто е кухненският плот.



⚠ ΠΡΟΣΟΧΗ

ΜΗΝ ΤΟΠΟΘΕΤΗΣΕΤΕ τη συσκευή πάνω ή κοντά σε οποιαδήποτε εστία, στο άμεσο κοντά σε μια θερμή πλάκα ή σε έναν θερμαινόμενο φούρνο.

Χρησιμοποιείτε πάντα τη συσκευή σε σταθερή, μη εύφλεκτη επιφάνεια, όπως ο πάγκος εργασίας της κουζίνας.

get started

INSTANT™ POT™ XL 7.1L

ΕΓΧΕΙΡΙΔΙΟ ΧΡΗΣΗΣ ΣΤΗΝ ΕΛΛΗΝΙΚΗ ΓΛΩΣΣΑ

Instant®

Καλώς ήρθατε

στον κόσμο του νέου σας Instant Pot XL!

Θα σας βοηθήσει να ετοιμάσετε υγιεινά και νόστιμα γεύματα πολύ πιο εύκολα και σε πολύ λιγότερο χρόνο. Ελπίζουμε να ερωτευτείτε τη νέα σας συσκευή και να τη χρησιμοποιείτε με ευχαρίστηση για πολλά χρόνια.



Μάθετε περισσότερα για το Instant Pot XL και το μαγείρεμα σε αεροστεγή πολυμάγειρα στο www.instant-home.gr



Κατεβάστε την επίσημη εφαρμογή Instant Connect για πρόσβαση σε 1000+ ιδέες για συνταγές(στα αγγλικά)

Εάν έχετε ερωτήσεις ή χρειάζεστε βοήθεια, επικοινωνήστε με το **Τμήμα Εξυπηρέτησης Πελατών** στη διεύθυνση:

- E-mail: office@instant-home.gr
- Τηλέφωνο: +30 21 12345004

Στη ιστοσελίδα μας www.instant-home.gr θα βρείτε απαντήσεις σε Συχνές Ερωτήσεις σχετικά με τη χρήση των συσκευών **Instant Brands**.

ΠΡΟΣΟΧΗ

Πριν αρχίσετε να χρησιμοποιείτε το νέο σας Instant Pot XL, διαβάστε προσεκτικά αυτό το εγχειρίδιο, τις προφυλάξεις ασφαλείας, τη μετάφραση των προειδοποιητικών ετικετών και την εγγύηση. Η μη τήρηση των μέτρων ασφαλείας και των οδηγιών μπορεί να προκαλέσει τραυματισμό ή/και υλικές ζημιές.

Μια μετάφραση των ετικετών προειδοποίησης που τοποθετούνται στα εξαρτήματα της συσκευής βρίσκεται στη σελίδα 87.

ΠΕΡΙΕΧΟΜΕΝΟ

Σημαντικά μέτρα ασφαλείας	50
Τι περιέχει το κουτί	56
Πώς να χρησιμοποιήσετε το Instant Pot XL.....	58
Αρχικές ρυθμίσεις	62
Πώς να χρησιμοποιήσετε το καπάκι για μαγείρεμα υπό πίεση	66
Πρόγραμμα Pressure Cook (Μαγείρεμα υπό πίεση)	70
Πρόγραμμα Sauté (Σοτάρισμα)	73
Πρόγραμμα Slow Cook (Αργό μαγείρεμα)	75
Πρόγραμμα Yogurt (Γιαούρτι).....	76
Πρόγραμμα Keep Warm (Διατήρηση ζεστού φαγητού)	78
Πρόγραμμα Delay Start (Καθυστερημένη έναρξη)	79
Αγαπημένα πρόγραμμα.....	80
Φροντίδα και καθαρισμός	81
Αντιμετώπιση προβλημάτων	83
Κωδικοί σφάλματος.....	86
Μετάφραση ετικετών προειδοποίησης	87
Μάθετε περισσότερα.....	89
Εγγύηση.....	90
Στοιχεία επικοινωνίας	94







ΣΗΜΑΝΤΙΚΑ ΜΕΤΡΑ ΑΣΦΑΛΕΙΑΣ

Στην Instant Brands, η ασφάλειά σας όταν χρησιμοποιείτε τις συσκευές μας έχει πάντα προτεραιότητα και το Instant Pot XL έχει σχεδιαστεί με αυτήν την κορυφαία προτεραιότητα.

Πριν από τη χρήση, διαβάστε όλες τις οδηγίες και χρησιμοποιήστε τη συσκευή σύμφωνα με αυτές. Η μη τήρηση των προφυλάξεων ασφαλείας και των οδηγιών μπορεί να οδηγήσει σε τραυματισμό ή/ και υλικές ζημιές και θα ακυρώσει την εγγύησή σας.

Όταν χρησιμοποιείτε ηλεκτρικές συσκευές, θα πρέπει πάντα να τηρείτε τα βασικά μέτρα ασφαλείας για να μειώσετε τον κίνδυνο ηλεκτροπληξίας, άλλων σωματικών τραυματισμών, πυρκαγιάς ή / και υλικών ζημιών.

Χαρακτηριστικά προϊόντος

					
Μοντέλο: Instant Pot XL DUPC801BK	1000-1200W	220-240V~ 50-60 Hz	7.1 λίτρα	8,1 kg	cm: 39Mx41.5Πx29.8Υ

Μοντέλο και σειριακός αριθμός της συσκευής

Θα βρείτε τα στοιχεία **του μοντέλου προϊόντος** στην ασημένια ετικέτα πληροφοριών στο πίσω μέρος του κύριου περιβλήματος, κοντά στο καλώδιο τροφοδοσίας.

Θα βρείτε **τον σειριακό αριθμό προϊόντος** στην ετικέτα πληροφοριών.

ΠΡΟΕΙΔΟΠΟΙΗΣΗ

Διαβάστε αυτό το εγχειρίδιο χρήσης προσεκτικά και πλήρως και αποθηκεύστε το για μελλοντική αναφορά. Η μη τήρηση των οδηγιών ασφαλείας μπορεί να οδηγήσει σε σοβαρό τραυματισμό ή/και υλικές ζημιές.



ΣΗΜΑΝΤΙΚΑ ΜΕΤΡΑ ΑΣΦΑΛΕΙΑΣ



ΠΡΟΣΟΧΗ

ΔΙΑΒΑΣΤΕ ΟΛΕΣ ΤΙΣ ΟΔΗΓΙΕΣ

Τοποθέτηση της συσκευής

Σχεδιασμένη για χρήση μόνο σε πάγκο εργασίας κουζίνας. Να χειρίζεστε τη συσκευή πάντα σε σταθερή, μη εύφλεκτη, επίπεδη επιφάνεια.

Βεβαιωθείτε ότι όλα τα μέρη είναι στεγνά και χωρίς υπολείμματα τροφίμων πάνω τους πριν τοποθετήσετε το εσωτερικό δοχείο στο κύριο περίβλημα της συσκευής.

MHN τοποθετείτε τη συσκευή πάνω ή κοντά σε καυτές εστίες αερίου ή ηλεκτρικές εστίες ή σε καυτό φούρνο.

MH χρησιμοποιείτε τη συσκευή σε κοντινή απόσταση από νερό ή ανοιχτή φλόγα.

MH χρησιμοποιείτε τη συσκευή σε εξωτερικούς χώρους. Κρατήστε τη συσκευή μακριά από το άμεσο ηλιακό φως.

MHN τοποθετείτε τη συσκευή πάνω σε οτιδήποτε μπορεί να φράξει τις οπές εξαερισμού στο κάτω μέρος.

MHN τοποθετείτε τη συσκευή πάνω σε **καυτή κουζίνα, εστία ή άλλη συσκευή**. Η θερμότητα από εξωτερική πηγή θα προκαλέσει βλάβη στη συσκευή.

MHN χειρίζεστε τη συσκευή πάνω ή κοντά σε εύφλεκτα υλικά, όπως τραπεζομάντιλα ή κουρτίνες.

Χρήση

Το εσωτερικό δοχείο μπορεί να είναι εξαιρετικά βαρύ όταν είναι γεμάτο. Να είστε προσεκτικοί κατά την ανύψωση και την αφαίρεση του εσωτερικού δοχείου από το κύριο σώμα για να αποφύγετε το κάψιμο.

• Να είστε ιδιαίτερα προσεκτικοί όταν το εσωτερικό δοχείο περιέχει καυτό φαγητό, καυτό λίπος ή άλλα καυτά υγρά.

• ΜΗ μετακινείτε τη συσκευή ενώ αυτή λειτουργεί και να είστε εξαιρετικά προσεκτικοί όταν ρίχνετε καυτό λίπος.

MHN αγγίζετε με απροστάτευτα χέρια τα καυτά εξαρτήματα ή/και το εσωτερικό δοχείο κατά τη διάρκεια ή αμέσως μετά το μαγείρεμα. Για να αποφύγετε τραυματισμό:

• Χρησιμοποιήστε πάντα την κατάλληλη προστασία χεριών και με εξαιρετική προσοχή όταν αφαιρείτε ή χειρίζεστε καυτά αξεσουάρ ή το καυτό εσωτερικό δοχείο,

• Τοποθετείτε πάντα τα καυτά εξαρτήματα σε ανθεκτικό στη θερμότητα επιφάνεια ή πιάτο.

• Να είστε εξαιρετικά προσεκτικοί όταν ρίχνετε καυτό λίπος.

Χρησιμοποιήστε μόνο το καπάκι Instant Pot XL, με το κύριο περίβλημα Instant Pot XL. Η χρήση οποιουδήποτε άλλου καπακιού μαγειρέματος υπό πίεση μπορεί να προκαλέσει τραυματισμό, ζημιά ή/και υλικές ζημιές.

ΠΡΟΣΟΧΗ

MH χρησιμοποιείτε τη συσκευή χωρίς το εσωτερικό δοχείο.

MHN αγγίζετε τα μεταλλικά μέρη και τις καυτές επιφάνειες της συσκευής ή οποιαδήποτε εξαρτήματα κατά τη διάρκεια ή αμέσως μετά τη χρήση, επειδή θα είναι καυτά. Για την ανύψωση, τη μετακίνηση ή τη μεταφορά της συσκευής, χρησιμοποιείτε μόνο τις πλευρικές λαβές του κύριου περιβλήματος.

MHN χρησιμοποιείτε τη συσκευή για βαθύ τηγάνισμα με λάδι/λίπος.

MHN μετακινείτε τη συσκευή κατά τη διάρκεια της χρήσης.

Αυτή η συσκευή **ΔΕΝ** πρέπει να χρησιμοποιείται από παιδιά ή άτομα των οποίων οι φυσικές, αισθητηριακές ή διανοητικές ικανότητες εμποδίζουν την ασφαλή χρήση της συσκευής. Χρήση της συσκευής κοντά σε παιδιά και κοντά στα προαναφερθέντα άτομα θα πρέπει να πραγματοποιείται υπό συνεχή επίβλεψη. Τα παιδιά δεν πρέπει να χρησιμοποιούν ή να παίζουν με τη συσκευή.

MHN χρησιμοποιείτε τη συσκευή για οποιονδήποτε άλλο σκοπό εκτός από αυτόν για τον οποίο προορίζεται. Η μη τήρηση αυτών των οδηγιών μπορεί να έχει ως αποτέλεσμα τραυματισμό ή/και υλικές ζημιές.

Μόνο για οικιακή χρήση. Μην χρησιμοποιείτε τη συσκευή σε εξωτερικούς χώρους. Δεν προορίζεται για εμπορική χρήση.

MHN αφήνετε τη συσκευή χωρίς επίβλεψη κατά τη διάρκεια της χρήσης.

Προειδοποιήσεις σχετικά με το μαγείρεμα υπό πίεση

Αυτή η συσκευή μαγειρεύει υπό πίεση. Αφήστε τη συσκευή να απελευθερώσει την πίεση φυσικά ή απελευθερώστε την γρήγορα πριν ανοίξετε το καπάκι. Η ακατάλληλη χρήση μπορεί να προκαλέσει εγκαύματα, τραυματισμό ή/και υλικές ζημιές.

Βεβαιωθείτε ότι το καπάκι είναι σωστά κλειστό πριν ξεκινήσετε το πρόγραμμα.

Βεβαιωθείτε ότι η βαλβίδα εξαγωγής ατμού είναι σωστά τοποθετημένη πριν από τη χρήση.

Όταν μαγειρεύετε υπό πίεση, χρησιμοποιείτε το καπάκι Instant Pot XL. Για οδηγίες σχετικά με τον τρόπο χρήσης του καπακιού, διαβάστε το «**Πώς να χρησιμοποιήσετε το καπάκι μαγειρέματος υπό πίεση**» στη σελίδα 66.

Ποτέ μην χρησιμοποιείτε τη συσκευή σε λειτουργία πίεσης χωρίς να έχετε προσθέσει νερό/υγρό με βάση το νερό, καθώς αυτό θα την καταστρέψει σοβαρά.

Απενεργοποιήστε τη συσκευή εάν βγαίνει ατμός από τις πλευρές του καπακιού ή από τις οπές εξαερισμού ατμού για περισσότερο από 3 λεπτά. Αφού βεβαιωθείτε ότι η συσκευή έχει κρυώσει, ελέγξτε τον δακτύλιο στεγανοποίησης για ρωγμές ή παραμορφώσεις. Εάν διαπιστώσετε οποιαδήποτε, παρακαλούμε επικοινωνήστε με το **Τμήμα Εξυπηρέτησης Πελατών**.

Πριν από τη χρήση, ελέγξτε ότι η βαλβίδα εξαγωγής ατμού, ο σωλήνας εξαγωγής ατμού, η ασπίδα αντιμπλοκαρίσματος και η βαλβίδα ένδειξης της πίεσης δεν έχουν μπλοκαριστεί. Για οδηγίες σχετικά με τον τρόπο καθαρισμού αυτών των εξαρτημάτων, ανατρέξτε στην ενότητα «**Φροντίδα, καθαρισμός και αποθήκευση**» στη σελίδα 81.

MHN ανοίγετε το καπάκι με απροστάτευτα χέρια.

MHN προσπαθείτε να ανοίξετε το καπάκι με βία.

ΠΡΟΣΟΧΗ

ΜΗ μετακινείτε τη συσκευή ενώ βρίσκεται υπό πίεση.

ΜΗΝ καλύπτετε ή φράζετε την βαλβίδα εξαγωγής ατμού ή/και την βαλβίδα ένδειξης της πίεσης με πετσέτες ή άλλα αντικείμενα. Η μη τήρηση αυτών των οδηγιών μπορεί να δημιουργήσει πρόβλημα ασφάλειας στη συσκευή και να οδηγήσει σε τραυματισμό.

Κατά το μαγείρεμα υπό πίεση, **ΜΗΝ** ανοίγετε το καπάκι της συσκευής πριν η πίεση στο εσωτερικό της συσκευής εκτονωθεί πλήρως. ΜΗΝ προσπαθείτε να το ανοίξετε με βία. Οποιαδήποτε υπολειπόμενη πίεση στη συσκευή μπορεί να είναι επικίνδυνη. Ανατρέξτε στην ενότητα «**Πώς να χρησιμοποιήσετε το καπάκι μαγειρέματος υπό πίεση: Πώς να απελευθερώσετε την πίεση**» στη σελίδα 67 για πληροφορίες σχετικά με τις μεθόδους για την ασφαλή απελευθέρωση της πίεσης.

Το άνοιγμα της συσκευής ενώ βρίσκεται ακόμα υπό πίεση μπορεί να προκαλέσει ξαφνική εκροή του καυτού περιεχομένου και μπορεί να προκαλέσει εγκαύματα ή άλλους τραυματισμούς, ζημιές ή/και υλικές ζημιές.

ΜΗ σκύβετε πάνω από τη συσκευή όταν αφαιρείτε το καπάκι, καθώς η θερμότητα και ο ατμός απελευθερώνονται όταν αφαιρείται το καπάκι.

ΜΗΝ εκθέτετε το πρόσωπο, τα χέρια ή το απροστάτευτο δέρμα πάνω από τις οπές εξαερισμού όταν η συσκευή λειτουργεί ή έχει υπολειπόμενη πίεση, και μην σκύβετε πάνω από τη συσκευή όταν ανοίγετε το καπάκι, καθώς απελευθερώνεται θερμότητα και ατμός.

Υπερπλήρωση του εσωτερικού δοχείου κατά το μαγείρεμα υπό πίεση

Η υπερπλήρωση του εσωτερικού δοχείου κατά το μαγείρεμα υπό πίεση μπορεί να δημιουργήσει κίνδυνο απόφραξης του σωλήνα εξαγωγής ατμού. Αυτό μπορεί να οδηγήσει στη δημιουργία υπερβολικής πίεσης, η οποία μπορεί να προκαλέσει εγκαύματα, τραυματισμούς ή/και υλικές ζημιές.

ΜΗ γεμίζετε το εσωτερικό δοχείο πάνω από την ένδειξη **PC MAX – 2/3 (Ανώτατο σημείο μαγειρέματος υπό πίεση)** που επισημαίνεται στο εσωτερικό του εσωτερικού δοχείου. Κατά το μαγείρεμα τροφίμων που διαστέλλονται κατά τη διάρκεια του μαγειρέματος, όπως το ρύζι ή τα αφυδατωμένα (αποξηραμένα) λαχανικά, μην γεμίζετε το εσωτερικό δοχείο πάνω από την ένδειξη **1/2 (Μισογεμάτο)**. Υπερπλήρωση του εσωτερικού δοχείου αυξάνει τον κίνδυνο απόφραξης του σωλήνα εξαγωγής ατμού και μπορεί να αυξήσει σημαντικά την πίεση.

Να είστε εξαιρετικά προσεκτικοί όταν μαγειρεύετε ή απελευθερώνετε τον ατμό σε τρόφιμα όπως η σάλτσα μήλου, τα κράνμπερις, το κριθαράκι, πλιγούρι βρώμης, αποξηραμένα μπιζέλια, ζυμαρικά-μακαρόνια, μακαρόνια, διάφορα κρέατα, κ.λπ. Αυτά τα τρόφιμα μπορεί να σχηματίσουν αφρό, φούσκωμα ή βράσουν και έτσι να φράξουν το σύστημα εξαερισμού ατμού.

Κατά το μαγείρεμα κρέατος με δέρμα/περιτύλιγμα (π.χ. λουκάνικο με περίβλημα), το δέρμα/περιτύλιγμα μπορεί να διογκωθεί όταν θερμαίνεται ή υπό πίεση. Μην τρυπάτε το κρέας με αιχμηρά αντικείμενα ενώ το δέρμα/περιτύλιγμα είναι ακόμα διογκωμένο, καθώς αυτό μπορεί να προκαλέσει ζεμάτισμα.

Όταν μαγειρεύετε υπό πίεση τρόφιμα με υψηλή περιεκτικότητα σε λιπαρά, ζυμαρικά ή τρόφιμα με παχύρρευστη σύσταση, να είστε προσεκτικοί, κατά την αφαίρεση του καπακιού, καθώς το περιεχόμενο μπορεί να πιτσιλίσει ή υπερχειλίσει. Ακολουθήστε τις οδηγίες της συνταγής σχετικά με τη μέθοδο απελευθέρωσης της πίεσης. Δείτε

ΠΡΟΣΟΧΗ

την ενότητα «**Πώς να χρησιμοποιήσετε το καπάκι μαγειρέματος υπό πίεση: Πώς να απελευθερώσετε την πίεση**».

ΜΗΝ τοποθετείτε υπερβολικά μεγάλα κομμάτια φαγητού στο εσωτερικό δοχείο, καθώς αυτό μπορεί να δημιουργήσει κίνδυνο καταστροφής της συσκευής και να προκαλέσει πυρκαγιά, τραυματισμό ή/και υλικές ζημιές.

Πριν τοποθετήσετε το εσωτερικό δοχείο στο κύριο περίβλημα, βεβαιωθείτε ότι και τα δύο εξαρτήματα είναι στεγνά και απαλλαγμένα από υπολείμματα τροφίμων.

Αξεσουάρ

ΜΗΝ χρησιμοποιείτε εξαρτήματα, αξεσουάρ ή/και προσαρτήματα που δεν έχουν εγκριθεί από Instant Brands. Χρήση εξαρτημάτων, αξεσουάρ ή/και εξαρτημάτων που δεν έχουν εγκριθεί από τον κατασκευαστή μπορεί να οδηγήσει σε σοβαρό τραυματισμό, πυρκαγιά, ηλεκτροπληξία ή/και πτώση ακύρωση την εγγύηση.

Προκειμένου να μειώσετε τον κίνδυνο ανεπιθύμητης απελευθέρωση ατμού, χρησιμοποιήστε μόνο το αυθεντικό εσωτερικό δοχείο Instant Pot που έχει σχεδιαστεί για αυτό το μοντέλο.

Βεβαιωθείτε πάντα ότι πριν από τη χρήση, ο δακτύλιος στεγανοποίησης είναι σωστά και πλήρως τοποθετημένος στο εσωτερικό του οδηγού για δακτύλιο στεγανοποίησης που βρίσκεται στην κάτω πλευρά του καπακιού μαγειρέματος υπό πίεση.

ΜΗΝ χρησιμοποιείτε τα αξεσουάρ που περιλαμβάνονται με τη συσκευή σε φούρνο μικροκυμάτων, τσαστιέρα, φούρνο συναγωγής ή συμβατικό φούρνο, σε κεραμικές εστίες, ηλεκτρικές εστίες ή εστίες αερίου ή σχάρα/γκριλ.

Φροντίδα και αποθήκευση

Αφήστε τη συσκευή να κρυώσει σε θερμοκρασία δωματίου πριν από τον καθαρισμό ή την αποθήκευση.

ΜΗΝ αποθηκεύετε οποιαδήποτε υλικά στο κύριο περίβλημα ή στο εσωτερικό δοχείο όταν η συσκευή δεν χρησιμοποιείται.

ΜΗΝ τοποθετείτε εύφλεκτα υλικά στο κύριο περίβλημα ή στο εσωτερικό δοχείο, όπως χαρτί, χαρτόνι, πλαστικό, φελιζόλ ή ξύλο.

Καλώδιο τροφοδοσίας

Στη συσκευή χρησιμοποιείται ένα κοντό καλώδιο ρεύματος για να μειωθούν οι κίνδυνοι τραβήγματος, συγκόλληση και σκοντάμματος.

Το χυμένο φαγητό μπορεί να προκαλέσει σοβαρά εγκαύματα. Κρατήστε τη συσκευή και το καλώδιο μακριά από τα παιδιά.

ΜΗΝ αφήνετε ποτέ το καλώδιο να κρέμεται από την άκρη του πάγκου της κουζίνας, μην χρησιμοποιείτε πρίζα που βρίσκεται κάτω από τον πάγκο και μη χρησιμοποιείτε καλώδιο προέκτασης για το καλώδιο τροφοδοσίας.

ΜΗΝ αφήνετε το καλώδιο να αγγίζει καυτές επιφάνειες ή ανοιχτές φλόγες, συμπεριλαμβανομένης της καυτής εστίας.

ΜΗ χρησιμοποιείτε τη συσκευή με καλώδιο προέκτασης, ηλεκτρικό μετατροπέα ρεύματος, εξωτερικό χρονοδιακόπτη ή ξεχωριστό σύστημα τηλεχειρισμού.

Συνδέστε το φις του καλωδίου τροφοδοσίας μόνο σε γειωμένη ηλεκτρική πρίζα.

ΠΡΟΣΟΧΗ

ΜΗΝ αφαιρείτε τη γείωση.

Προειδοποιήσεις σχετικά με την τροφοδοσία

Η συσκευή περιέχει ηλεκτρικά εξαρτήματα που δημιουργούν κίνδυνο ηλεκτροπληξίας. Η μη τήρηση αυτών των οδηγιών μπορεί να έχει ως αποτέλεσμα ηλεκτροπληξία ή/και θάνατο.

Για την προστασία από ηλεκτροσοκ ή/και ηλεκτροπληξία:

Για να αποσυνδέσετε την συσκευή, επιλέξτε το κουμπί για ακύρωση **X** και, στη συνέχεια, αποσυνδέστε το φις από την πρίζα. Πάντα βγάλτε το φις από την πρίζα όταν η συσκευή δεν χρησιμοποιείται, πριν τοποθετήσετε ή αφαιρέσετε εξαρτήματα ή αξεσουάρ και πριν από τον καθαρισμό. Για να αποσυνδέσετε το καλώδιο τροφοδοσίας, πιάστε το φις και τραβήξτε το από την πρίζα. Ποτέ μην τραβάτε το ίδιο το καλώδιο.

Ελέγχετε τακτικά την κατάσταση της συσκευής και του καλωδίου τροφοδοσίας. **ΜΗΝ** θέσετε σε λειτουργία τη συσκευή εάν το καλώδιο τροφοδοσίας ή το φις είναι κατεστραμμένα ή εάν η συσκευή παρουσιάζει κάποιο ελάττωμα, έχει πέσει ή έχει υποστεί ζημιά με οποιονδήποτε τρόπο.

ΜΗΝ προσπαθείτε να επισκευάσετε, να αντικαταστήσετε, να μεταβάλλετε ή να τροποποιήσετε εξαρτήματα της συσκευής. Κάτι τέτοιο μπορεί να οδηγήσει σε ηλεκτροπληξία, πυρκαγιά ή/και σοβαρό τραυματισμό και θα ακυρώσει την εγγύηση.

ΜΗΝ επεμβαίνετε σε κανέναν από τους μηχανισμούς ασφαλείας καθώς αυτό μπορεί να οδηγήσει σε τραυματισμό ή/και υλικές ζημιές.

ΜΗΝ βυθίζετε τη συσκευή, το καλώδιο ρεύματος ή το φις στο νερό ή άλλο υγρό.

ΜΗ συνδέετε τη συσκευή σε ηλεκτρικό δίκτυο διαφορετικό από το 220-240V ~ 50-60Hz.

ΦΥΛΑΞΤΕ ΑΥΤΕΣ ΤΙΣ ΟΔΗΓΙΕΣ!

ΠΡΟΕΙΔΟΠΟΙΗΣΗ

Η ΜΗ ΤΗΡΗΣΗ ΟΠΟΙΑΣΔΗΠΟΤΕ ΑΠΟ ΤΙΣ ΣΗΜΑΝΤΙΚΕΣ ΠΡΟΦΥΛΑΞΕΙΣ ΑΣΦΑΛΕΙΑΣ Η/ΚΑΙ ΤΙΣ ΟΔΗΓΙΕΣ ΑΣΦΑΛΟΥΣ ΧΡΗΣΗΣ ΑΠΟΤΕΛΕΙ ΑΚΑΤΑΛΛΗΛΗ ΧΡΗΣΗ ΤΗΣ ΣΥΣΚΕΥΗΣ ΣΑΣ, Η ΟΠΟΙΑ ΜΠΟΡΕΙ ΝΑ ΑΚΥΡΩΣΕΙ ΤΗΝ ΕΓΓΥΗΣΗ ΚΑΙ ΝΑ ΔΗΜΙΟΥΡΓΗΣΕΙ ΚΙΝΔΥΝΟ ΣΟΒΑΡΟΥ ΤΡΑΥΜΑΤΙΣΜΟΥ.

ΠΡΟΕΙΔΟΠΟΙΗΣΗ

Διαβάστε το παρόν εγχειρίδιο προσεκτικά και πλήρως και φυλάξτε το για μελλοντική αναφορά. Η μη τήρηση των οδηγιών ασφαλείας μπορεί να προκαλέσει σοβαρό τραυματισμό ή/και υλικές ζημιές.

ΤΙ ΠΕΡΙΕΧΕΙ ΤΟ ΚΟΥΤΙ

Εσωτερικό δοχείο

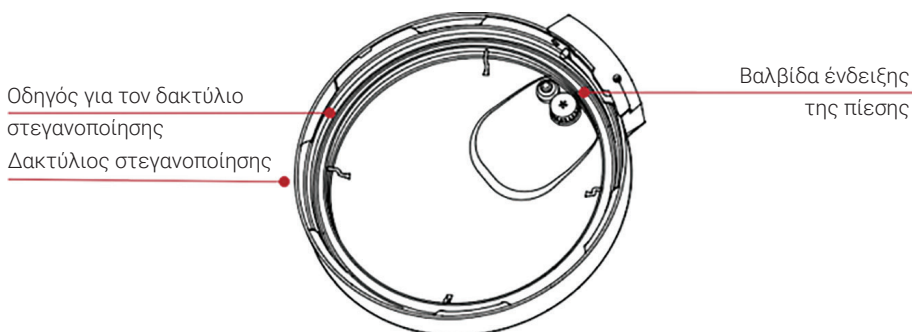
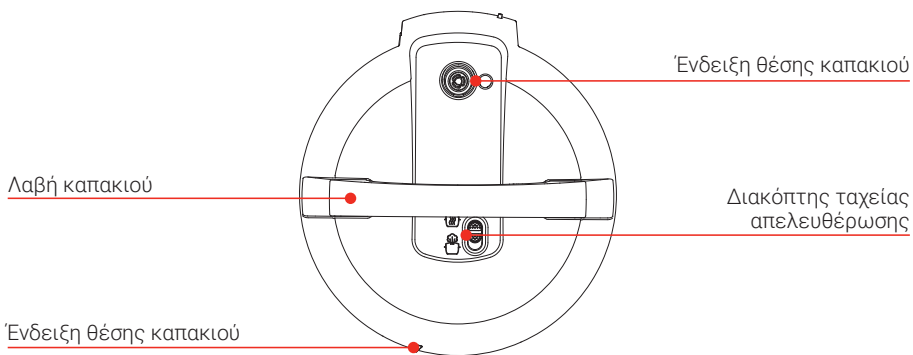

Εσωτερικό δοχείο

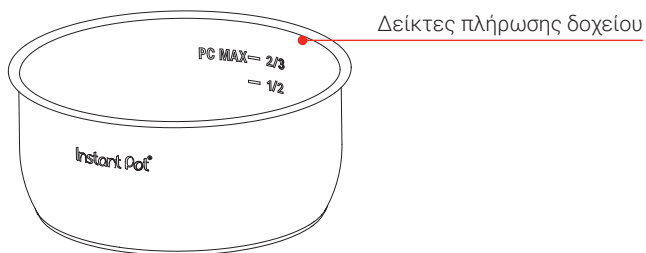

Οι εικόνες στο παρόν εγχειρίδιο προορίζονται μόνο για ενδεικτικούς σκοπούς και ενδέχεται να διαφέρουν από το πραγματικό προϊόν. Παρακαλούμε, όπως ελέγχετε προσεκτικά το προϊόν.

ΤΙ ΠΕΡΙΕΧΕΙ ΤΟ ΚΟΥΤΙ

Κύριο περίβλημα

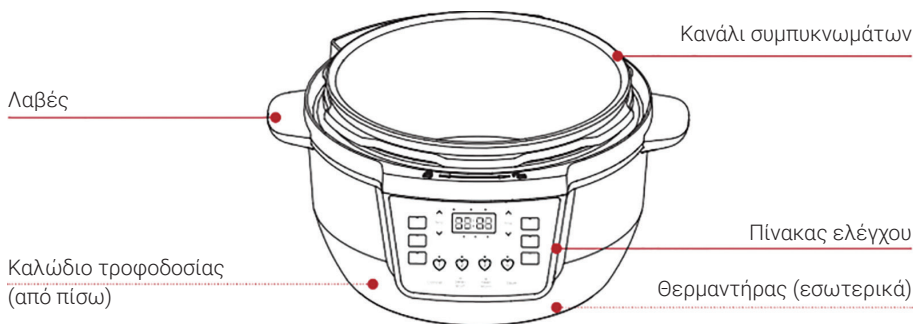

Ανταλλακτικά και αξεσουάρ

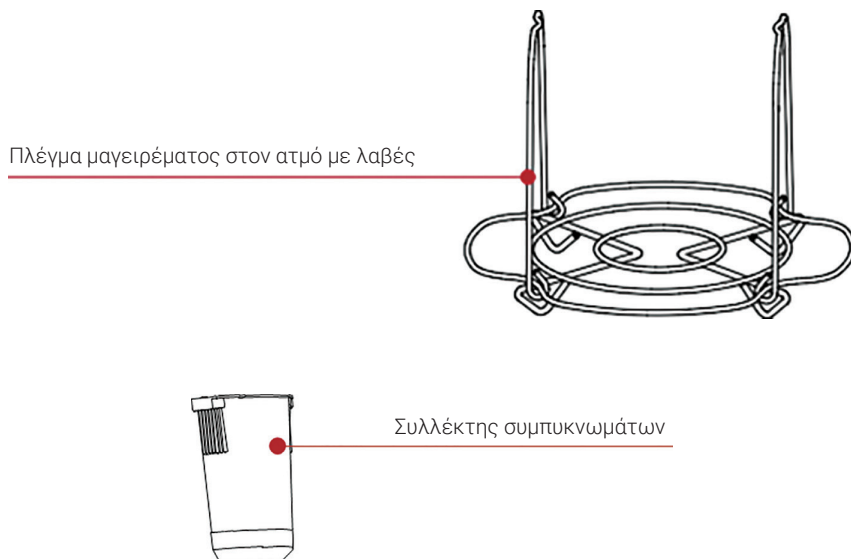

Οι εικόνες στο παρόν εγχειρίδιο προορίζονται μόνο για ενδεικτικούς σκοπούς και ενδέχεται να διαφέρουν από το πραγματικό προϊόν. Παρακαλούμε, όπως ελέγχετε προσεκτικά το προϊόν.

Μην ξεχάσετε να ανακυκλώσετε!

Η συσκευασία της συσκευής προορίζεται για ανακύκλωση. Ανακυκλώνετε πάντα ό, τι είναι δυνατόν. Φυλάξτε αυτό το εγχειρίδιο μαζί με τις προειδοποιήσεις ασφαλείας και την κάρτα εγγύησης για μελλοντική αναφορά.

ΠΩΣ ΝΑ ΧΡΗΣΙΜΟΠΟΙΗΣΕΤΕ ΤΟ INSTANT POT XL

Πίνακας Ελέγχου

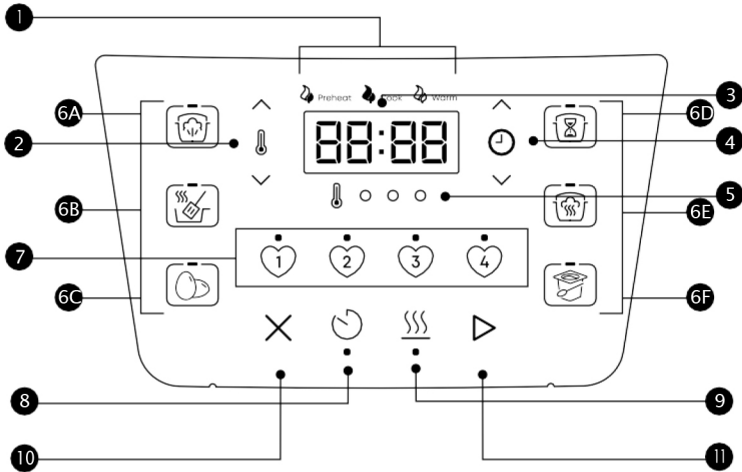

Δείκτης προόδου

Δείχνει την πρόοδο του μαγειρέματος

Ρύθμιση θερμοκρασίας

Οθόνη καταστάσεων

- Θερμοκρασία
- Χρόνος μαγειρέματος
- Χρονοδιακόπτης καθυστερημένης έναρξης
- Χρονοδιακόπτης διατήρησης ζεστού φαγητού
- Μηνύματα κατάστασης

Ρύθμιση χρόνου μαγειρέματος

Δείχνει ότι η λειτουργία είναι ενεργοποιημένη

Ενδεικτική λυχνία θερμοκρασίας

Όταν είναι αναμμένη, υποδεικνύει την επιλεγμένη θερμοκρασία

Προγράμματα μαγειρικής

Η φωτεινή ένδειξη πάνω από το κουμπί υποδεικνύει τότε το πρόγραμμα είναι ενεργό.

- 6A Μαγείρεμα υπό πίεση
- 6B Σοτάρισμα
- 6C Αυγά
- 6D Αργό μαγείρεμα
- 6E Μαγείρεμα με ατμό
- 6F Γιαούρτι

Αγαπημένα προγράμματα

Η φωτεινή ένδειξη πάνω από το κουμπί υποδεικνύει τότε το πρόγραμμα είναι ενεργό.

Ένδειξη καθυστερημένης έναρξης

Η φωτεινή ένδειξη κάτω από το κουμπί υποδεικνύει τότε η λειτουργία είναι ενεργή.

Διατήρηση ζεστού φαγητού

Η φωτεινή ένδειξη κάτω από το κουμπί υποδεικνύει τότε η λειτουργία είναι ενεργή..

Κουμπί ακύρωσης

Κουμπί έναρξης

Μηνύματα κατάστασης

OFF	Η συσκευή βρίσκεται σε κατάσταση αναμονής.
OFF (απαλή ένδειξη)	Η συσκευή βρίσκεται σε κατάσταση αναμονής χαμηλής κατανάλωσης ενέργειας.
On	Η συσκευή βρίσκεται στη φάση προθέρμανσης.
Hot	Το εσωτερικό δοχείο έχει φτάσει στην ιδανική θερμοκρασία μαγειρέματος και μπορείτε να προσθέσετε τα τρόφιμα.  Ισχύει για το πρόγραμμα Sauté.
05:20	Στην οθόνη εμφανίζεται ένα από τα ακόλουθα: • Ο υπολειπόμενος χρόνος Μαγειρέματος όταν το πρόγραμμα εκτελείται . • Ο υπολειπόμενος χρόνος μέχρι την Καθυστερημένη έναρξη μαγειρέματος. • Πόση ώρα έχει παραμείνει το φαγητό στη φάση διατήρησης ζεστού φαγητού μετά την ολοκλήρωση του μαγειρέματος.
Boil	Το πρόγραμμα γιαουρτιού βρίσκεται στη φάση της παστερίωσης.
End	Το πρόγραμμα έχει λήξει και η λειτουργία διατήρησης θερμοκρασίας έχει απενεργοποιηθεί.
Lid	Το καπάκι δεν έχει τοποθετηθεί σωστά στη συσκευή.
Food burn	Στον πυθμένα του εσωτερικού δοχείου διαπιστώθηκε υπερβολικά υψηλή θερμοκρασία. Το φαγητό καίγεται ή το προστιθέμενο υγρό δεν επαρκεί. Για περισσότερες πληροφορίες, ανατρέξτε στην ενότητα «Αντιμετώπιση προβλημάτων» .
Not Set	Το αγαπημένο πρόγραμμα δεν είναι αποθηκευμένο.
E*	Εμφανίστηκε σφάλμα. Για περισσότερες πληροφορίες, ανατρέξτε στην ενότητα «Αντιμετώπιση προβλημάτων» .

Ενεργοποίηση και απενεργοποίηση του ήχου



Όταν η συσκευή βρίσκεται σε κατάσταση αναμονής, πατήστε και κρατήστε πατημένα ταυτόχρονα τα κουμπιά για την **καθυστερημένη έναρξη**  και για την **διατήρηση**

ζεστού φαγητού  για περίπου 5 δευτερόλεπτα για να ενεργοποιήσετε ή να απενεργοποιήσετε τον ήχο. Στην οθόνη μηνυμάτων θα εμφανιστεί η ένδειξη **S On** (**Ενεργοποίηση ήχου**) ή **Sound Off** (**Απενεργοποίηση ήχου**).

Ο ήχος για μηνύματα σφάλματος ή ασφαλείας δεν μπορεί να απενεργοποιηθεί.

Καθυστερημένη έναρξη μαγειρέματος

Μπορείτε να καθυστερήσετε την έναρξη του μαγειρέματος για τουλάχιστον 10 λεπτά και το πολύ 24 ώρες.

1. Επιλέξτε ένα πρόγραμμα, ορίστε τις επιθυμητές ρυθμίσεις και  (**Καθυστερημένη έναρξη**).
2. Όταν η ώρα που εμφανίζεται στην οθόνη αρχίσει να αναβοσβήνει, χρησιμοποιήστε τα βέλη για τη ρύθμιση του χρόνου για να ορίσετε τον επιθυμητό χρόνο (ορίζεται σε διαστήματα των 10 λεπτών) για να καθυστερήσετε την έναρξη του μαγειρέματος.
3. Πατήστε το **κουμπί έναρξης**  για να ξεκινήσει το μαγείρεμα.
4. Όταν παρέλθει ο καθορισμένος χρόνος καθυστερημένης έναρξης, ξεκινά το επιλεγμένο πρόγραμμα και στην οθόνη εμφανίζεται ο υπολειπόμενος χρόνος μαγειρέματος.
5. Η λειτουργία καθυστερημένης έναρξης δεν είναι διαθέσιμη με τα προγράμματα



(**Σοτάρισμα**),





(**Γιαούρτι**) και



(**Διατήρηση ζεστού φαγητού**)

Ρύθμιση του χρονοδιακόπτη κουζίνας

Μπορείτε να ρυθμίσετε ένα χρονοδιακόπτη κουζίνας από 1 λεπτό κατ' ελάχιστο έως 1 ώρα κατ' ανώτατο όριο.

1. Όταν η συσκευή βρίσκεται σε κατάσταση αναμονής, πατήστε το κουμπί  (**Καθυστερημένης έναρξης**).
2. Όταν η ώρα που εμφανίζεται στην οθόνη αρχίσει να αναβοσβήνει, χρησιμοποιήστε **τα βέλη για τη ρύθμιση του χρόνου** για να ορίσετε την επιθυμητή ώρα του χρονοδιακόπτη κουζίνας.
3. Πατήστε το κουμπί έναρξης  για να ξεκινήσετε.

Όταν παρέλθει ο καθορισμένος χρόνος, στην οθόνη εμφανίζεται η ένδειξη **Ready** (**Ετοιμο**) και η συσκευή εκπέμπει ένα ηχητικό σήμα.

Τερματισμός του μαγειρέματος

Όταν η συσκευή βρίσκεται στη φάση Preheating (Προθέρμανση), Cook (Μαγείρεμα) ή Warm (Διατήρηση ζεστού φαγητού), πατήστε το κουμπί **X** (**Ακύρωση**) για να τερματίσετε το επιλεγμένο πρόγραμμα.

Επαναφορά των εργοστασιακών ρυθμίσεων ενός μεμονωμένου προγράμματος

Όταν η συσκευή βρίσκεται **σε κατάσταση αναμονής**, πατήστε και κρατήστε πατημένο το κουμπί ενός συγκεκριμένου προγράμματος για 5 δευτερόλεπτα μέχρι να ακουστεί ο χαρακτηριστικός ήχος της συσκευής.

Επαναφέρονται οι εργοστασιακές ρυθμίσεις του προγράμματος για το χρόνο μαγειρέματος και τη θερμοκρασία.

Επαναφορά των εργοστασιακών ρυθμίσεων ενός μεμονωμένου προγράμματος κατά τη διάρκεια του μαγειρέματος

Όταν η συσκευή βρίσκεται **σε λειτουργία μαγειρέματος**, πατήστε και κρατήστε πατημένο το κουμπί ενός συγκεκριμένου προγράμματος για 5 δευτερόλεπτα. Η συσκευή παραμένει στη φάση μαγειρέματος, αλλά με τις εργοστασιακές ρυθμίσεις.

Επαναφέρονται οι εργοστασιακές ρυθμίσεις του προγράμματος για το επίπεδο πίεσης, το χρόνο μαγειρέματος και τη θερμοκρασία.

Επαναφορά των εργοστασιακών ρυθμίσεων όλων των προγραμμάτων

Όταν η συσκευή βρίσκεται **σε κατάσταση αναμονής**, πατήστε και κρατήστε πατημένο το κουμπί **X (Ακύρωση)** για 5 δευτερόλεπτα μέχρι να ακουστεί ο χαρακτηριστικός ήχος της συσκευής.

Επαναφέρονται οι εργοστασιακές ρυθμίσεις όλων των προγραμμάτων.

ΑΡΧΙΚΕΣ ΡΥΘΜΙΣΕΙΣ

Καθαρισμός πριν από τη χρήση

1. Βγάλτε το Instant pot XL από το κουτί.
2. Αφαιρέστε όλα τα υλικά συσκευασίας και τα αξεσουάρ μέσα και γύρω από τη συσκευή και βεβαιωθείτε ότι όλα τα εξαρτήματα είναι διαθέσιμα. Δείτε την ενότητα «Τι υπάρχει στο κουτί» στη σελ. 56 για πλήρη αναφορά.
Βεβαιωθείτε ότι έχετε ελέγξει κάτω από το εσωτερικό δοχείο.
3. Πλύνετε το εσωτερικό δοχείο στο πλυντήριο πιάτων ή στο χέρι με ζεστό νερό και απορρυπαντικό πιάτων. Ξεπλύνετε με ζεστό, καθαρό νερό και χρησιμοποιήστε ένα μαλακό πανί για να το στεγνώσετε καλά εξωτερικά.
4. Σκουπίστε τον θερμαντήρα με ένα μαλακό, στεγνό πανί και βεβαιωθείτε ότι δεν υπάρχουν κομμάτια από τη συσκευασία στο κύριο περιβλήμα.
Μην αφαιρείτε μόνιμα τα αυτοκόλλητα προειδοποίησης ασφαλείας από τη συσκευή, καθώς και τον σειριακό αριθμό ή την ετικέτα πληροφοριών στο πίσω μέρος.
5. Μπορεί να μπειτε στον πειρασμό να τοποθετήσετε τη συσκευή στη σόμπα/σόμπα, αλλά **μην το κάνετε!** Τοποθετήστε το στον πάγκο της κουζίνας, σε μια σταθερή, επίπεδη επιφάνεια, μακριά από εύφλεκτα υλικά και εξωτερικές πηγές θερμότητας.

Αν κάτι λείπει ή έχει καταστραφεί ;

Επικοινωνήστε με το **Τμήμα Εξυπηρέτησης Πελατών**. Περισσότερες πληροφορίες μπορείτε να βρείτε στην ιστοσελίδα μας www.instant-home.gr

Πώς να χρησιμοποιήσετε τον συλλέκτη συμπυκνωμάτων

Ο συλλέκτης συμπυκνωμάτων βρίσκεται στο πίσω μέρος του κύριου περιβλήματος και συλλέγει την υγρασία που απελευθερώνεται όταν ανοίγει το καπάκι και βρίσκεται στο κανάλι συμπυκνωμάτων (στην περιφέρεια του κύριου περιβλήματος).

Πρέπει να τοποθετείται πριν από το μαγείρεμα και να αδειάζεται και να ξεπλένεται μετά από κάθε χρήση. Σε περίπτωση που ο συλλέκτης συμπυκνωμάτων δεν τοποθετηθεί, το νερό θα στάζει απευθείας στον πάγκο.

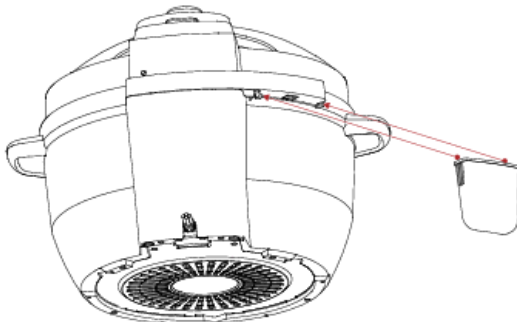

Συναρμολόγηση

Ευθυγραμμίστε τα αυλάκια του συλλέκτη συμπυκνωμάτων με τις γλώσσες (οδηγούς) στο πίσω μέρος του κύριου περιβλήματος και σύρετε τον συλλέκτη.

Αποσυναρμολόγηση

Τραβήξτε τον συλλέκτη συμπυκνωμάτων από το κύριο περίβλημα. Μην το τραβάτε προς τα κάτω. Προσέξτε τις γλώσσες (οδηγούς) του κύριου περιβλήματος και τα αυλάκια του συλλέκτη συμπυκνωμάτων.

Πώς να χρησιμοποιήσετε τον δακτύλιο στεγανοποίησης από σιλικόνη

Όταν το καπάκι μαγειρέματος υπό πίεση είναι κλειστό, ο δακτύλιος στεγανοποίησης που τοποθετείται στην κάτω πλευρά του δημιουργεί αεροστεγή στεγανοποίηση μεταξύ του καπακιού και του κύριου περιβλήματος.

- Πριν από την αρχική χρήση, ο δακτύλιος στεγανοποίησης τοποθετείται στην κάτω πλευρά του αεροστεγούς καπακιού. Πριν από κάθε μαγείρεμα, είναι απαραίτητο να ελέγχετε αν είναι στη σωστή θέση.
- Είναι απαραίτητο να καθαρίζετε τον δακτύλιο στεγανοποίησης μετά από κάθε μαγείρεμα.

Ο δακτύλιος στεγανοποίησης από σιλικόνη είναι κατασκευασμένος από πορώδες υλικό που τεντώνεται κατά τη λειτουργία. Για να διατηρείται η συσκευή σε κατάσταση λειτουργίας, ο δακτύλιος στεγανοποίησης πρέπει να αντικαθίσταται κάθε 12-18 μήνες. Εάν παρατηρήσετε ρωγμές, τέντωμα ή παραμόρφωση στην επιφάνειά του, είναι απαραίτητο να το αντικαταστήσετε το συντομότερο δυνατό.

Συναρμολόγηση

Τοποθετήστε τον δακτύλιο στεγανοποίησης πάνω στον οδηγό και πιέστε τον στη θέση του, τμήμα προς τμήμα. Βεβαιωθείτε ότι δεν υπάρχουν πτυχώσεις.

Ο δακτύλιος στεγανοποίησης πρέπει να είναι τοποθετημένος σφιχτά στον οδηγό. Μπορεί να περιστρέφεται και να μετακινείται ελαφρώς, αλλά δεν πρέπει να πέφτει όταν ανασηκώνετε το καπάκι.

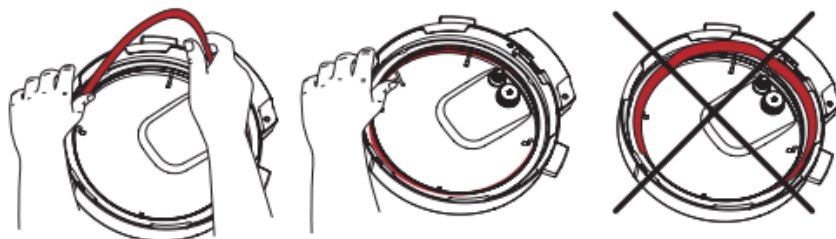

Αποσυναρμολόγηση

Πιάστε την άκρη της σιλικόνης και τραβήξτε το δακτύλιο στεγανοποίησης προς τα έξω από τον στρογγυλό οδηγό του δακτυλίου στεγανοποίησης (από ανοξειδωτο χάλυβα), τμήμα προς τμήμα.

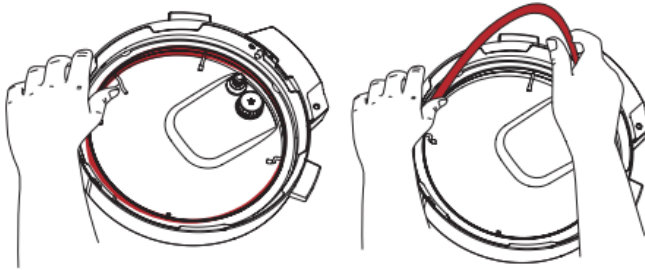

Αφού αποσυναρμολογήσετε τον δακτύλιο στεγανοποίησης, ελέγξτε τον οδηγό του δακτυλίου στεγανοποίησης για να βεβαιωθείτε ότι είναι ασφαλισμένος, ευθυγραμμισμένος και στο ίδιο ύψος με το καπάκι. Μην προσπαθήσετε να επισκευάσετε παραμορφωμένο οδηγό δακτυλίου στεγανοποίησης.

 **Instant συμβουλή:** Ο δακτύλιος στεγανοποίησης αποσυναρμολογείται και συναρμολογείται πιο εύκολα όταν είναι βρεγμένος.

Πώς να χρησιμοποιήσετε την ασπίδα αντιμπλοκαρίσματος

Η ασπίδα αντιμπλοκαρίσματος εμποδίζει τα σωματίδια τροφίμων να διεισδύσουν προς τα πάνω μέσω του σωλήνα εξαγωγής ατμού, ο οποίος βοηθά στη ρύθμιση της πίεσης.

Η ασπίδα αντιμπλοκαρίσματος αποτελεί αναπόσπαστο μέρος της ασφάλειας της συσκευής και είναι απαραίτητη για το μαγείρεμα υπό πίεση, επομένως πρέπει να τοποθετηθεί πριν από τη χρήση.

Συναρμολόγηση

Τοποθετήστε την ασπίδα αντιμπλοκαρίσματος στα κλιπ και πιέστε προς τα κάτω μέχρι να ασφαλίσει στη θέση της.

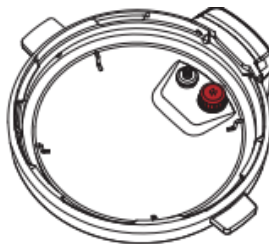

Αποσυναρμολόγηση

Πιάστε το καπάκι σαν τιμόνι αυτοκινήτου και τοποθετήστε την ασπίδα αντιμπλοκαρίσματος σταθερά στο πλαίσι (πιέστε στην άκρη του καπακιού και προς τα πάνω) μέχρι να πηδήξει έξω από τα κλιπ από κάτω.



Σύνδεση της συσκευής στην παροχή ρεύματος

Πριν από τη χρήση της συσκευής, είναι απαραίτητο να την συνδέσετε στο ηλεκτρικό δίκτυο.

Διεξαγωγή αρχικής δοκιμής (με νερό)

Αφιερώστε λίγα λεπτά για να μάθετε πώς λειτουργεί αυτή η συσκευή. Με αυτόν τον τρόπο θα γνωρίσετε τα μυστικά και τις ιδιαιτερότητες του Instant Pot XL σας.

Πραγματοποιήστε μια αρχική δοκιμή (με νερό)

1. Αφαιρέστε το εσωτερικό δοχείο από το κύριο περίβλημα και γεμίστε το με 700 ml νερό (3 φλιτζάνια) και, στη συνέχεια, τοποθετήστε το ξανά στο κύριο περίβλημα.
2. Τοποθετήστε και κλείστε το καπάκι σύμφωνα με τις οδηγίες στην ενότητα «**Πώς να χρησιμοποιήσετε το καπάκι μαγειρέματος υπό πίεση**».
3. Πατήστε το κουμπί του προγράμματος **μαγειρέματος υπό πίεση** .
4. Όταν ολοκληρωθεί ο κύκλος μαγειρέματος, αφαιρέστε το εσωτερικό δοχείο από το κύριο περίβλημα (χρησιμοποιώντας κατάλληλη προστασία για τα χέρια), απορρίψτε το νερό και στεγνώστε καλά το εσωτερικό δοχείο.

Αυτό είναι όλο! Μπορείτε να ξεκινήσετε το μαγείρεμα :)

ΠΩΣ ΝΑ ΧΡΗΣΙΜΟΠΟΙΗΣΕΤΕ ΤΟ ΚΑΠΑΚΙ ΜΑΓΕΙΡΕΜΑΤΟΣ ΥΠΟ ΠΙΕΣΗ

Το καπάκι μαγειρέματος υπό πίεση χρησιμοποιείται στα περισσότερα προγράμματα και είναι σημαντικό τα εξαρτήματά του να βρίσκονται σε καλή κατάσταση λειτουργίας. Χρησιμοποιείτε πάντα το καπάκι Instant Pot XL με το κύριο περίβλημα του Instant Pot XL. Η χρήση οποιουδήποτε άλλου καπακιού μαγειρέματος υπό πίεση μπορεί να προκαλέσει τραυματισμό, ζημιά ή/και υλικές ζημιές.

Πώς να κλείσετε και να κλειδώσετε το καπάκι

Κατά το μαγείρεμα υπό πίεση, το καπάκι πρέπει να είναι σωστά τοποθετημένο και κλειδωμένο, ώστε να αποφεύγεται η υπερβολική διαφυγή ατμού.

1. Πιάστε τη λαβή και ευθυγραμμίστε την ένδειξη στο καπάκι με την ένδειξη στο κύριο σώμα (πλευρά του πίνακα ελέγχου) , στη συνέχεια χαμηλώστε το καπάκι μέσα στον αγωγό.

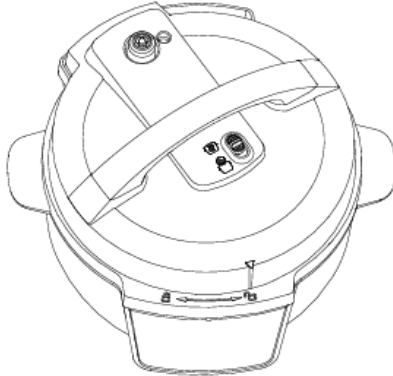

2. Στρέψτε το καπάκι δεξιόστροφα έως ότου η ένδειξη στο καπάκι ευθυγραμμιστεί με την ένδειξη στο κύριο περίβλημα.

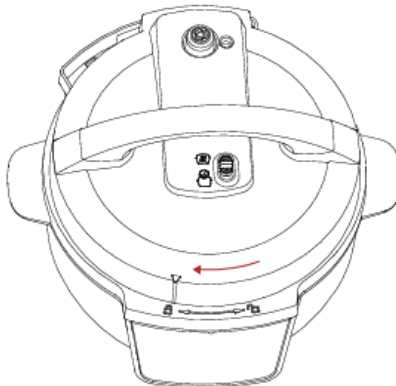

Εάν το καπάκι δεν είναι κλειστό και κλειδωμένο όταν ξεκινά το πρόγραμμα μαγειρέματος, η συσκευή δεν θα αυξήσει πίεση.

Πώς να ανοίξετε και να ξεκλειδώσετε το καπάκι

Όταν ολοκληρωθεί το πρόγραμμα μαγειρέματος και απελευθερωθεί πλήρως η πίεση, είναι απαραίτητο να ξεκλειδώσετε το καπάκι.

Πιάστε τη λαβή και γυρίστε το καπάκι αριστερόστροφα μέχρι η ένδειξη του καπακιού να ευθυγραμμιστεί με την ένδειξη στο κύριο περιβλήμα.

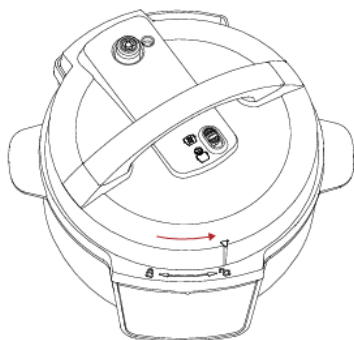

2. Ανασηκώστε απαλά το καπάκι προς τα πάνω και τραβήξτε το από το κύριο περιβλήμα.

Πώς να απελευθερώσετε την πίεση

Το Instant Pot XL μπορεί να απελευθερώσει την πίεση σε 2 μεθόδους: **Natural release (Φυσική απελευθέρωση)** και **Quick release (Ταχεία απελευθέρωση)**. Χρησιμοποιήστε αυτή τη μέθοδο που ταιριάζει καλύτερα στο είδος του φαγητού που ετοιμάζετε.

Μπορείτε επίσης να χρησιμοποιήσετε **μια μικτή μέθοδο** που συνδυάζει για ορισμένο χρόνο φυσική απελευθέρωση και την επακόλουθη ταχεία απελευθέρωση της πίεσης.

Φυσική απελευθέρωση πίεσης (NR)

Σε αυτή τη μέθοδο, ο ατμός απελευθερώνεται σταδιακά (έως και 40 λεπτά ή περισσότερο) μετά την ολοκλήρωση του προγράμματος. Είναι κατάλληλη για φαγητά που μπορεί να αφρίζουν ή να σιγοβράζουν, όπως βραστά, τίλι, ζυμαρικά, κουάκερ, φασόλια, ορισμένα κρέατα και δημητριακά.

1. Όταν ολοκληρωθεί το πρόγραμμα μαγειρέματος υπό πίεση, αφήστε το **διακόπτη απελευθέρωσης πίεσης** στην επάνω θέση.
2. Περιμένετε μέχρι η βαλβίδα ένδειξης της πίεσης πέσει προς τα κάτω στο καπάκι και να εκτονωθεί όλη η πίεση. Στη συνέχεια, μπορείτε να ανοίξετε το καπάκι.



Ταχεία απελευθέρωση πίεσης (QR)

Σε αυτή τη μέθοδο ο ατμός απελευθερώνεται γρήγορα. Είναι κατάλληλη για τρόφιμα που είναι πιθανό να παραψηθούν, όπως λαχανικά ή θαλασσινά.

1. Όταν ολοκληρωθεί το πρόγραμμα μαγειρέματος υπό πίεση, τοποθετήστε το διακόπτη απελευθέρωσης πίεσης στη θέση Vent (Εξαγωγή ατμού) και περιμένετε μέχρι να εκτονωθεί όλη η πίεση. Στη συνέχεια, μπορείτε να ανοίξετε το καπάκι.



Όταν εκτονωθεί όλη η πίεση η βαλβίδα ένδειξης της πίεσης θα πέσει προς τα κάτω στο καπάκι. Στη συνέχεια, μπορείτε να ανοίξετε το καπάκι.

ΠΡΟΕΙΔΟΠΟΙΗΣΗ

Μην χρησιμοποιείτε QR όταν μαγειρεύετε λιπαρά, παχιά ή υψηλής περιεκτικότητας σε άμυλα τρόφιμα (π.χ. μαγειρευτά, τσίλι, ζυμαρικά και χυλό) ή όταν μαγειρεύετε τρόφιμα που επεκτείνονται κατά το μαγείρεμα (π.χ. φασόλια και δημητριακά).

ΠΡΟΣΟΧΗ! ΜΗΝ ανοίγετε το καπάκι μέχρι να εκτονωθεί όλη η πίεση. Το άνοιγμα του καπακιού πριν εκτονωθεί η πίεση μπορεί να προκαλέσει εγκαύματα, τραυματισμούς ή/και υλικές ζημιές. Κατά τη διαδικασία απελευθέρωσης της πίεσης, ο καυτός ατμός μπορεί να προκαλέσει έγκαυμα ή τραυματισμό.

ΜΑΓΕΙΡΕΜΑ ΥΠΟ ΠΙΕΣΗ

Αυτό το πρόγραμμα χρησιμοποιεί ατμό υπό πίεση για να μαγειρεύει το φαγητό γρήγορα, ομοιόμορφα και πλήρως, για νόστιμα αποτελέσματα κάθε φορά.

Οι προκαθορισμένες ρυθμίσεις των προγραμμάτων είναι προγραμματισμένες για να μαγειρέψουν υπό πίεση συγκεκριμένους τύπους φαγητού. Για βέλτιστα αποτελέσματα, ακολουθείτε πάντα μια δοκιμασμένη συνταγή Instant ή τους δοκιμασμένους πίνακες οδηγιών χρόνου μαγειρέματος υπό πίεση.

Το μαγείρεμα υπό πίεση απαιτεί την προσθήκη υγρού στο εσωτερικό δοχείο για τη δημιουργία ατμού. Τα υγρά στο μαγείρεμα υπό πίεση πρέπει να είναι με βάση το νερό, όπως ζωμός, σούπα, κρασί ή χυμός.

Η ελάχιστη ποσότητα υγρού για μαγείρεμα υπό πίεση είναι 500 ml. (εκτός αν ορίζεται διαφορετικά στη συνταγή).

Κατά το μαγείρεμα υπό πίεση, η συσκευή περνά από 3 φάσεις:

Pre-heating (Προθέρμανση)

Καθώς η συσκευή θερμαίνεται, μέρος του υγρού εξατμίζεται και σχηματίζεται ατμός. Μόλις συσσωρευτεί αρκετός ατμός, η βαλβίδα ένδειξης της πίεσης αναδύεται και κλειδώνει το καπάκι στη θέση του.

Τα κατεψυγμένα τρόφιμα απαιτούν μεγαλύτερο χρόνο προθέρμανσης. Για πιο γρήγορα αποτελέσματα, ξεπαγώστε τα τρόφιμα πριν τα μαγειρέψετε.

Είναι απολύτως φυσιολογικό μικρή ποσότητα ατμού να βγαίνει από την βαλβίδα εξαγωγής ατμού κατά τη φάση Pre-heating (Προθέρμανση).

Cook (Μαγείρεμα)

Όταν η συσκευή φτάσει στο απαιτούμενο επίπεδο πίεσης, ξεκινά η φάση μαγειρέματος. Η οθόνη αρχίζει να μετράει αντίστροφα τον υπολειπόμενο χρόνο μαγειρέματος. Για πιο λεπτομερείς πληροφορίες, διαβάστε τις οδηγίες του προγράμματος στη σελίδα 70.





Απελευθέρωση πίεσης

Παρόλο που η φάση μαγειρέματος έχει τελειώσει, η συσκευή εξακολουθεί να είναι υπό πίεση και ζεστή. Η απελευθέρωση της πίεσης μειώνει τη θερμοκρασία και σας επιτρέπει να αφαιρέσετε με ασφάλεια το καπάκι.

Ακολουθήστε τις οδηγίες της σχετικής συνταγής σχετικά με την επιλογή μεθόδου απελευθέρωσης πίεσης.

Δείτε «Πώς να απελευθερώσετε την πίεση» στη σελίδα 67.



ΓΝΩΡΙΣΤΕ ΤΙΣ ΕΙΚΟΝΕΣ

Μαγείρεμα υπό πίεση	Σοτάρισμα	Αργό μαγείρεμα	Ατμός	Αυγά	Γιαούρτι	Καθυστερημένη έναρξη	Διατήρηση ζεστού φαγητού
							

ΜΑΓΕΙΡΕΜΑ ΥΠΟ ΠΙΕΣΗ

Τέσσερα από τα Έξιτινα Προγράμματα χρησιμοποιούν πίεση για να μαγειρέψουν φαγητό: **Μαγείρεμα υπό πίεση, Ρύζι, Ατμός και Αυγά.**

Επιλέξτε μία από τις παρακάτω ρυθμίσεις:

Έξιτινο πρόγραμμα	Προεπιλεγμένος χρόνος	Ελάχιστο χρόνο μαγειρέματος	Μέγιστο χρόνο μαγειρέματος
 Μαγείρεμα υπό πίεση	10 λεπτά (00:10)	0 λεπτά (00:00)	4 ώρες (04:00)
 Ατμός	10 λεπτά (00:10)	0 λεπτά (00:00)	4 ώρες (04:00)
 Αυγά	5 λεπτά (00:05)	0 λεπτά (00:00)	1 ώρα (01:00)

Πρόσθετες ρυθμίσεις

- Η λειτουργία **διατήρησης ζεστού φαγητού** περιλαμβάνεται σε όλα τα προγράμματα μαγειρέματος υπό πίεση.
- Η λειτουργία **καθυστερημένης έναρξης** εφαρμόζεται σε όλα τα προγράμματα μαγειρέματος υπό πίεση.

Αναλογία οσπρίων/νερού στο μαγείρεμα υπό πίεση

Επισκεφτείτε την ιστοσελίδα μας www.instant-home.gr για καθοδήγηση και συμβουλές σχετικά με τους χρόνους μαγειρέματος και τις ειδικά σχεδιασμένες συνταγές. Μπορείτε επίσης να κατεβάσετε τη δωρεάν εφαρμογή Instant Brands Connect (στα Αγγλικά).

Ρύζι και δημητριακά	Αναλογία οσπρίων/νερού
Λευκό/καστανό ρύζι	1:1
Κινόα	1:3/4
Χυλός βρώμης	1:3
Ριζότο	1:2 Προσθέστε επιπλέον κρασί ανάλογα με τη γεύση
Χυλός	1:10

▲ΠΡΟΣΟΧΗ

Για να αποφύγετε το κάψιμο ή το ζεμάτισμα, να είστε προσεκτικοί όταν μαγειρεύετε υπό πίεση με περισσότερα από 60 ml λίπους, σάλτσες με βάση το λάδι, συμπυκνωμένες σούπες με βάση την κρέμα γάλακτος ή παχύρρευστες σάλτσες. Προσθέστε το κατάλληλο υγρό για να αραιώσετε τις σάλτσες. Αποφύγετε συνταγές που απαιτούν περισσότερα από 60 ml. λάδι ή λίπος.

▲ΠΡΟΕΙΔΟΠΟΙΗΣΗ

Πάντα τοποθετήστε το εσωτερικό δοχείο στο κύριο περίβλημα πριν από το μαγείρεμα. Το φαγητό πρέπει να τοποθετείται στο εσωτερικό δοχείο.

Τα τρόφιμα και τα υγρά ΔΕΝ πρέπει να τοποθετούνται απευθείας στο κύριο περίβλημα.

Για να αποφύγετε τον κίνδυνο τραυματισμού και/ή υλικών ζημιών, τοποθετείτε τα τρόφιμα και τα υγρά συστατικά στο εσωτερικό δοχείο, και στη συνέχεια τοποθετήστε το εσωτερικό δοχείο στο κύριο περίβλημα.

ΜΗΝ γεμίζετε το εσωτερικό δοχείο πάνω από την ένδειξη **PC MAX - 2/3 (Ανώτατο σημείο μαγειρέματος υπό πίεση)** που αναγράφεται στο εσωτερικό του εσωτερικού δοχείου.

Κατά το μαγείρεμα τροφίμων που αφρίζουν (π.χ. σάλτσα μήλου, βατόμουρα, μισά μπιζέλια) ή διαστέλλονται κατά τη διάρκεια του μαγειρέματος (π.χ. πλιγούρι βρώμης, ρύζι, όσπρια, ζυμαρικά), ΜΗΝ γεμίζετε το εσωτερικό δοχείο πάνω από την ένδειξη **- 1/2 (Μισογεμάτη)** στο εσωτερικό του εσωτερικού δοχείου.

▲ΠΡΟΣΟΧΗ

Ελέγχετε πάντα προσεκτικά το καπάκι μαγειρέματος υπό πίεση, το εσωτερικό δοχείο και το κύριο περίβλημα πριν από τη χρήση για να βεβαιωθείτε ότι είναι καθαρά και σε καλή κατάσταση λειτουργίας.

- Για να αποφύγετε τραυματισμούς ή/και ζημιές στη συσκευή, αντικαταστήστε αμέσως το εσωτερικό δοχείο εάν παρατηρήσετε βαθουλώματα, παραμορφώσεις ή ζημιές.
- Όταν μαγειρεύετε, χρησιμοποιείτε πάντα ένα αυθεντικό εσωτερικό δοχείο Instant Pot που έχει σχεδιαστεί για αυτό το μοντέλο.

Βεβαιώνετε πάντα ότι ο θερμοαντήρας και το εσωτερικό δοχείο είναι καθαρά και στεγνά πριν τοποθετήσετε το εσωτερικό δοχείο στο κύριο περίβλημα. Η μη τήρηση αυτών των οδηγιών μπορεί να προκαλέσει ζημιά στη συσκευή. Μην χρησιμοποιείτε τη συσκευή με κατεστραμμένα μέρη για να διασφαλίσετε την ασφάλειά της

▲ΠΡΟΣΟΧΗ

Όταν μαγειρεύετε κρέας, χρησιμοποιείτε πάντα θερμομέτρο κρέατος για να βεβαιωθείτε ότι επιτυγχάνεται η συνιστώμενη ελάχιστη ασφαλής εσωτερική θερμοκρασία. Για περισσότερες πληροφορίες και έναν πίνακα με τις ελάχιστες ασφαλείς θερμοκρασίες μαγειρέματος για διάφορα είδη κρέατος, επισκεφθείτε τον ιστότοπο του Παγκόσμιου Οργανισμού Υγείας (ΠΟΥ) ή/και ελέγξτε τις συστάσεις των ελληνικών υγειονομικών αρχών.

ΠΩΣ ΝΑ ΜΑΓΕΙΡΕΨΕΤΕ ΥΠΟ ΠΙΕΣΗ

Προετοιμασία

Καθαρίστε, ψιλοκόψτε, καρυκεύστε, μαρινάρετε ή ανακατέψτε τα υλικά σύμφωνα με τη συνταγή που θα ακολουθήσετε.

Ρύθμιση της συσκευής μαγειρέματος υπό πίεση

1. Τοποθετήστε το εσωτερικό δοχείο στο κύριο περίβλημα. Προσθέστε φαγητό και υγρό στο εσωτερικό δοχείο, σύμφωνα με τη συνταγή.
2. Τοποθετήστε και κλείστε το καπάκι μαγειρέματος **υπό πίεση**.
3. Πατήστε το κουμπί για οποιοδήποτε από τα προγράμματα μαγειρέματος **υπό πίεση** στον πίνακα ελέγχου.
4. Στην οθόνη εμφανίζεται ο προεπιλεγμένος ή ο τελευταίος χρόνος μαγειρέματος που χρησιμοποιήθηκε. Πατήστε **τα βέλη ρύθμισης χρόνου μαγειρέματος** για να ορίσετε τον επιθυμητό χρόνο.
5. Για να ορίσετε μια καθυστερημένη έναρξη μαγειρέματος, πατήστε το κουμπί **για Καθυστερημένη έναρξη** και χρησιμοποιήστε τα βέλη για να ρυθμίσετε μια καθυστερημένη ώρα έναρξης.
6. Η λειτουργία **διατήρησης ζεστού φαγητού** είναι ενεργοποιημένη από προεπιλογή. Για να το απενεργοποιήσετε, πατήστε το κουμπί .

 Τα τρόφιμα δεν πρέπει να διατηρούνται ζεστά για περισσότερο από 10 ώρες. Εάν μαγειρεύετε παχιά ή υψηλής περιεκτικότητας σε άμυλο τρόφιμα, είναι πιθανό η θερμότητα να μην απλώνεται ομοιόμορφα. Για να διασφαλίσετε την ασφάλεια των τροφίμων, ανακατέψτε το περιεχόμενο των παχύτερων γευμάτων κάθε 40 έως 60 λεπτά.

7. Πατήστε το κουμπί **έναρξης** , για να ξεκινήσετε. Η λυχνία κατάστασης **προθέρμανσης** είναι αναμμένη και η οθόνη δείχνει **On (Ενεργοποίηση)**. Σε αυτή τη φάση, η συσκευή αυξάνει και ρυθμίζει την πίεση.

Μπορεί να χρειαστούν 10-15 λεπτά για την προθέρμανση της συσκευής. Ο χρόνος μπορεί να είναι μεγαλύτερος από 15 λεπτά, ανάλογα με τον τύπο και την ποσότητα τροφής. Τα κατεψυγμένα τρόφιμα αυξάνουν το χρόνο προθέρμανσης.

Φάση μαγειρέματος

1. Όταν η συσκευή φτάσει στο απαιτούμενο επίπεδο πίεσης, η συσκευή προχωράει στην φάση **Cooking (Μαγείρεμα)**.

Ο χρονοδιακόπτης αρχίζει να μετράει αντίστροφα τον καθορισμένο χρόνο.

*Το πρόγραμμα μπορεί να απενεργοποιηθεί ανά πάσα στιγμή κατά τη διάρκεια της φάσης μαγειρέματος πατώντας το κουμπί **X (Ακύρωση)**.*

*Μπορείτε να αλλάξετε τον χρόνο μαγειρέματος ανά πάσα στιγμή κατά τη φάση προθέρμανσης ή μαγειρέματος χρησιμοποιώντας τα βέλη ελέγχου, και στη συνέχεια είναι απαραίτητο να επιβεβαιώσετε την επιλογή με το κουμπί **▷(Έναρξη)**.*

3. Όταν ο χρονοδιακόπτης δείξει 00:00, το μαγείρεμα σταματά.
4. Εάν η λειτουργία **Διατήρησης ζεστού φαγητού** είναι ενεργοποιημένη, ο χρονοδιακόπτης αρχίζει να μετρά την ώρα από τις 00:00 έως τις 10:00 (10:00).

Απελευθέρωση της πίεσης

Επιλέξτε μια μέθοδο απελευθέρωσης πίεσης ανάλογα με τον τύπο του τροφίμου που ετοιμάζετε.

Πλήρεις πληροφορίες σχετικά με τις μεθόδους απελευθέρωσης της πίεσης μπορείτε να βρείτε στην ενότητα «**Πώς να χρησιμοποιήσετε το καπάκι μαγειρέματος υπό πίεση: Πώς να απελευθερώσετε την πίεση**».



ΠΡΟΓΡΑΜΜΑ «ΣΟΤΑΡΙΣΜΑ»

Το πρόγραμμα **Sauté** μπορεί να χρησιμοποιηθεί αντί για τηγάνι σε ηλεκτρική κουζίνα, πιάτο ή σχάρα με επίπεδη επιφάνεια. Το σοτάρισμα του κρέατος και των λαχανικών πριν από το μαγείρεμα υπό πίεση είναι ένας ιδανικός τρόπος για να ενισχύσετε τις γεύσεις των τροφίμων.

Επιλέξτε μία από τις παρακάτω ρυθμίσεις:

Επίπεδο θερμοκρασίας	Προεπιλεγμένος χρόνος	Χρονικό εύρος
Low (Χαμηλή) Med (Μεσαία) High (Υψηλή)	30 λεπτά (00:30)	1 λεπτό έως 1 ώρα (00:01 – 01:00)

Πρόσθετες ρυθμίσεις

- Η λειτουργία **διατήρησης ζεστού φαγητού** δεν εφαρμόζεται στο προγράμμα Sauté (Σοτάρισμα).
- Η λειτουργία **καθυστερημένης έναρξης** δεν εφαρμόζεται στο προγράμμα Sauté (Σοτάρισμα).

Πώς να σοτάρετε

Προετοιμασία

Καθαρίστε, κόψτε, καρυκεύστε, μαρινάρετε ή ανακατέψτε τα υλικά σύμφωνα με τη συνταγή που θα ακολουθήσετε.

Ρύθμιση της συσκευής για σοτάρισμα

1. Τοποθετήστε το άδειο εσωτερικό δοχείο στο κύριο περίβλημα. Μην τοποθετείτε το καπάκι μαγειρέματος υπό πίεση.
2. Επιλέξτε το πρόγραμμα **Sauté (Σοτάρισμα)** και πατήστε το κουμπί .
3. Στην οθόνη εμφανίζεται ο προεπιλεγμένος χρόνος μαγειρέματος ή ο τελευταίος χρόνος που χρησιμοποιήθηκε. Πιέστε **τα βέλη ρύθμισης χρόνου** για να επιλέξετε τον επιθυμητό χρόνο μαγειρέματος.

Στην οθόνη εμφανίζεται η προεπιλεγμένη ή η τελευταία χρησιμοποιούμενη ρύθμιση θερμοκρασίας. Πατήστε **τα βέλη ρύθμισης θερμοκρασίας** για να επιλέξετε Low (Χαμηλή), Med (Μεσαία) ή High (Υψηλή).

Πατήστε **το κουμπί έναρξης**  για να ξεκινήσετε. Η λυχνία κατάστασης προθέρμανσης είναι αναμμένη και η οθόνη δείχνει **On (Ενεργοποίηση)**.

Φάση μαγειρέματος

1. Όταν η συσκευή φτάσει στην απαιτούμενη θερμοκρασία, η ένδειξη προόδου μεταβαίνει στη φάση **Cook (Μαγείρεμα)** και στην οθόνη εμφανίζεται για λίγο η ένδειξη **Hot (Ζεστό)** προτού μεταβεί σε ένα χρονόμετρο αντίστροφης μέτρησης.
2. Προσθέστε τα υλικά στο εσωτερικό δοχείο. Μπορείτε να προσθέσετε λίπος στον πάτο του εσωτερικού δοχείου, καθώς βοηθάει στο ομοιόμορφο μαγείρεμα του φαγητού και αποτρέπει το κόλλημα.

Εάν τα συστατικά προστεθούν πριν η συσκευή φτάσει στην απαιτούμενη θερμοκρασία, η οθόνη ενδέχεται να μην εμφανίσει την ένδειξη Hot και να μην εμφανιστεί ο χρονοδιακόπτης. Αυτό είναι φυσιολογικό.

Τέλος μαγειρέματος

Όταν ο χρονοδιακόπτης δείξει 00:00, το μαγείρεμα σταματά, στην οθόνη εμφανίζεται η ένδειξη **End (Τέλος)**.

*Το πρόγραμμα μπορεί να απενεργοποιηθεί ανά πάσα στιγμή κατά τη διάρκεια της φάσης μαγειρέματος πατώντας το κουμπί **X (Ακύρωση)**.*

Ντεγκλασάρισμα -Deglazing (αφαίρεση προσκολλημένων κομματιών από τον πάτο του εσωτερικού δοχείου)

Για να ντεγκλασάρετε, αφαιρέστε τα τρόφιμα από το εσωτερικό δοχείο και προσθέστε υγρό όπως νερό, ζωμό ή κρασί στον ακόμα ζεστό πάτο. Χρησιμοποιήστε μια ξύλινη σπάτουλα ή σπάτουλα σιλικόνης για να αφαιρέσετε τα κολλημένα, καμένα ή καραμελωμένα κομμάτια από τον πάτο του εσωτερικού δοχείου και ανακατέψτε το υγρό.

Σοτάρισμα πριν από το Pressure Cook (Μαγείρεμα υπό πίεση) ή το Slow Cook (Αργό μαγείρεμα)

Το σοτάρισμα κρέατος και λαχανικών πριν το μαγείρεμα υπό πίεση ή αργό μαγείρεμα είναι ο τέλειος τρόπος για να εμπλουτίσετε τις γεύσεις, καθώς τα σάκχαρα καραμελώνονται από την έντονη θερμότητα του προγράμματος Sauté (Σοτάρισμα). Το ντεγκλασάρισμα του εσωτερικού δοχείου σας επιτρέπει να προσθέσετε επιπλέον γεύσεις στο πιάτο, εμποδίζοντας παράλληλα τα τρόφιμα να κολλήσουν στο εσωτερικό δοχείο και διευκολύνοντας τον καθαρισμό.

Για να σοτάρετε πριν επιλέξετε άλλο πρόγραμμα: Σοτάρετε τα προϊόντα και, στη συνέχεια, πατήστε **το κουμπί ακύρωσης (Cancel) X**. Ντεγκλασάρετε πριν μεταβείτε στο Pressure Cook (Μαγείρεμα υπό πίεση) ή Slow Cook (Αργό μαγείρεμα). Επιλέξτε το πρόγραμμα που θέλετε να συνεχίσετε το μαγείρεμα.



ΠΡΟΓΡΑΜΜΑ «ΑΡΓΟ ΜΑΓΕΙΡΕΜΑ»

Το «**Αργό μαγείρεμα**» (**Slow Cook**) είναι ένα πρόγραμμα μαγειρέματος χωρίς πίεση συγκρίσιμο με μια τυπική συσκευής αργής μαγειρικής. Αυτό το πρόγραμμα δεν χρησιμοποιεί πίεση για το μαγείρεμα του φαγητού, επομένως ο διακόπτης ταχείας απελευθέρωσης πρέπει να βρίσκεται στη θέση **Vent** (προς τα κάτω). Μπορείτε επίσης να χρησιμοποιήσετε ένα γυάλινο καπάκι κατάλληλου μεγέθους που έχει άνοιγμα ατμού.

Επιλέξτε μία από τις παρακάτω ρυθμίσεις:

Επίπεδο θερμοκρασίας	Προεπιλεγμένος χρόνος	Χρονικό εύρος
Low (Χαμηλή)	6 ώρες (06:00)	30 λεπτά έως 24 ώρες (00:30 – 24:00)
Med (Μεσαία)		
High (Υψηλή)		

Πρόσθετες ρυθμίσεις

- Η λειτουργία **διατήρησης ζεστού φαγητού** περιλαμβάνεται στο πρόγραμμα αργού μαγειρέματος.
- Η λειτουργία **καθυστερημένης έναρξης** εφαρμόζεται στο πρόγραμμα αργού μαγειρέματος.

Πώς να χρησιμοποιήσετε το πρόγραμμα αργού μαγειρέματος

Προετοιμασία

Καθαρίστε, κόψτε, καρυκεύστε, μαρινάρετε ή ανακατέψτε τα υλικά σύμφωνα με τη συνταγή που θα ακολουθήσετε.

Ρύθμιση συσκευής αργού μαγειρέματος

Αφαιρέστε το εσωτερικό δοχείο από το κύριο περίβλημα. Προσθέστε το φαγητό και το υγρό στο εσωτερικό δοχείο σύμφωνα με τη συνταγή.

Τοποθετήστε και κλείστε το καπάκι μαγειρέματος υπό πίεση.

Επιλέξτε το πρόγραμμα «Αργό μαγείρεμα» πατώντας το κουμπί .

4. Στην οθόνη εμφανίζεται η προεπιλεγμένη ή η τελευταία χρησιμοποιούμενη ρύθμιση θερμοκρασίας. Πατήστε **τα βέλη ρύθμισης θερμοκρασίας** για να επιλέξετε Low (Χαμηλή), Med (Μεσαία) ή High (Υψηλή).

Στην οθόνη εμφανίζεται ο προεπιλεγμένος χρόνος μαγειρέματος ή ο τελευταίος χρόνος που χρησιμοποιήθηκε. Πιέστε **τα βέλη ρύθμισης χρόνου** για να επιλέξετε τον επιθυμητό χρόνο μαγειρέματος.

Η λειτουργία **διατήρησης ζεστού φαγητού** είναι ενεργοποιημένη από προεπιλογή.

Για να την απενεργοποιήσετε, πατήστε το κουμπί .

-  Τα τρόφιμα δεν πρέπει να διατηρούνται ζεστά για περισσότερο από 10 ώρες. Εάν μαγειρεύετε παχιά ή υψηλής περιεκτικότητας σε άμυλο τρόφιμα, είναι πιθανό η θερμότητα να μην απλώνεται ομοιόμορφα. Για να διασφαλίσετε την ασφάλεια των τροφίμων, ανακατέψτε το περιεχόμενο των παχύτερων γευμάτων κάθε 40 έως 60 λεπτά.

Πατήστε **το κουμπί Έναρξης**  για να ξεκινήσετε. Η λυχνία κατάστασης προθέρμανσης είναι αναμμένη και η οθόνη δείχνει **On (Ενεργοποίηση)**.

Το πρόγραμμα μπορεί να απενεργοποιηθεί ανά πάσα στιγμή κατά τη διάρκεια της φάσης μαγειρέματος πατώντας το **κουμπί X (Ακύρωση)**.

Μπορείτε να αλλάξετε τον χρόνο μαγειρέματος ανά πάσα στιγμή κατά τη διάρκεια της φάσης προθέρμανσης ή μαγειρέματος χρησιμοποιώντας τα βέλη ελέγχου, στη συνέχεια πρέπει να επιβεβαιώσετε την επιλογή με το **κουμπί ▷ (Έναρξη)**.

- Όταν ο χρονοδιακόπτης δείξει 00:00, το μαγείρεμα σταματά.
- Εάν είναι ενεργοποιημένη η λειτουργία Διατήρησης ζεστού φαγητού ο χρονοδιακόπτης αρχίζει να μετρά από τις 00:00 έως τις 10:00 (10:00) ώρες.



ΠΡΟΓΡΑΜΜΑ «ΓΙΑΟΥΡΤΙ»

Με το Instant Pot XL μπορείτε εύκολα να ζυμώσετε νόστιμο γάλα ή μη γαλακτικό γιαούρτι.

Επιλέξτε μία από τις παρακάτω ρυθμίσεις:

Διεργασία	Προεπιλεγμένος χρόνος	Προεπιλεγμένη θερμοκρασία	Χρονικό εύρος
Παστερίωση	3 λεπτά (00:03)	High (Υψηλή)	Δεν ρυθμίζεται
Ζύμωση (γαλακτοκομικά)	8 ώρες (08:00)	Low (Χαμηλή)	Δεν ρυθμίζεται
Ζύμωση (μη γαλακτοκομική, χειροκίνητη λειτουργία)	8 ώρες (μπορεί να ρυθμίζεται)	Low (Χαμηλή; μπορεί να ρυθμίζεται)	30 λεπτά έως 99 ώρες και 30 λεπτά. (00:30 – 99:30)

Πρόσθετες ρυθμίσεις

- Η λειτουργία **Keep Warm (Διατήρησης ζεστού φαγητού)** δεν εφαρμόζεται στο πρόγραμμα «Γιαούρτι».
- Η λειτουργία **Delay Start (Καθυστερημένης έναρξης)** δεν εφαρμόζεται στο πρόγραμμα Yogurt (Γιαούρτι).

Πώς να προετοιμάσετε το γιαούρτι



Η παρασκευή του γιαουρτιού είναι μια διαδικασία τριών σταδίων που ξεκινά με την παστερίωση του γάλακτος, στη συνέχεια προσθέτοντας μια κουλτούρα εκκίνησης γιαουρτιού και στο τέλος ψύξη. Για καλύτερα αποτελέσματα, ακολουθείτε πάντα δοκιμασμένες συνταγές.

Θα χρειαστείτε:

- Γάλα ή μη γαλακτοκομική εναλλακτική λύση (γάλα ξηρών καρπών)
- Κουλτούρα εκκίνησης γιαουρτιού

Παστερίωση του γάλακτος

- Προσθέστε το γάλα ή το μη γαλακτοκομικό προϊόν στο εσωτερικό δοχείο.
- Τοποθετήστε το εσωτερικό δοχείο στο κύριο περίβλημα.
- Τοποθετήστε και κλείστε το καπάκι μαγειρέματος υπό πίεση.

4. Επιλέξτε το πρόγραμμα «**Γιαούρτι**» πατώντας το κουμπί . Η φωτεινή ένδειξη του προγράμματος αρχίζει να αναβοσβήνει.
5. Στην οθόνη εμφανίζεται η προεπιλεγμένη ή η τελευταία θερμοκρασία που χρησιμοποιήθηκε. Πατήστε **τα βέλη ρύθμισης θερμοκρασίας** για να επιλέξετε High (Υψηλή) θερμοκρασία. Στην οθόνη εμφανίζεται η ένδειξη boil (Βράσιμο).
6. Ο χρόνος μαγειρέματος δεν μπορεί να ρυθμιστεί.
7. Πιέστε το κουμπί  (**Εναρξη**) για να ξεκινήσετε. Η λυχνία κατάστασης μαγειρέματος ανάβει και στην οθόνη εμφανίζεται η ένδειξη **ON (Ενεργοποίηση)**.
8. Όταν ολοκληρωθεί η παστερίωση, στην οθόνη εμφανίζεται η ένδειξη **End (Τέλος)**.

Το γάλα πρέπει να φτάσει τουλάχιστον τους 72°C για να παστεριωθεί σωστά.

Προσθήκη κουλτούρας εκκίνησης γιαουρτιού

1. Αφήστε το παστεριωμένο γάλα να κρυώσει λίγο κάτω από τους 43°C, μετρώντας με θερμομότρο.
2. Προσθέστε την κουλτούρα εκκίνησης γιαουρτιού στο γάλα σύμφωνα με τις οδηγίες του προϊόντος.

Εάν χρησιμοποιείτε απλό γιαούρτι για εκκινητή, βεβαιωθείτε ότι περιέχει ενεργές καλλιέργειες (γαλακτικά βακτήρια). Προσθέστε 30 ml (2 κουταλάκια του γλυκού) γιαούρτι ανά 3,8 λίτρα φρέσκου γάλακτος ή ακολουθήστε μια δοκιμασμένη συνταγή για γιαούρτι Instant Pot.

3. Τοποθετήστε και κλείστε το καπάκι μαγειρέματος υπό πίεση.

Ζύμωση

1. Επιλέξτε το πρόγραμμα «**Γιαούρτι**» πατώντας το κουμπί .
2. Πατήστε **τα βέλη ρύθμισης θερμοκρασίας** για να επιλέξετε **Low (Χαμηλή) ή Med (Μεσαία)**, ανάλογα με τη συνταγή που ακολουθείτε. Στην οθόνη εμφανίζεται η ένδειξη 8 ώρες (08:00).
3. Πατήστε **τα βέλη ρύθμισης χρόνου** για να ρυθμίσετε το χρόνο ζύμωσης, εάν είναι απαραίτητο.
4. Ο χρονοδιακόπτης αρχίζει να μετρά από **00:00**.
5. Όταν ολοκληρωθεί η ζύμωση, η συσκευή κάνει ένα ηχητικό σήμα και στην οθόνη εμφανίζεται η ένδειξη **End (Τέλος)**.

Μεγαλύτερος χρόνος ζύμωσης θα κάνει το γάλα/γιαούρτι να έχει πιο πικάντικη/ξινή γεύση.

6. Αφήστε το φρεσκομαγειρεμένο γιαούρτι/γιαούρτι να κρυώσει και στη συνέχεια τοποθετήστε το στο ψυγείο (σκεπασμένο) για 12-24 ώρες για να αναπτυχθεί η γεύση του.

Τι ποσότητα γιαουρτιού μπορείτε να παρασκευάσετε;

Μέγεθος / χωρητικότητα συσκευής	Ελάχιστη ποσότητα γάλακτος	Μέγιστη ποσότητα γάλακτος
7.1 Λίτρα	1500 ml. (6 φλιτζάνια)	5.7 Λίτρα

Παρασκευή γιαουρτιού σε κύπελλα/βαζάκια

Τα κύπελλα γιαουρτιού είναι ένας βολικός τρόπος να μοιράζετε το γιαούρτι.

1. Μόλις προσθέσετε την κουλτούρα εκκίνησης γιαουρτιού, ρίξτε προσεκτικά το γάλα στα κύπελλα γιαουρτιού και κλείστε τα καλά.
2. Καθαρίστε το εσωτερικό δοχείο και τοποθετήστε το πλέγμα μαγειρέματος ατμού στο εσωτερικό δοχείο.
3. Τοποθετήστε τα κύπελλα γιαουρτιού στο πλέγμα και προσθέστε νερό στο εσωτερικό δοχείο μέχρι τα κυπελάκια να είναι μισοβυθισμένα.
4. Ακολουθήστε τα βήματα στο στάδιο ζύμωση του γάλακτος

Συμβουλές για την παρασκευή γιαουρτιού

- Όσο πιο παχύρρευστο είναι το φρέσκο γάλα, τόσο πιο παχύρρευστο θα είναι το γιαούρτι!
- Για μέγιστο παχύρρευστο γιαούρτι (πλούσιο κρεμώδες γιαούρτι ελληνικού τύπου), στραγγίστε τον υγρό ορό γάλακτος από το γιαούρτι με τυρομάντηλο ή μέσω μιας σακούλας γάλακτος.
- Όσο περισσότερο αφήνετε το γάλα να ζυμωθεί, τόσο πιο οξύτερη/ξινή θα είναι η γεύση του γιαουρτιού.
- Ψύξτε το γιαούρτι που μόλις φτιάξατε και τοποθετήστε το στο ψυγείο (σκεπασμένο) για 12-24 ώρες για να αναπτύξει τη γεύση του.
- Το μέλι, οι ξηροί καρποί, οι σπόροι και τα φρέσκα φρούτα είναι τέλειες προσθήκες στο σπιτικό γιαούρτι!



ΔΙΑΤΗΡΗΣΗ ΖΕΣΤΟΥ ΦΑΓΗΤΟΥ

Ιδανικό για θέρμανση / ξαναζέσταμα γευμάτων ή θέρμανση φαγητού για μεγάλα χρονικά διαστήματα. Μπορείτε να ενεργοποιήσετε αυτόματα τη διατήρηση ζεστού φαγητού μετά το μαγείρεμα όλων των προγραμμάτων, εκτός από το πρόγραμμα Σοτάρισμα.

Διατήρηση του ζεστού φαγητού μετά το μαγείρεμα

1. Όταν ολοκληρωθεί το πρόγραμμα μαγειρέματος, η λειτουργία για τη διατήρηση ζεστού φαγητού **ενεργοποιείται αυτόματα**. Ο χρονοδιακόπτης εμφανίζει τον χρόνο που έχει παρέλθει έως και 10 ώρες.
2. Για να απενεργοποιήσετε το πρόγραμμα διατήρησης ζεστού φαγητού, πατήστε το κουμπί  ή το **κουμπί ακύρωσης X**. Η λυχνία κατάστασης πάνω από το κουμπί θα σβήσει.

Ξαναζέσταμα φαγητού

1. Όταν η συσκευή βρίσκεται σε κατάσταση αναμονής, επιλέξτε το πρόγραμμα «**Διατήρηση ζεστού φαγητού**» πατώντας .
2. Στην οθόνη εμφανίζεται η προεπιλεγμένη ή η τελευταία θερμοκρασία που χρησιμοποιήθηκε. Πιέστε **τα βέλη ρύθμισης θερμοκρασίας** για να επιλέξετε μεταξύ Low (Χαμηλή), Med (Μεσαία) και High (Υψηλή).

3. Στην οθόνη εμφανίζεται ο προεπιλεγμένος χρόνος μαγειρέματος ή ο χρόνος που χρησιμοποιήθηκε τελευταία. Πατήστε **τα βέλη ρύθμισης χρόνου** για να ρυθμίσετε τον επιθυμητό χρόνο μαγειρέματος.
4. Πιέστε το κουμπί  (**Εναρξη**) για να ξεκινήσει το μαγείρεμα. Η λυχνία κατάστασης μαγειρέματος ανάβει και στην οθόνη εμφανίζεται **η ένδειξη ON (Ενεργοποίηση)**.

Μπορείτε να αλλάξετε τους χρόνους αναθέρμανσης χρησιμοποιώντας τα βέλη ρύθμισης και, στη συνέχεια, πρέπει να επιβεβαιώσετε την επιλογή με το κουμπί  (**Εναρξη**).

Επίπεδο θερμοκρασίας	Προεπιλεγμένο χρόνο	Χρονικό εύρος
Low (Χαμηλή)	10 часа (06:00)	10 мин. до 10 часа (00:10 – 10:00)
Med (Μεσαία)		
High (Υψηλή)		





ΚΑΘΥΣΤΕΡΗΜΕΝΗ ΕΝΑΡΞΗ

Μπορείτε να ρυθμίσετε ένα χρονοδιακόπτη για να καθυστερήσετε την έναρξη του μαγειρέματος για τουλάχιστον 10 λεπτά και το πολύ 24 ώρες, θέτοντας διαστήματα των 10 λεπτών.

Η λειτουργία «Καθυστερημένη έναρξη» δεν εφαρμόζεται στο πρόγραμμα Σοτάρισμα.



Για να ρυθμίσετε την καθυστερημένη έναρξη:

1. Επιλέξτε το πρόγραμμα μαγειρέματος που θέλετε και, στη συνέχεια, πατήστε το κουμπί  (**Καθυστερημένη έναρξη**).
Αφού επιλέξετε τη λειτουργία καθυστερημένης έναρξης, δεν μπορείτε να επαναφέρετε τις ρυθμίσεις του προγράμματος. Για να ορίσετε νέες, πατήστε το κουμπί **X (Ακύρωση)** πριν πατήσετε το κουμπί  (**Εναρξη**).
2. Όταν λήξει ο χρόνος της καθυστερημένης έναρξης, το επιλεγμένο πρόγραμμα ξεκινά αυτόματα.

ΧΡΟΝΟΔΙΑΚΟΠΤΗΣ

Ακόμα και αν δεν χρησιμοποιείτε το Instant Pot XL για μαγείρεμα, μπορείτε να ρυθμίσετε έναν χρονοδιακόπτη από **1 λεπτό** τουλάχιστον έως **1 ώρα** το πολύ. Ο προεπιλεγμένος χρόνος ρύθμισης είναι 10 λεπτά.

Ρύθμιση του χρονοδιακόπτη:

1. Όταν στην οθόνη εμφανίζεται η ένδειξη **OFF (Απενεργοποίηση)**, πατήστε το κουμπί  (**Καθυστερημένη έναρξη**).
2. Πατήστε **τα βέλη ρύθμισης χρόνου** για να ρυθμίσετε τον επιθυμητό χρόνο.
3. Πατήστε το κουμπί  (**Εναρξη**) για να ξεκινήσει ο χρονοδιακόπτης.

Μπορείτε να απενεργοποιήσετε το χρονοδιακόπτη ανά πάσα στιγμή πατώντας το κουμπί **X (Ακύρωση)**.



ΑΓΑΠΗΜΕΝΑ ΠΡΟΓΡΑΜΜΑΤΑ

Ορίστε και αποθηκεύστε προσαρμοσμένες ρυθμίσεις μαγειρέματος ως **Αγαπημένα** στα 4 κουμπιά για εύκολη και γρήγορη πρόσβαση με ένα άγγιγμα.

Αποθήκευση συνταγών ως **αγαπημένες**:

1. Επιλέξτε ένα πρόγραμμα και κάντε τις επιθυμητές ρυθμίσεις ή προσαρμογές σύμφωνα με τη συνταγή.
2. Πατήστε παρατεταμένα ένα από τα κουμπιά  (**Αγαπημένα**) για περίπου 3 δευτερόλεπτα για να αποθηκεύσετε τις ρυθμίσεις στο αντίστοιχο κουμπί.



Στην οθόνη εμφανίζεται η ένδειξη Set (Ρύθμιση) και ο αριθμός του κουμπιού αγαπημένων κάτω από το οποίο έχει αποθηκευτεί.

Το πρόγραμμά σας με τις προσαρμοσμένες ρυθμίσεις είναι έτοιμο και μπορείτε να το χρησιμοποιήσετε ανά πάσα στιγμή.

Μπορείτε να αντικαταστήσετε τις αποθηκευμένες ρυθμίσεις σε οποιοδήποτε κουμπί αγαπημένων με νέες επαναλαμβάνοντας αυτά τα βήματα.

Χρήση αγαπημένων προγραμμάτων:

Ανάλογα με την αντίστοιχη συνταγή, μπορείτε να προσθέσετε τα υλικά στο εσωτερικό δοχείο πριν ή μετά τη φάση της προθέρμανσης. Με το αγαπημένο σας πρόγραμμα «Σοτάρισμα», περιμένετε να προσθέσετε τα προϊόντα μετά την ένδειξη **Hot**.

1. Πατήστε **το κουμπί**  (**Αγαπημένα προγράμματα**) με τις αποθηκευμένες προσωπικές ρυθμίσεις που θέλετε να χρησιμοποιήσετε.
2. Στην οθόνη εμφανίζονται οι αποθηκευμένες ρυθμίσεις του αγαπημένου προγράμματος και η ενδεικτική λυχνία είναι αναμμένη. Πατήστε το κουμπί  (**Εναρξη**) για να ξεκινήσετε.

*Εάν πατήσετε ένα από τα κουμπιά «Αγαπημένα προγράμματα» που δεν έχει αποθηκευμένες ρυθμίσεις, η οθόνη θα αναβοσβήσει 3 φορές με την ένδειξη **Not set (Καμία ρύθμιση)** και μετά θα επιστρέψει στην προηγούμενη οθόνη.*

ΦΡΟΝΤΙΔΑ, ΚΑΘΑΡΙΣΜΟΣ ΚΑΙ ΑΠΟΘΗΚΕΥΣΗ

Καθαρίζετε τη συσκευή και τα εξαρτήματα μετά από κάθε χρήση. Η μη τήρηση αυτών των οδηγιών μπορεί να προκαλέσει δυσλειτουργία με αποτέλεσμα τραυματισμό ή/και υλικές ζημιές.

Αποσυνδέετε πάντα τη συσκευή από την πρίζα και να την αφήνετε να κρυώσει σε θερμοκρασία δωματίου πριν από τον καθαρισμό. Ποτέ μη χρησιμοποιείτε σύρμα κουζίνας (συρμάτινα σφουγγάρια και βούρτσες), επιθετικά καθαριστικά, λειαντικά σφουγγάρια και λειαντικές σκόνες για τον καθαρισμό οποιουδήποτε μέρους της συσκευής και των εξαρτημάτων.

Αφήστε όλες τις επιφάνειες να στεγνώσουν εντελώς πριν από τη χρήση και πριν από την αποθήκευση.

Ανταλλακτικά/Αξεσουάρ	Οδηγίες καθαρισμού
Αξεσουάρ <ul style="list-style-type: none">• Πλέγμα μαγειρέματος ατμού• Συλλέκτης συμπυκνωμάτων	<p>Καθαρίστε μετά από κάθε χρήση.</p> <p>Χειροκίνητο πλύσιμο με ζεστό νερό και καθαριστικό πιάτων. Πλυντήριο πιάτων ασφαλές για καθαρισμό εάν τοποθετηθεί στο άνω καλάθι.</p> <p>Ποτέ μην χρησιμοποιείτε σύρματα οικιακής χρήσης (μεταλλικά συρμάτινα σφουγγάρια και βούρτσες), λειαντικά σφουγγάρια και λειαντικές σκόνες ή επιθετικά απορρυπαντικά.</p> <p>Ελέγξτε τον συλλέκτη συμπυκνωμάτων μετά από κάθε χρήση και αδειάστε και καθαρίστε τον όπως απαιτείται. Μην αφήνετε τα τρόφιμα ή την υγρασία να παραμείνουν σε αυτό, καθώς αυτό μπορεί να οδηγήσει στην ανάπτυξη επιβλαβών βακτηρίων.</p>
Καπάκι και εξαρτήματα <ul style="list-style-type: none">• Ασπίδα αντιμπλοκαρίσματος• Δακτύλιος στεγανοποίησης• Βαλβίδα εξαγωγής ατμού• Βαλβίδα ένδειξης της πίεσης• Τάπα σιλικόνης της βαλβίδας ένδειξης της πίεσης	<p>Κατάλληλοι για καθαρισμό στο πλυντήριο πιάτων εάν τοποθετηθούν στο άνω καλάθι.</p> <p>Αφαιρέστε όλα τα κινούμενα εξαρτήματα από το καπάκι πριν από τον καθαρισμό. Ανατρέξτε στην ενότητα «Φροντίδα, καθαρισμός και αποθήκευση: Αποσυναρμολόγηση και συναρμολόγηση εξαρτημάτων».</p> <p>Αφού αφαιρέσετε τη βαλβίδα εξαγωγής ατμού και την προστασία αντιμπλοκαρίσματος, καθαρίστε το εσωτερικό του σωλήνα εξαγωγής ατμού με μια βούρτσα καθαρισμού σωλήνων για να αποφύγετε την απόφραξη.</p> <p>Για να αποστραγγίσετε το νερό από το καπάκι μετά το πλύσιμο (και στο πλυντήριο πιάτων), πιάστε το καπάκι από τη λαβή και κρατήστε το κάθετα πάνω από το νεροχύτη και, στη συνέχεια, γυρίστε το κατά 360° – όπως γυρίζετε το τιμόνι του αυτοκινήτου.</p> <p>Μετά τον καθαρισμό και την αποστράγγιση, αποθηκεύστε το καπάκι από πάνω προς τα κάτω στο κύριο περιβλήμα της συσκευής για να μπορέσει να στεγνώσει εντελώς στον αέρα.</p> <p>Αποθηκεύστε τους δακτυλίους στεγανοποίησης σε αεριζόμενο χώρο για να μειώσετε την υπολειμματική οσμή από έντονα αρωματισμένα πιάτα. Για την εξάλειψη των οσμών, προσθέστε 250 ml (1 φλιτζάνι) νερό και 250 ml (1 φλιτζάνι) λευκό ξύδι στο εσωτερικό δοχείο και εκτελέστε το πρόγραμμα Pressure Cook (Μαγείρεμα υπό πίεση) για 5-10 λεπτά και, στη συνέχεια, απελευθερώστε γρήγορα την πίεση.</p>

Εσωτερικό δοχείο.	<p>Κατάλληλο για πλυντήριο πιάτων.* Αφαιρέστε τους επίμονους λεκέδες που προκύπτουν από σκληρό νερό (λεκέδες, γαλαζωπούς ή λευκούς αποχρωματισμούς) με ένα σφουγγάρι βρεγμένο με ξύδι ή μη λειαντικό καθαριστικό (όπως το Bar Keepers Friend) και τρίψιμο. Για σκληρά ή καμένα υπολείμματα φαγητού, προσθέστε βραστό νερό και απορρυπαντικό πιάτων στο εσωτερικό δοχείο και αφήστε το να μουλιάσει για μερικές ώρες για εύκολο καθαρίσμα. Βεβαιωθείτε ότι όλες οι εξωτερικές επιφάνειες είναι στεγνές πριν τοποθετήσετε το εσωτερικό δοχείο μέσα στο κύριο περίβλημα.</p>
Καλώδιο τροφοδοσίας	<p>Μόνο με σκούπισμα. Χρησιμοποιήστε ένα πολύ ελαφρώς υγρό πανί για να σκουπίσετε τα λερώματα από το καλώδιο τροφοδοσίας.</p>
Κύριο περίβλημα	<p>Μόνο με σκούπισμα. Σκουπίστε το εσωτερικό του κύριου περιβλήματος, καθώς και το κανάλι συμπυκνωμάτων, με ένα πολύ ελαφρά βρεγμένο πανί. Αφήστε τα να στεγνώσουν εντελώς πριν τοποθετήσετε το εσωτερικό δοχείο. Καθαρίστε το εξωτερικό του κύριου περιβλήματος και του πίνακα ελέγχου με ένα μαλακό, πολύ ελαφρώς βρεγμένο πανί ή σφουγγάρι</p>

**Μετά τον καθαρισμό στο πλυντήριο πιάτων ενδέχεται να εμφανιστούν αποχρωματισμοί στα σχετικά εξαρτήματα/αξεσουάρ, αλλά αυτό δεν επηρεάζει την ασφάλεια ή την απόδοση της συσκευής.*

ΠΡΟΕΙΔΟΠΟΙΗΣΗ

Το κύριο περίβλημα περιέχει ηλεκτρικά εξαρτήματα. Για την προστασία από πυρκαγιά, ηλεκτροπληξία ή/και τραυματισμό, βεβαιωθείτε ότι το κύριο περίβλημα είναι πάντα στεγνό.

- ΜΗ βυθίζετε το κύριο περίβλημα σε νερό ή οποιοδήποτε άλλο υγρό και ΜΗΝ επιχειρείτε να το καθαρίσετε στο πλυντήριο πιάτων.
- ΜΗΝ ξεπλένετε τον θερμαντήρα.
- ΜΗΝ ξεπλένετε ή βυθίζετε το καλώδιο τροφοδοσίας και το φιν στο νερό ή σε οποιοδήποτε υγρό.

ΑΝΤΙΜΕΤΩΠΙΣΗ ΠΡΟΒΛΗΜΑΤΩΝ

Πρόβλημα	Πιθανή αιτία	Λύση
Ήχος κλικ ή ελαφρύς ήχος σκάσιμο κάπου-κάπου	Ο ήχος της εναλλαγής του θερμαντήρα ή οι εύκαμπτες πλάκες κάτω από του θερμαντήρα κινούνται όταν αλλάζουν οι θερμοκρασίες.	Αυτό είναι φυσιολογικό. Δεν απαιτείται καμία ενέργεια.
	Ο πάτος του εσωτερικού δοχείου είναι υγρός.	Σκουπίστε την εξωτερική επιφάνεια του εσωτερικού δοχείου. Βεβαιωθείτε ότι ο θερμαντήρας είναι στεγνός πριν τοποθετήσετε το εσωτερικό δοχείο ξανά στο κύριο περίβλημα.
Δυσκολία στο κλείσιμο του καπακιού	Ο δακτύλιος στεγανοποίησης δεν έχει τοποθετηθεί σωστά.	Επανατοποθετήστε το δακτύλιο στεγανοποίησης, φροντίζοντας να εφαρμόσει καλά στον οδηγό του.
	Το περιεχόμενο της συσκευής είναι ακόμα ζεστό.	Χαμηλώστε αργά το καπάκι πάνω από το κύριο περίβλημα, αφήνοντας τη θερμότητα να διαχυθεί.
Δυσκολία στο άνοιγμα του καπακιού	ΚΙΝΔΥΝΟΣ: Το περιεχόμενο μπορεί να είναι υπό πίεση. Για να αποφύγετε εγκαύματα και τραυματισμούς, ΜΗΝ προσπαθήσετε να ανοίξετε με τη βία το καπάκι.	
	Πίεση στο εσωτερικό της συσκευής.	Απελευθερώστε την πίεση σύμφωνα με τη συνταγή. Ανοίξτε το καπάκι μόνο αφού η βαλβίδα ένδειξης της πίεσης έχει πέσει προς τα κάτω.
	Η βαλβίδα ένδειξης της πίεσης είναι ανασηκωμένη και έχει κολλήσει, λόγω κομματιών ή υπολειμμάτων τροφής.	Απελευθερώστε πλήρως την πίεση, και στη συνέχεια, πιέστε απαλά τη βαλβίδα ένδειξης της πίεσης με ένα μακρύ εργαλείο. Μπορεί να χρειαστεί να αφήσετε τη συσκευή να κρυώσει ελαφρώς, ώστε ολόκληρη η πίεση να μπορεί να απελευθερωθεί. Ανοίξτε προσεκτικά το καπάκι και, στη συνέχεια, καθαρίστε καλά τη βαλβίδα ένδειξης της πίεσης, γύρω από αυτήν και το καπάκι πριν από την επόμενη χρήση.
Το εσωτερικό δοχείο είναι κολλημένο στο καπάκι όταν ανοίγει η συσκευή	Η ψύξη του εσωτερικού δοχείου μπορεί να δημιουργήσει κενό, με αποτέλεσμα το εσωτερικό δοχείο να κολλήσει στο καπάκι.	Για να απελευθερώσετε το κενό, μετακινήστε το Διακόπτη ταχείας απελευθέρωσης στη θέση Vent (Εξαγωγή) , για να απελευθερώσετε πλήρως τον ατμό.

Απελευθέρωση ατμού από την άκρη του καπακιού	Δεν υπάρχει δακτύλιος στεγανοποίησης.	Τοποθετήστε το δακτύλιο στεγανοποίησης.
	Ο δακτύλιος στεγανοποίησης είναι κατεστραμμένος ή δεν είναι τοποθετημένος σωστά.	Αντικαταστήστε το δακτύλιο στεγανοποίησης.
	Υπάρχουν τρόφιμα που έχουν κολλήσει στο δακτύλιο στεγανοποίησης.	Αφαιρέστε το δακτύλιο στεγανοποίησης και καθαρίστε τον προσεκτικά.
	Το καπάκι δεν είναι κλειστό σωστά.	Ανοίξτε και κλείστε ξανά το καπάκι.
	Ο οδηγός του δακτυλίου στεγανοποίησης είναι παραμορφωμένος ή δεν είναι κεντραρισμένος.	Αφαιρέστε το δακτύλιο στεγανοποίησης από το καπάκι και ελέγξτε τον οδηγό για παραμορφώσεις ή διαστρέβλωση. Επικοινωνήστε με το Τμήμα Εξυπηρέτησης Πελατών .
	Η άκρη του εσωτερικού δοχείου μπορεί να είναι παραμορφωμένη.	Η άκρη του εσωτερικού δοχείου μπορεί να είναι παραμορφωμένη. Ελέγξτε για παραμορφώσεις και επικοινωνήστε με το Τμήμα Εξυπηρέτησης Πελατών .
Η βαλβίδα ένδειξης της πίεσης δεν ανασκώνεται	Υπολείμματα τροφής στη βαλβίδα ένδειξης της πίεσης ή στην τάπα σιλικόνης της βαλβίδας ένδειξης της πίεσης .	Αφαιρέστε τη βαλβίδα ένδειξης της πίεσης από το καπάκι και καθαρίστε την καλά. Εκτελέστε την Αρχική δοκιμή για να ελέγξετε τη λειτουργία της συσκευής. Σε περίπτωση δυσλειτουργίας, επικοινωνήστε με το Τμήμα Εξυπηρέτησης Πελατών .
	Πολύ λίγο υγρό στο εσωτερικό δοχείο.	Ελέγξτε για μαύρισμα στο κάτω μέρος του εσωτερικού δοχείου- αφαιρέστε το εάν είναι απαραίτητο. Προσθέστε νερό/υγρό με βάση το νερό στο εσωτερικό δοχείο σύμφωνα με τη χωρητικότητα της συσκευής: (5,7 l – 375 ml)
	Η τάπα σιλικόνης της βαλβίδας ένδειξης της πίεσης είναι κατεστραμμένη ή λείπει	Τοποθετήστε την τάπα ή αντικαταστήστε την με καινούργια.
	Το εσωτερικό δοχείο δεν θερμαίνεται.	Πραγματοποιήστε την Αρχική δοκιμή για να επαληθεύσετε τη λειτουργία της συσκευής. Σε περίπτωση δυσλειτουργίας, επικοινωνήστε με το Τμήμα Εξυπηρέτησης Πελατών .
	Πιθανή βλάβη στον πάτο του εσωτερικού δοχείου.	Ελέγξτε για παραμορφώσεις και επικοινωνήστε με το Τμήμα Εξυπηρέτησης Πελατών .

Μικρή ποσότητα ατμού διαρρέει/σφυρίζει από τα ανοίγματα εξαγωγής ατμού κατά τη διάρκεια του μαγειρέματος	Ο Διακόπτης ταχείας απελευθέρωσης δεν βρίσκεται στη θέση Seal (Σφράγιση) .		Μετακινήστε τον Διακόπτη ταχείας απελευθέρωσης στη θέση Seal (Σφράγιση) .
	Η συσκευή ρυθμίζει την υπερβολική πίεση.		Αυτό είναι φυσιολογικό, δεν απαιτείται καμία ενέργεια.
Από την βαλβίδα εξαγωγής ατμού βγαίνει πληθώρα ατμού	Δεν υπάρχει αρκετό υγρό στο εσωτερικό δοχείο.		Προσθέστε νερό/υγρό με βάση το νερό στο εσωτερικό δοχείο σύμφωνα με τη χωρητικότητα της συσκευής: 5,7 l – 375 ml, 8 l – 500 ml.
	Σφάλμα αισθητήρα πίεσης.		Επικοινωνήστε με το Τμήμα Εξυπηρέτησης Πελατών .
	Ο διακόπτης ταχείας εξαγωγής ατμού δεν είναι σωστά τοποθετημένος.		Μετακινήστε το διακόπτη ταχείας απελευθέρωσης στη θέση Vent (Εξαγωγή ατμού) , στη συνέχεια, μετακινήστε τον πίσω στη θέση Seal (Σφράγιση) .
Η οθόνη παραμένει μαύρη μετά την σύνδεση του καλωδίου τροφοδοσίας	Κακή σύνδεση τροφοδοσίας ή έλλειψη ηλεκτρικού ρεύματος.		Ελέγξτε τη σύνδεση για να επιβεβαιώσετε ότι υπάρχει τροφοδοσία. Ελέγξτε το καλώδιο τροφοδοσίας για ζημιά. Εάν παρατηρήσετε οποιαδήποτε ζημιά, επικοινωνήστε με το Τμήμα Εξυπηρέτησης Πελατών .
	Ο ηλεκτρικός ασφαλιστής της συσκευής έχει καεί.		Επικοινωνήστε με το Τμήμα Εξυπηρέτησης Πελατών .
Στην οθόνη εμφανίζεται κωδικός σφάλματος και η συσκευή εκπέμπει ένα συνεχές ηχητικό σήμα.	C1 или C6H C6L		Αρχική δοκιμή Τμήμα Εξυπηρέτησης Πελατών.
	C7		το Τμήμα Εξυπηρέτησης Πελατών
		Vent (Εξαγωγή ατμού).	Seal (Σφράγιση).
			Σοτάρισμα».
	Food burn		
	PrSE		το κουμπί X Vent (Εξαγωγή ατμού).

Αν συνεχίζετε να αντιμετωπίζετε προβλήματα με τη συσκευή ή έχετε περαιτέρω ερω-

τήσεις, επικοινωνήστε με το Τμήμα Εξυπηρέτησης Πελατών στο www.instant-home.gr. Οποιαδήποτε άλλη συντήρηση της συσκευής πρέπει να εκτελείται από εξουσιοδοτημένο αντιπρόσωπο σέρβις.

ΜΕΤΑΦΡΑΣΗ ΕΤΙΚΕΤΩΝ ΠΡΟΕΙΔΟΠΟΙΗΣΗΣ

ΚΙΤΡΙΝΟ ΦΥΛΛΑΔΙΟ

Διαβάστε όλες τις προειδοποιήσεις στη συσκευασία, τα προειδοποιητικά φυλλάδια, τα προειδοποιητικά αυτοκόλλητα και τις προειδοποιητικές ετικέτες. Αφαιρέστε όλα τα υλικά συσκευασίας και τα προειδοποιητικά φυλλάδια από τη συσκευή και τα αξεσουάρ. Διαβάστε τις ΣΗΜΑΝΤΙΚΕΣ ΟΔΗΓΙΕΣ ΑΣΦΑΛΕΙΑΣ στις συνημμένες οδηγίες (Εγχειρίδιο χρήσης) πριν χρησιμοποιήσετε τη συσκευή.

ΜΗΝ ΤΟΠΟΘΕΤΗΣΤΕ χέρι (χέρια), πρόσωπο ή απροστάτευτο δέρμα πάνω από το μηχανισμό εξαγωγής ατμού κατά τη λειτουργία της συσκευής.

ΜΗΝ ΑΝΟΙΓΕΤΕ το καπάκι με τη βία όταν η βαλβίδα ένδειξης της πίεσης είναι ακόμα ανασηκωμένη.

Κατά τη διεξαγωγή της ΑΡΧΙΚΗΣ ΔΟΚΙΜΗΣ, γεμίστε το εσωτερικό δοχείο με 3 φλιτζάνια νερό (~750 ml). Ανατρέξτε στις συνημμένες οδηγίες (Εγχειρίδιο χρήσης) για περισσότερες λεπτομέρειες.

▲ ΠΡΟΕΙΔΟΠΟΙΗΣΗ!

ΚΑΤΑ ΤΟ ΜΑΓΕΙΡΕΜΑ ΥΠΟ ΠΙΕΣΗ: ΜΗΝ γεμίζετε το εσωτερικό δοχείο πάνω από την ένδειξη Max PC Fill (Ανώτατο σημείο μαγειρέματος υπό πίεση) στο εσωτερικό του εσωτερικού δοχείου. Να είστε ιδιαίτερα προσεκτικοί κατά το μαγείρεμα και την απελευθέρωση της πίεσης σε τρόφιμα που διαστέλλονται κατά το μαγείρεμα, καθώς και σε τρόφιμα όπως η σάλτσα μήλου, τα κράνμπερι, το κριθάρι, το πλιγούρι βρώμης, ο αρακάς, τα ζυμαρικά κ.λπ., καθώς αυτά τα τρόφιμα μπορεί να αφρίσουν ή να αναβλύσουν, γεγονός που μπορεί να φράξει το σωλήνα εξαγωγής ατμού ή/και τη βαλβίδα εξαγωγής ατμού. Μην γεμίζετε το εσωτερικό δοχείο πάνω από την ένδειξη γραμμή Half Fill (Μεσαίο σημείο μαγειρέματος υπό πίεση), όταν μαγειρεύετε αυτά τα φαγητά.

ΠΟΡΤΟΚΑΛΙ ΦΥΛΛΑΔΙΟ

▲ ΠΡΟΕΙΔΟΠΟΙΗΣΗ!

ΠΟΤΕ ΜΗ ΧΡΗΣΙΜΟΠΟΙΕΙΤΕ ΤΗ ΣΥΣΚΕΥΗ ΧΩΡΙΣ ΝΑ ΕΧΕΙ ΤΟΠΟΘΕΤΗΘΕΙ ΤΟ ΕΣΩΤΕΡΙΚΟ ΔΟΧΕΙΟ ΑΠΟ ΑΝΟΞΕΙΔΩΤΟ ΧΑΛΗΒΑ.

ΜΗΝ τοποθετείτε τρόφιμα, υγρά ή εξωτερικά αντικείμενα πάνω στον θερμαντήρα. Βεβαιωθείτε πάντα ότι ο θερμαντήρας είναι καθαρός και στεγνός πριν τοποθετήσετε το εσωτερικό δοχείο στο κύριο περίβλημα.

Αφαιρέστε αυτό το φυλλάδιο πριν χρησιμοποιήσετε τη συσκευή!

ΠΡΟΕΙΔΟΠΟΙΗΤΙΚΟ ΑΥΤΟΚΟΛΛΗΤΟ ΣΤΟ ΕΣΩΤΕΡΙΚΟ ΤΟΥ ΚΥΡΙΟΥ ΠΕΡΙΒΛΗΜΑΤΟΣ

CAUTION: DO NOT IMMERSE IN WATER. UNPLUG BEFORE CLEANING AND WHEN IN NOT IN USE. HOUSEHOLD USE ONLY.

ΠΡΟΣΟΧΗ: ΜΗΝ ΒΥΘΙΖΕΤΕ ΣΕ ΝΕΡΟ. ΑΠΟΣΥΝΔΕΣΤΕ ΤΟ ΦΙΣ ΑΠΟ ΤΗΝ ΠΡΙΖΑ ΠΡΙΝ ΤΟΝ ΚΑΘΑΡΙΣΜΟ ΚΑΙ ΟΤΑΝ ΔΕΝ ΧΡΗΣΙΜΟΠΟΙΕΙΤΑΙ. ΜΟΝΟ ΓΙΑ ΟΙΚΙΑΚΗ ΧΡΗΣΗ.

ΚΑΠΑΚΙ ΜΑΓΕΙΡΕΜΑΤΟΣ ΥΠΟ ΠΙΕΣΗ

▲ ΠΡΟΕΙΔΟΠΟΙΗΤΙΚΟ ΑΥΤΟΚΟΛΛΗΤΟ (ΜΑΥΡΟ)

1. Χρησιμοποιήστε μόνο το καπάκι μαγειρέματος υπό πίεση του Instant Duo Easy με το κύριο περίβλημα Instant Duo Easy. Η χρήση οποιουδήποτε άλλου καπακιού καπακίου μαγειρέματος υπό πίεση μπορεί να προκαλέσει τραυματισμό, ζημιά στη συσκευή ή/και υλικές ζημιές.
2. Όταν μαγειρεύετε υπό πίεση, ο διακόπτης ταχείας απελευθέρωσης της πίεσης πρέπει να βρίσκεται στη θέση **Seal (Σφράγιση)**.
3. Κατά το μαγείρεμα και μετά το μαγείρεμα τα μεταλλικά μέρη του καπακιού θα είναι ζεστά.
4. Ποτέ μην βάζετε τα χέρια σας, μην εκθέτετε το πρόσωπό σας ή / και το απροστάτευτο δέρμα σας κοντά στο μηχανισμό εξαγωγής ατμού.
5. Εάν το εσωτερικό δοχείο προσκολληθεί στο καπάκι μετά το μαγείρεμα, μετακινήστε τον διακόπτη ταχείας απελευθέρωσης της πίεσης στη θέση **Vent (Εξαγωγή)** για να απελευθερώσετε το κενό.
6. Εάν η βαλβίδα ένδειξης της πίεσης είναι ανασηκωμένη (η συσκευή είναι υπό πίεση) – **μην ανοίγετε το καπάκι**. Εάν η βαλβίδα ένδειξης της πίεσης έχει πέσει προς τα κάτω (η συσκευή δεν είναι υπό πίεση) – **μπορείτε να ανοίγετε το καπάκι**.

⚠ ΠΡΟΕΙΔΟΠΟΙΗΤΙΚΟ ΑΥΤΟΚΟΛΛΗΤΟ ΣΤΟ ΜΗΧΑΝΙΣΜΟ ΕΞΑΓΩΓΗΣ ΑΤΜΟΥ

WARNING: Hot steam from steam release valve can cause burns. **DO NOT** place hands, face or unprotected skin over the steam release valve while cooker is in operation. **Remove tag before use.**

ΠΡΟΕΙΔΟΠΟΙΗΣΗ: Ο ζεστός ατμός από τον μηχανισμό εξαγωγής ατμού μπορεί να προκαλέσει εγκαύματα! **ΜΗΝ** τοποθετείτε χέρια, πρόσωπο ή απροστάτευτο δέρμα πάνω από την βαλβίδα εξαγωγής ατμού ενώ η συσκευή λειτουργεί. **Αφαιρέστε το αυτοκόλλητο πριν χρησιμοποιήσετε τη συσκευή.**

⚠ ΠΡΟΕΙΔΟΠΟΙΗΤΙΚΟ ΑΥΤΟΚΟΛΛΗΤΟ ΔΙΠΛΑ ΣΤΗ ΒΑΛΒΙΔΑ ΠΛΩΤΗΡΑ

WARNING: HOT METAL. DO NOT TOUCH WHEN UP.

ΠΡΟΕΙΔΟΠΟΙΗΣΗ:

ΜΑΘΕ ΠΕΡΙΣΣΟΤΕΡΑ

Ανακαλύψτε έναν ολόκληρο κόσμο πληροφοριών και υλικού υποστήριξης σχετικά με το Instant Pot XL. Εδώ μπορείτε να βρείτε μερικούς από τους πιο χρήσιμους πόρους:

Τμήμα Εξυπηρέτησης πελατών

support@instantpot-home.gr

+30 21 12345004

Εφαρμογή για κινητά με συνταγές (στα Αγγλικά)

Instant Connect

Κατεβάστε από iOS App Store / Google Play

Συνταγές και χρονοδιαγράμματα μαγειρέματος

www.instant-home. gr

Οδηγίες βίντεο και βοηθητικά υλικά

www.instant-home.gr

Χρήσιμες πληροφορίες, συμβουλές και ορθές πρακτικές

www.instant-home. gr

Ανταλλακτικά και αξεσουάρ

www.instant-home. gr

Συνταγές βίντεο

www.youtube.com/c/InstantPotGreece

Γίνετε μέλος της κοινότητας



@instantpotGR



@instantpotGR



InstantPotGreece

Instant Home Ltd. διατηρεί το δικαίωμα να κάνει αλλαγές σε αυτόν τον οδηγό χωρίς προειδοποίηση. Πλήρεις και ενημερωμένες πληροφορίες μπορείτε να βρείτε στην ιστοσελίδα του Instant Pot και των Instant Brands για την Ελλάδα www.instant-home.gr ή να λάβετε από τον αντιπρόσωπό μας.

Εγγύηση

Περιορισμένη εγγύηση

Για την INSTANT POT XL, εφεξής αναφερόμενο ως «Συσκευή», Instant Home Ltd., UIC 207830221, εξουσιοδοτημένος διανομέας της Instant Brands LLC στην Ελλάδα (εφεξής αναφερόμενη ως «Διανομέας») εγγυάται ότι αυτό το προϊόν είναι κατασκευασμένο σε υψηλή ποιότητα και απαλλαγμένο από ελαττώματα κατασκευής και υλικών. Η παρούσα εγγύηση ισχύει για περίοδο δύο (2) ετών από την ημερομηνία της αρχικής αγοράς. Η κάλυψη στο πλαίσιο αυτής της εγγύησης ισχύει μόνο για οικιακή χρήση, όταν η συσκευή χρησιμοποιείται μόνο στη Ελλάδα. Η παρούσα εγγύηση δεν καλύπτει τη χρήση της συσκευής εκτός της Δημοκρατίας της Ελλάδας.

Η απόδειξη της αρχικής ημερομηνίας αγοράς (απόδειξη ή τιμολόγιο) και η επιστροφή ολόκληρης της συσκευής κατόπιν αιτήματος απαιτείται για να επωφεληθείτε από την εξυπηρέτηση στο πλαίσιο αυτής της εγγύησης. Υπό την προϋπόθεση ότι η παρούσα συσκευή λειτουργεί και συντηρείται σύμφωνα με τις παρεχόμενες οδηγίες χρήσης που συνοδεύουν τη συσκευή (διετίθενται επίσης στη διεύθυνση www.instant-home.gr), ο Διανομέας θα αποφασίσει, κατά τη διακριτική του ευχέρεια και σύμφωνα με την ισχύουσα νομοθεσία, είτε (i) να επισκευάσει τα ελαττωματικά εξαρτήματα και υλικά, είτε (ii) να αντικαταστήσει τη συσκευή.

Σε περίπτωση αντικατάστασης της συσκευής στο πλαίσιο της εγγύησης, η εγγύηση για τη συσκευή αντικατάστασης θα λήξει 24 μήνες μετά την ημερομηνία της αρχικής αγοράς. Η περίοδος εγγύησης αναστέλλεται κατά τη διάρκεια του χρόνου που απαιτείται για την επισκευή ή την αντικατάσταση της ελαττωματικής συσκευής ή για την επίτευξη γραπτής συμφωνίας μεταξύ του Διανομέα και του καταναλωτή για την επίλυση της υπόθεσης.

Περιορισμοί και εξαιρέσεις

Οποιαδήποτε επέμβαση/τροποποίηση, απόπειρα επέμβασης/τροποποίησης ή μη εξουσιοδοτημένη επισκευή της συσκευής μπορεί να επηρεάσει την ασφαλή λειτουργία της συσκευής και να προκαλέσει σοβαρό τραυματισμό, βλάβη και υλικές ζημιές. Οποιαδήποτε επέμβαση/τροποποίηση/αλλαγή, απόπειρα επέμβασης/τροποποίησης ή μη εξουσιοδοτημένη επισκευή της συσκευής ή οποιοδήποτε μέρους της θα ακυρώσει την εγγύηση, εκτός εάν οι εν λόγω αλλαγές ή τροποποιήσεις έχουν εγκριθεί ρητά και εγγράφως από τον Διανομέα.

Η παρούσα εγγύηση δεν καλύπτει: (1) κανονική φθορά, (2) επαγγελματική χρήση, εμπορική χρήση ή/ και οποιαδήποτε άλλη χρήση εκτός από την κανονική οικιακή χρήση με τρόπο που δεν συνάδει με οποιοδήποτε μέρος του συνόλου της τεκμηρίωσης που παρέχεται με τη συσκευή, (3) μηχανικές ή ηλεκτρικές βλάβες που σχετίζονται με το μπλοκάρισμα των ωπών εξερισμού ή τη μη παροχή των απαιτούμενων αποστάσεων κατά τη χρήση της συσκευής, (4) μηχανική βλάβη, μηχανική φθορά κατά τη διάρκεια της κανονικής χρήσης της συσκευής, συμπεριλαμβανομένων ενδεικτικά: εσωτερικούς ή εξωτερικούς λεκέδες, αλλαγή χρώματος, αποχρωματισμό, γρατζουνιές, ρωγμές, εκδορές κ.λπ. λόγω της φυσικής φθοράς της συσκευής, καθώς και η αντικατάσταση των αναλώσιμων (σφραγίσματα, φίλτρα, στοιχεία φίλτρου, λαμπτήρες κ.λπ.), (5) χρήση μη γνήσιων αναλώσιμων και προϊόντων με ηλεκτρονικά, ηλεκτρικά ή μηχανικά ασύμβατο εξοπλισμό, (6) ακατάλληλη χρήση της συσκευής, αμελής συμπεριφορά ή/και έλλειψη προσοχής από τον αγοραστή προς την συσκευή, συμπεριλαμβανομένης ενδεικτικά της πρόσκρουσης ή/ και πτώσης, (7) ακατάλληλη συναρμολόγηση ή αποσυναρμολόγηση, απόπειρα διόρθωσης ελαττωμάτων, επισκευής ή επέμβασης στη συσκευή από τον αγοραστή ή άλλα μη εξουσιοδοτημένα πρόσωπα, (8) ανωτέρα βία (όπως πυρκαγιά, κεραυνός, πλημμύρα κ.λπ.) που είναι πέρα από τον έλεγχο του Πωλητή, (9) μηχανικές ή ηλεκτρικές υπερφορτώσεις που οφείλονται σε δυσλειτουργίες του ηλεκτρικού δικτύου (όπως χτυπήματα, υπερτάσεις, διακυμάνσεις τάσης κ.λπ.), (10) ακατάλληλη αποθήκευση, ξένο σώμα που έπεσε μέσα (υγρά, νομίσματα, σκόνη σε μεγάλες ποσότητες, έντομα κ.λπ.), έκθεση σε επιθετικό εξωτερικό περιβάλλον.

Στο βαθμό που επιτρέπεται από την ισχύουσα νομοθεσία, η ευθύνη του Διανομέα, εάν υπάρχει,

για οποιαδήποτε δυνητικά ελαττωματική συσκευή ή εξάρτημα περιορίζεται στην επισκευή ή αντικατάσταση της συσκευής ή του εξαρτήματος και δεν υπερβαίνει την τιμή αγοράς μιας συγκρίσιμης συσκευής αντικατάστασης. Εκτός εάν προβλέπεται ρητά στο παρόν και στο βαθμό που επιτρέπεται από την ισχύουσα νομοθεσία, (1) ο Διανομέας δεν παρέχει πρόσθετες εγγυήσεις ή όρους, ρητές ή σιωπηρές, σε σχέση με τη συσκευή ή τα εξαρτήματα που καλύπτονται από την παρούσα εγγύηση και (2) ο Διανομέας δεν ευθύνεται για έμμεσες, τυχαίες ή επακόλουθες ζημιές και απώλειες που προκύπτουν από ή σε σχέση με τη χρήση ή τη λειτουργία της συσκευής ή για ζημιές που σχετίζονται με οικονομικές απώλειες, απώλεια περιουσίας, απώλεια εσόδων ή κερδών, απώλεια ικανοποίησης ή αδυναμία χρήσης, κόστος εγκατάστασης ή άλλες επακόλουθες ζημιές και απώλειες οποιουδήποτε είδους.

Ο χρήστης έχει δικαιώματα που απορρέουν από την ισχύουσα νομοθεσία και τα οποία προστίθενται σε κάθε δικαίωμα ή ένδικο μέσο που είναι διαθέσιμο στο πλαίσιο της παρούσας εγγύησης. Ο πωλητής ευθύνεται για την έλλειψη συμμόρφωσης του προϊόντος με τη σύμβαση πώλησης σύμφωνα με τη νομοθεσία περί προστασίας των καταναλωτών. Όλα τα δικαιώματα του αγοραστή καθορίζονται στη νομοθεσία για την προστασία των καταναλωτών (2251/1994 όπως αυτός τροποποιήθηκε με τον Ν. 4512/2018 και τον 5111/2024) συμπεριλαμβανομένου του νόμου περί προστασίας των καταναλωτών και του νόμου (Ν.4967/2022) περί προμήθειας ψηφιακού περιεχομένου και ψηφιακών υπηρεσιών και της πώλησης αγαθών, και το παρόν έγγραφο δεν μεταβάλλει ούτε αφαιρεί κανένα από τα δικαιώματα που εγγυάται ο νόμος.

Υπηρεσίες εγγύησης

Για να λάβει υπηρεσίες εγγύησης, ο χρήστης πρέπει να καταχωρίσει το αίτημα απαίτησης/εξυπηρέτησης στο www.instant-home.gr παρέχοντας:

- Ονοματεπώνυμο, διεύθυνση email και αριθμό τηλεφώνου.
- Αντίγραφο της πρωτότυπης απόδειξης αγοράς ή του τιμολογίου, του μοντέλου και του σειριακού αριθμού της συσκευής.
- Περιγραφή του ελαττώματος του προϊόντος, συμπεριλαμβανομένων τυχόν φωτογραφιών ή βίντεο, εάν είναι δυνατόν.
- Όλα τα μέρη της συσκευής, ανεξάρτητα από την κατάσταση τους: Κύριο περίβλημα, εσωτερικό δοχείο, καπάκι μαγειρέματος υπό πίεση και/ή γνήσια εξαρτήματα (εάν υπάρχουν αξιώσεις εγγύησης για αυτά).

Στοιχεία επικοινωνίας

Instant Home Ltd. – Επίσημος διανομέας της Instant Brands LLC για την Ελλάδα

Σόφια Βουλγαρίας, Τ.Κ. 1618 40, Buxton Brothers Blvd.

E-mail: support@instant-home.gr

Τηλέφωνο: +30 21 12345004

Ανακύκλωση

Αυτή η συσκευή συμμορφώνεται με την Οδηγία 2012/19/ΕΕ σχετικά με τα απόβλητα ηλεκτρικού και ηλεκτρονικού εξοπλισμού (ΑΗΗΕ). Αυτή η συσκευή συμμορφώνεται με την ευρωπαϊκή Οδηγία για την ηλεκτρομαγνητική συμβατότητα (ΗΜΣ) 2014/30/ΕΕ και τις αναθεωρήσεις της, καθώς και με την Οδηγία για τη χαμηλή τάση (LVD) 2014/35/ΕΕ και τις αναθεωρήσεις της. Η σήμανση αυτή υποδεικνύει ότι το προϊόν δεν πρέπει να απορρίπτεται μαζί με άλλα οικιακά απορρίμματα εντός της ΕΕ. Για να αποφύγετε πιθανές βλάβες στο περιβάλλον ή την ανθρώπινη υγεία από την ανεξέλεγκτη διάθεση των αποβλήτων, ανακυκλώστε τα με υπευθυνότητα, προωθώντας τη βιώσιμη επαναχρησιμοποίηση των πηγών υλικών. Για να επιστρέψετε μια χρησιμοποιημένη συσκευή, χρησιμοποιήστε τα συστήματα επιστροφής και συλλογής ή επικοινωνήστε με την υπηρεσία εξυπηρέτησης πελατών για περισσότερες πληροφορίες σχετικά με την ανακύκλωση και τα WEEE.



Instant Brands (EMEA) Limited

1 Christchurch Way, Woking,
Surrey, GU21 6JG, UK

Instant Brands (Ireland) Limited

Suite 6, Rineanna House, Shannon Free Zone,
Shannon, Co Clare, V14 CA36, Ireland

Инстант Хоум ООД

(Οфициален дистрибутор на Instant Brands LLC за България)

бул. Братя Бъкстон 40
София 1618, България
тел. 0700 31 027
office@instantpot.bg
www.instantpot.bg

Instant Home Ltd.

(Επίσημος διανομέας της Instant Brands LLC για την Ελλάδα)

40, Buxton Brothers Blvd.
Σόφια Βουλγαρίας, Τ.Κ. 1618
Τηλ.: +30 21 12345004
office@instant-home.gr
www.instant-home.gr

Произведено в Китай / Κατασκευάζεται στην Κίνα

Όλα τα δικαιώματα διατηρούνται © 2024 Instant Brands™ LLC

Всички права запазени © 2024 Instant Brands LLC

818-0119-31 / 2024-11-01