

*get started*

**INSTANT POT PLUS WIFI**

ΡЪΚΟΒΟΔСТВО ЗА УΠΟΤΡΕΒΑ  
ΕΓΧΕΙΡΙΔΙΟ ΧΡΗΣΗΣ

**Instant**<sup>®</sup>

# Добре дошли

в света на Вашия нов INSTANT POT PLUS WIFI!

INSTANT POT PLUS WIFI е проектиран да приготвя здравословни и вкусни ястия много по-лесно и за много по-кратко време, в сравнение на традиционните методи на готвене. Надяваме се, че ще се влюбите във Вашия нов уред и ще го използвате с удоволствие в продължение на много години.



Научете повече за Вашия  
INSTANT POT PLUS WIFI  
и готвенето с херметичен мултикукър на  
[www.instantpot.bg](http://www.instantpot.bg)



Свалете официалното приложение  
**Instant Connect** за достъп до  
2000+ идеи за рецепти (на английски език)

Ако имате въпроси или нужда от съдействие, моля свържете се с **Отдел за обслужване на клиенти** на:

- Имейл: [support@instantpot.bg](mailto:support@instantpot.bg)
- Телефон: 0700 31 027

На нашата страница [www.instantpot.bg](http://www.instantpot.bg) ще намерите и отговори на „Често задавани въпроси“, свързани с употребата на уредите **Instant Brands**.

## ⚠ ВНИМАНИЕ

Преди да започнете да използвате своя INSTANT POT PLUS WIFI прочетете това ръководство внимателно, включително мерките за безопасност, гаранцията и предупредителните етикети. Неспазването на инструкциите за безопасност може да доведе до сериозни наранявания и/или материални щети.

Превод на предупредителните етикети, поставени върху елементите на уреда, можете да намерите на стр. 64.

# СЪДЪРЖАНИЕ

Важни мерки за безопасност .....	5
Продукт, части и аксесоари .....	11
Как да използвате Вашия Instant Pot Plus WiFi .....	14
Първоначални настройки .....	16
Готвене с Instant Connect .....	21
Как да използвате капака за готвене под налягане .....	23
Освобождаване на налягането .....	24
Готвене под налягане .....	26
Програма Готвене под налягане .....	27
Програма Ориз .....	31
Програма Стерилизация .....	33
Програма Пара .....	35
Програма Бавно готвене .....	37
Програма Сотиране .....	39
Програма Су Вид .....	42
Програма Йогурт/Кисело Мляко .....	45
Програма Поддържане на топла храна .....	48
Програма Отложен старт .....	50
Грижа, почистване и съхранение .....	57
Отстраняване на неизправности .....	59
Кодове за грешки .....	61
Превод на предупредителните етикети .....	64
Научете повече .....	66
Гаранция .....	67
Контактна информация .....	144

# INSTANT POT® PLUS WIFI







## ВАЖНИ МЕРКИ ЗА БЕЗОПАСНОСТ

За Instant Brands Вашата безопасност при използването на уредите винаги е на първо място и серията **Plus Wifi** е проектирана с този основен приоритет.

**Преди употреба прочетете всички инструкции и използвайте уреда съгласно тях. Неспазването на тези важни инструкции за безопасност може да доведе до сериозни наранявания и/или материални щети и да анулира гаранцията Ви.**

Когато използвате електрически уреди, винаги трябва да спазвате основни мерки за безопасност, с цел намаляване риска от токов удар, друго телесно нараняване, пожар и/или материални щети.

## Спецификации на продукта

					
Модел: RPPC61-BK	5.7 л	1000W	220-240V ~50-60 Hz	6.08 кг	см: 33Д x 35Ш x 32.5В

## Модел и сериен номер на уреда

Ще откриете информация за **модела на уреда** на сребристия информационен етикет на гърба на основния корпус.

Ще откриете **сериенния номер на уреда** на белия стикер до информационния етикет.

## ПРЕДУПРЕЖДЕНИЕ

Прочетете това ръководство внимателно и напълно, и го запазете за бъдеща справка. Неспазването на инструкциите за безопасност може да доведе до сериозни наранявания и/или материални щети.



# ВАЖНИ МЕРКИ ЗА БЕЗОПАСНОСТ

## ⚠ ВНИМАНИЕ

### ПРОЧЕТЕТЕ ВСИЧКИ ИНСТРУКЦИИ

#### Поставяне на уреда

Предназначен само за употреба върху кухненски плот. Винаги работете с уреда върху стабилна, незапалима, равна повърхност.

Уверете се, че всички части са сухи и без остатъци от храна по тях, преди да поставите вътрешния съда в основния корпус на уреда.

**НЕ** поставяйте уреда върху или близо до горещи газови или електрически котлони, или гореща фурна.

**НЕ** използвайте уреда в непосредствена близост до вода или открит пламък.

**НЕ** използвайте уреда на открито. Пазете уреда от директна слънчева светлина.

**НЕ** поставяйте уреда върху нещо, което може да блокира вентилационните отвори на дъното.

#### Употреба

Вътрешният съд може да бъде изключително тежък, когато е пълен. Бъдете внимателни при повдигане и изваждане на вътрешния съд от основния корпус, за да избегнете изгаряне.

- Бъдете изключително внимателни, когато вътрешният съд съдържа гореща храна, гореща мазнина или други горещи течности;
- Не премествайте уреда, докато работи, и бъдете изключително внимателни, когато изливате гореща мазнина.

**НЕ** докосвайте с незащитени ръце горещи аксесоари и/или вътрешния съд по време или непосредствено след готвене. С цел избягване на нараняване:

- Винаги използвайте подходяща защита за ръцете и бъдете изключително внимателни, когато изваждате или боравите с горещи аксесоари или горещ вътрешен съд;
- Поставяйте горещите аксесоари върху устойчива на топлина повърхност.

Използвайте само капака за готвене под налягане INSTANT POT PLUS WIFI с основния корпус INSTANT POT PLUS WIFI. Използването на друг капак за готвене под налягане може да причини нараняване, повреда и/или материални щети.

**НЕ** използвайте уреда без поставен вътрешен съд.

**НЕ** докосвайте металните части и горещите повърхности на уреда или на херметичния капак, както и каквито и да е аксесоари по време или непосредствено след употреба, защото ще бъдат горещи. За повдигане, преместване или

## **⚠ ВНИМАНИЕ**

носене на уреда, използвайте само и единствено страничните дръжки на основния корпус.

**НЕ** използвайте уреда за дълбоко пържене с олио/мазнина.

**НЕ** премествайте уреда по време на употреба.

Този уред **НЕ** трябва да се използва от деца или от хора, чиито физически, сетивни или умствени способности възпрепятстват безопасното използване на уреда. Използването на уреда в близост до деца и до горепосочените лица следва да се извършва под постоянен надзор. Децата не трябва да използват или играят с уреда.

**НЕ** използвайте уреда за каквато и да е друга цел, освен тази, за която е предназначен. Неспазването на тези инструкции може да доведе до нараняване и/или материални щети.

Само за домашна употреба. Не използвайте уреда на открито. Не е предназначен за търговска употреба.

**НЕ** оставяйте уреда без надзор по време на употреба.

### **Предупреждения, свързани с готвенето под налягане**

При готвене под налягане, използвайте само капака за готвене под налягане INSTANT POT PLUS WIFI. За инструкции как да използвате капака прочетете **“Контрол на налягането: Капак за готвене под налягане”**.

Този уред готви под налягане. Оставете уреда да освободи налягането изцяло по естествен начин или го освободете бързо, преди да отворите капака. Неправилната употреба може да причини изгаряния, наранявания и/или материални щети.

Уверете се, че уредът е правилно затворен, преди да стартирате програмата за готвене.

Уверете се, че клапанът за изпускане на пара е поставен на капака преди употреба.

**НЕ** покривайте или блокирайте клапана за изпускане на пара с кърпи или други предмети.

Преди употреба проверете дали клапанът за изпускане на пара, тръбата за изпускане на пара, анти-блокиращият щит и поплавъчният клапан не са запушени. За инструкции как да почистите тези части, вижте раздел **„Грижа, почистване и съхранение”**.

Изключете уреда, ако отстрани на капака излиза пара или от клапана за изпускане на пара/поплавъчния клапан излиза постоянен поток пара за по-дълго от 3 минути. След като се уверите, че уредът е истина, проверете уплътнителния пръстен или силиконовите елементи за напуквания или деформации. Ако откриете такива, моля свържете се с **Отдел за обслужване на клиенти**.

**НЕ** се опитвайте да отворите уреда принудително, използвайки сила, преди на-

## **▲ ВНИМАНИЕ**

лягането вътре да е спаднало изцяло. Неспазването на тези инструкции може да доведе до внезапно изливане на горещо съдържание и може да причини изгаряния, наранявания, повреда и/или материални щети.

**НЕ** излагайте лицето, ръцете или незащитена кожа над клапана за изпускане на пара или поплавъчния клапан, когато уредът работи или има остатъчно налягане;

**НЕ** се навеждайте над уреда, когато сваляте капака, тъй като се освобождават топлина и пара при премахването на капака;

**НЕ** премествайте уреда, докато е все още под налягане.

### **Препълване на вътрешния съд по време на готвене под налягане**

Препълването на вътрешния съд по време на готвене под налягане може да създаде риск от запушване на тръбата за изпускане на пара. Това може да доведе до генериране на прекалено високо налягане, което да причини изгаряне, нараняване и/или материални щети.

Не пълнете вътрешния съд над нивото на линията **PC MAX – 2/3 (Максимално ниво при готвене под налягане)**, отбелязана от вътрешната страна на вътрешния съд.

При готвене на храни, които се разширяват по време на готвене, като ориз, бобови храни или дехидратирани (сушени) зеленчуци, не пълнете вътрешния съд над нивото на линията **– 1/2 (Наполовина пълно)**. Препълването на вътрешния съд повишава риска от запушване на тръбата за изпускане на пара и може значително да повиши налягането.

Бъдете изключително внимателни, когато готвите или изпускате парата при храни като ябълков сос, червени боровинки, перлен ечемик, овесена каша, сух грах, тестени изделия - юфка, макарони, различни видове меса и др. Тези храни може да образуват пяна, каймак или да кипнат и така да запушат системата за изпускане на пара. **НЕ** пълнете вътрешния съд над нивото на линията **– 1/2 (Наполовина пълно)**, когато пригответе тези храни.

При готвене на месо с кожа/обвивка (например наденица с обвивка), кожата/обвивката може да набъбне при загряване или под въздействието на налягането. **НЕ** пробждайте месото с остри предмети, докато кожата/обвивката е все още подута, тъй като това може да доведе до опарване.

**НЕ** поставяйте прекалено големи разфасовки храна във вътрешния съд, тъй като това може да създаде риск от повреда на уреда и да причини пожар, наранявания и/или материални щети.

### **Акcesoари**

Не използвайте никакви части и акcesoари, които не са одобрени от Instant Brands. Използването на части и акcesoари, които не са одобрени от производителя, могат да доведат до сериозни наранявания, пожар, токов удар и/или отпадане на гаранцията.

## **⚠ ВНИМАНИЕ**

С цел намаляване риска от нежелано изпускане на пара, използвайте само оригинален вътрешен съд Instant Pot, предназначен за този модел.

С цел защита от нараняване или повреда на уреда, подменяйте уплътнителния пръстен само с оригинален Instant Pot уплътнителен пръстен.

**НЕ** използвайте включените към уреда аксесоари в микровълнова печка, тостер-фурна, конвекторна или конвенционална фурна, върху керамичен, електрически или газов котлон, или скара/грил.

### **Грижа и Съхранение**

Оставете уреда да се охлади до стайна температура преди почистване или съхранение.

**НЕ** съхранявайте никакви материали в основния корпус или вътрешния съд, когато уредът не се използва.

**НЕ** поставяйте лесно запалими материали в основния корпус или вътрешния съд, като хартия, картон, пластмаса, стиропор или дърво.

### **Захранващ кабел**

В уреда е използван къс захранващ кабел, с цел намаляване рисковете от издърпване, заплитане и спъване.

Разлятата храна може да причини сериозни изгаряния. Дръжте уреда и кабела далече от деца.

Никога **НЕ** оставяйте кабела да виси от ръба на кухненския плот, не използвайте контакт, който е под плота, както и не използвайте удължител за захранващия кабел.

**НЕ** допускайте захранващият кабел да се докосва до горещи повърхности или открит пламък, включително горещия плот на печката.

**НЕ** използвайте уреда с удължител, преобразувател на електрическа енергия, външен таймер или отделна система за дистанционно управление.

Включвайте щепсела на захранващия кабел единствено в заземен електрически контакт.

**НЕ** премахвайте заземяването.

### **Предупреждения, свързани със захранването**

Уредът съдържа електрически компоненти, които създават опасност от токов удар. Неспазването на тези инструкции може да доведе до електрически шок, токов удар и/или смърт.

С цел защита от електрически шок и/или токов удар:

За да изключите от контакта, натиснете **бутон за отказ X**, после извадете щепсела от контакта. Винаги изключвайте уреда, когато не го използвате, преди да поставите или премахнете части или аксесоари, както и преди почистване. За да изключите захранващия кабел, хванете щепсела и издърпайте от контакта. Никога **НЕ** дърпайте самия кабел.

## **⚠ ВНИМАНИЕ**

Редовно проверявайте изправността на уреда и захранващия кабел.

**НЕ** включвайте уреда, ако захранващият кабел или щепселът са повредени или ако уредът даде дефект, бъде изпуснат или увреден по някакъв начин.

**НЕ** се опитвайте да поправяте, подменяте, променяте или модифицирате компоненти на уреда. Това може да доведе до електрически шок, токов удар, пожар и/или сериозни наранявания и ще анулира гаранцията.

**НЕ** манипулирайте който и да е от механизмите за безопасност, тъй като това може да доведе до нараняване и/или материални щети.

**НЕ** потапяйте захранващия кабел, щепсела или уреда във вода или друга течност.

НЕ използвайте уреда в електрическа мрежа, различна от 220-240V~50-60Hz.

# **ЗАПАЗЕТЕ ТЕЗИ ИНСТРУКЦИИ!**

## **ПРЕДУПРЕЖДЕНИЕ**

Прочетете това ръководство внимателно и напълно, и го запазете за бъдеща справка. Неспазването на инструкциите за безопасност може да доведе до сериозни наранявания и/или материални щети.

## КАКВО ИМА В КУТИЯТА

### Instant™ Pot Plus Wifi

#### Продукт, части и аксесоари

Преди да използвате новия си INSTANT POT PLUS WIFI, уверете се, че всички части са налични, след което вижте раздел „**Грижа, почистване и съхранение: Сваляне и поставяне на части**“, за да разберете как пасват всички компоненти.

#### Капак

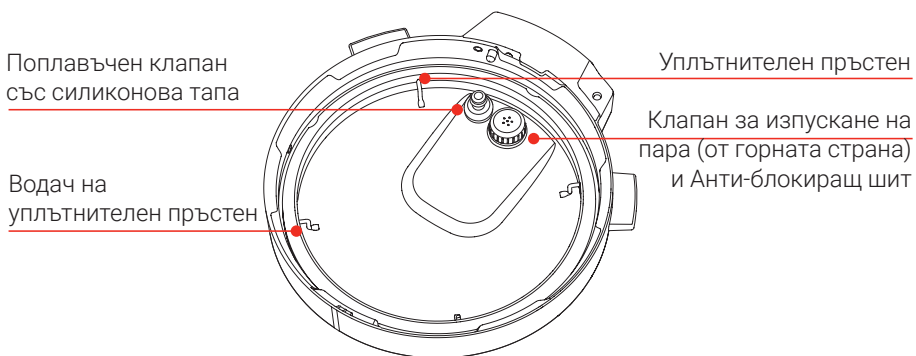
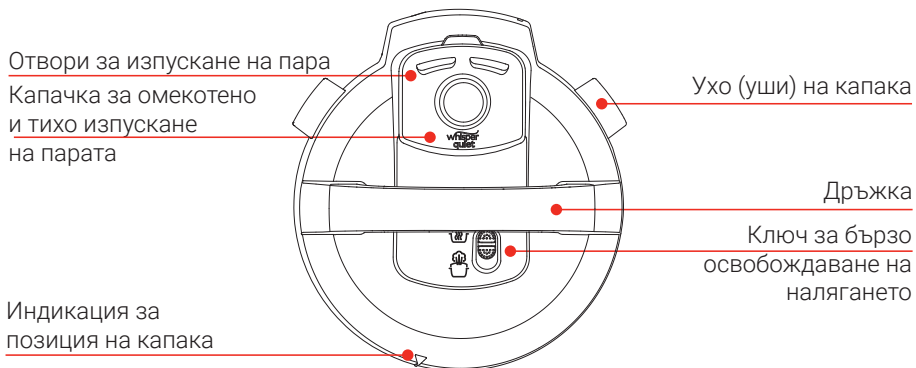

Изображенията в това ръководство са само илюстративни и могат да се различават от действителния продукт. Моля, разгледайте продукта.

## КАКВО ИМА В КУТИЯТА

### Вътрешен съд

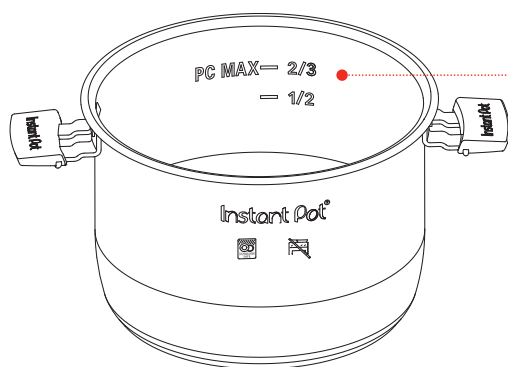

Индикатори за  
запълване на съда

### Основен корпус

Дръжки на  
основния корпус

Канал за конденз

Контролен панел

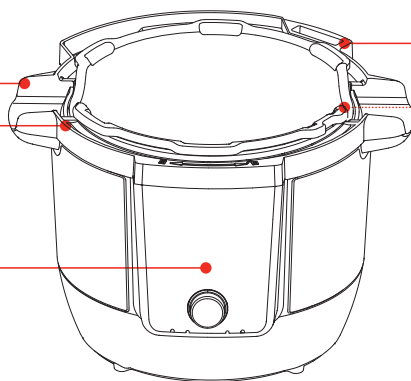

Поставка за капак  
Колектор за конденз  
(в задната част)

Изображенията в това ръководство са само илюстративни и могат да се различават от действителния продукт. Моля, разгледайте продукта.

# КАКВО ИМА В КУТИЯТА

## Акcesoари

Решетка за готвене на пара  
с дръжки

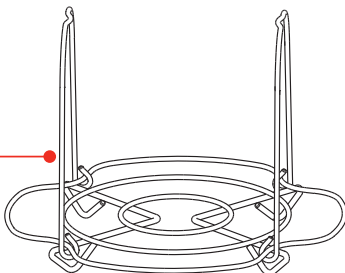

Колектор за конденз

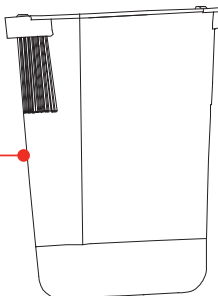

Допълнителен  
уплътнителен пръстен

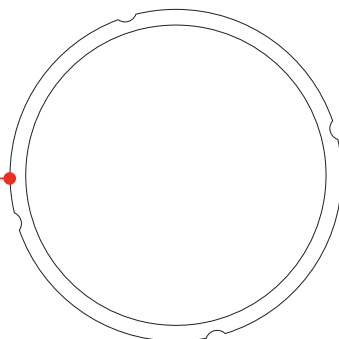

Изображенията в това ръководство са само илюстративни и могат да се различават от действителния продукт. Моля, разгледайте продукта.

### **Не забравяйте да рециклирате!**

Опаковката на уреда е предназначена за рециклиране. Моля, винаги рециклирайте всичко, което е възможно. Запазете това ръководство заедно с **Предупрежденията за безопасност и Гаранционната карта за бъдещи справки.**

# КАК ДА ИЗПОЛЗВАТЕ ВАШИЯ INSTANT POT PLUS WIFI

## Контролен панел

IP Pro Plus 5.7L V2 има тъч скрий дисплей, който ползвалява лесна употреба.

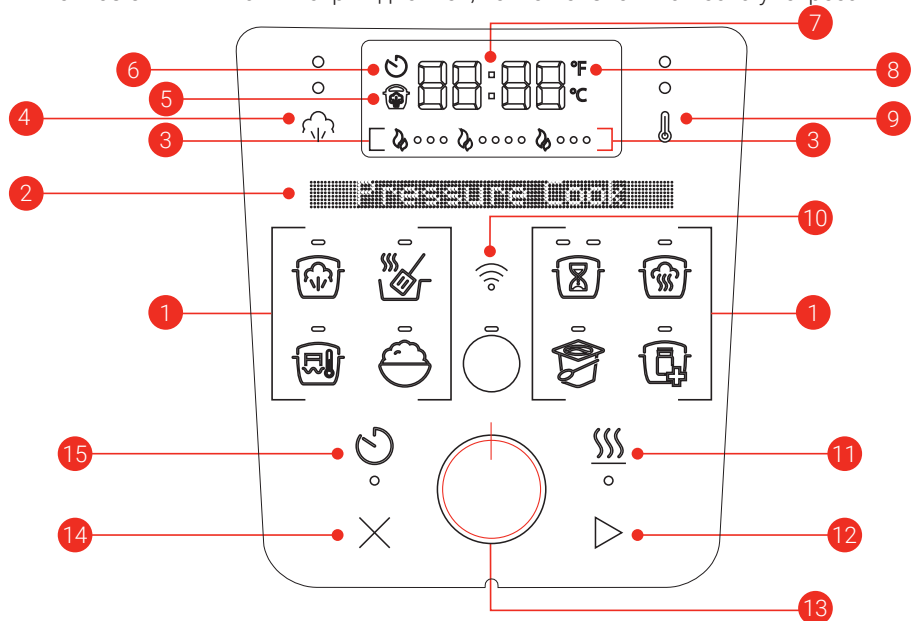

## Значение на иконите

### Умни програми

<p>1</p> <p>Готвене под налягане</p>	<p>Сотиране</p>	<p>Бавно готвене</p>	<p>Пара</p>	<p>Су Вид</p>	<p>Ориз</p>	<p>Йогурт</p>	<p>Стерилизация</p>
<p>2</p> <p>Многоезична лента за съобщенията</p>	<p>3</p> <p>Индикатори на прогреса</p> <p>Preheating    Cooking    Keep Warm</p>			<p>4</p> <p>Ниво на налягането</p> <p>Off    Low    High</p>			

5 Индикатор на налягането



Когато свети, уредът е под налягане

6 Отложен старт

09:59

Обратно отброяване до започване на готвенето

7 Таймер

0 1:00

- Кухненски таймер
- Таймер за поддържане на топла храна

## Индикатори

8 Температурна скала

°C °F

9 Степен на температурата

Изкл. Ниска Висока Ръчен режим



10 WiFi

Изкл. Сдвояване Свързан Грешка при свързване



примигваща светлина

примигваща оранжева светлина

## Икони за управление

11 Поддържане на топла храна



12 Бутон за старт



13 Основен бутон



14 Бутон за отказ



16 Отложен старт



## ПЪРВОНАЧАЛНИ НАСТРОЙКИ

1. Извадете Вашия INSTANT POT PLUS WIFI от кутията!
2. Премахнете всички опаковъчни материали и аксесоари в и около уреда, и се уверете, че всички части са налични. Вижте раздел „Продукт, части и аксесоари“ за пълна справка.  
Не забравяйте да проверите под вътрешния съд!
3. Измийте вътрешния съд в съдомиялна машина или на ръка с гореща вода и неагресивен препарат за съдове. Изплакнете го с топла, чиста вода и използвайте мека кърпа, за да го подсушите добре отвън.
4. Избършете нагревателя с мека, суха кърпа и се уверете, че няма останали парченца от опаковката в основния корпус.
5. Поставете колектора за конденз в задната част на уреда (ако вече не е поставен). Вижте инструкциите на **стр. 56**.

**Важно!** Не отстранявайте предупредителните стикери за безопасност от капака (освен ако на стикера не е посочено друго), серийния номер или информационния етикет от задната страна на основния корпус.

6. Може да се изкушите да поставите уреда върху печката/котлоните, но **не го правете!** Поставете го върху кухненския плот, на стабилна, равна повърхност, далеч от лесно запалими материали и външни източници на топлина.

### Ако нещо липсва или е повредено?

Свържете се с **Отдел за обслужване на клиенти**.

Повече информация ще откриете на нашия сайт [www.instantpot.bg](http://www.instantpot.bg)

### ПРЕДУПРЕЖДЕНИЕ

Прочетете раздел „ <b>Важни мерки за безопасност</b> “ преди употреба на уреда. Неспазването на тези указания и инструкции за безопасна употреба може да доведе до повреда на уреда, материални щети и/или нараняване.	Не поставяйте уреда върху котлон или върху друг уред. <b>Топлина от външен източник</b> ще повреди уреда.	С цел намаляване риска от пожар, материални щети и/или нараняване, не поставяйте каквото и да е върху уреда, и не покривайте или блокирайте клапана за изпускане на пара или анти-блокиращия щит, разположени върху капака.
--	--	---

## Включване на уреда

Преди употреба на уреда, е необходимо да го включите в електрическата мрежа. За целта го поставете на стабилна, равна повърхност.

1. Включете захранващия кабел в контакта.
2. Контролният панел ще светне и ще се активират всички икони. На лентата за съобщения ще се покаже зададеният език по подразбиране.
3. Завъртете Основния бутон, за да изберете предпочитания език.

*Можете да изберете между Английски, Френски, Испански, Италиански, Датски, Нидерландски, Полски, Шведски и Турски език.*

4. Натиснете Основния бутон за потвърдите избора си.









*Вашият Instant Pot е готов за употреба.*

## Провеждане на първоначален (воден) тест

Отделете няколко минути, за разберете как работи този уред. Така ще опознаете тънкостите и спецификите на Вашия INSTANT POT PLUS WIFI.

1. Извадете вътрешния съд от основния корпус и го напълнете с вода до нивото на първата линия (1), отбелязана от вътрешната страна. Не е необходимо да добавяте храна.
2. Поставете вътрешния съд обратно в основния корпус.
3. Поставете и затворете капака според инструкциите в раздел “**Как да използвате капака за готвене под налягане**”.
4. Изберете програма **Готвене под налягане** .
5. Когато времето за готвене мига, завъртете основния бутон, за да настроите времето за готвене на 5 минути (**00:05**).

*Персоналните настройки се запаметяват в програмата, когато започне готвенето.*

6. Натиснете индикатора за **Ниво на налягането** , за да превключите на високо ниво .
7. Натиснете , за да изключите функцията **Поддържане на топла храна** за това тестово готвене.
8. Натиснете **бутона за старт** . Индикаторът за прогреса и лентата за съобщения показват **Предварително загряване** .
9. Когато уредът достигне необходимото налягане, индикаторът за прогреса се премества във фаза **Cooking (Готвене)** , в лентата за съобщения се изписва надпис **Do Not Open Lid (Не отваряйте капака)**, а индикаторът за налягането свети в червено . Когато таймерът достигне 00:00, готвенето спира.
10. Автоматично стартира **естествено освобождаване на налягането**. За бързо освобождаване преместете ключа в позиция **Vent** . Когато цялата пара е изпусната, на дисплея се изписва **OK To Open Lid (Можете да отворите капака)**.

11. Проверете **индикатора за налягане** на контролния панел, за да се уверите, че е безопасно да отворите капака, след което внимателно отворете и свалете капака.

*Важно.* Вътрешният съд ще бъде горещ. Внимателно го извадете от основния корпус, изхвърлете водата и старателно го подсушете.

Това е! Можете да започнете с готвенето :)

#### ОПАСНОСТ

**НЕ се опитвайте да свалите капака, докато не изгасне индикаторът за налягане, и НИКОГА не се опитвайте да отворите капака принудително със сила.**

Съдържанието в уреда е под изключително високо налягане. Неспазването на тези инструкции може да причини наранявания и/или материални щети.

#### ВНИМАНИЕ

Пара под налягане се освобождава от горната част на клапана за изпускане на пара. Не излагайте незащитена кожа над клапана за изпускане на пара, за да избегнете наранявания и/или изгаряния.

Вътрешният съд ще бъде горещ след готвене. Винаги използвайте подходяща защита за ръцете, когато боравите с горещия вътрешен съд, за да избегнете наранявания и/или изгаряния.

# ПРОМЯНА НА НАСТРОЙКИТЕ

## Режим на готовност

Когато включите Вашия Instant Pot, той ще издаде звуков сигнал и в лентата за съобщения ще се изпише надпис **Ready**. Това означава, че уредът е в режим на готовност – да изберете програма за готвене или да промените някоя от настройките.

Ready

## Промяна на езика на дисплея

Можете да изберете някой от следните езици, на който да се показват съобщенията на дисплея: Английски, Френски, Испански, Немски, Италиански, Датски, Нидерландски, Полски, Шведски и Турски език.

1. Когато уредът е в режим на готовност (на дисплея пише надпис Ready), натиснете **Основния бутон два пъти**.
2. Завъртете Основния бутон, за да изберете желанния език.
3. Натиснете Основния бутон, за да потвърдите избора си.

## Включване и изключване на звука

1. Когато уредът е в режим на готовност, натиснете и задръжте **иконата за отложен старт**  и **Основния бутон** за около 5 секунди.
2. В лентата за съобщения ще се покаже надпис **Sound On (Включен звук)** или **Sound Off (Изключен звук)**. Новата настройка на звука е активирана.

*Звуковият сигнал при съобщения за грешка или съобщения, свързани с безопасността, не може да бъде изключен.*

## Промяна на температурната скала (°C или °F)

1. Когато уредът е в режим на готовност, натиснете и задръжте **иконата за поддържане на топла храна**  и **Основния бутон** за около 5 секунди.
2. В лентата за съобщения ще се покаже надпис **Temp Unit F (Фаренхайт)** или **Temp Unit C (Целзий)**. Новата настройка на температурната скала е активирана.

## Приключване на готвенето

Когато уредът е във Фаза на Предварително загревяване, Готвене или Поддържане на топла храна, можете да прекратите програмата, като натиснете **бутона за отказ X**. В лентата за съобщения ще се изпише надпис **Ready (Режим на готовност)**.

## Запаметяване на настройките

Всеки път, когато използвате програма за готвене, уредът автоматично запамята настройките, които сте задали и ги запазва по подразбиране за следващото готвене. **Това се отнася за настройките на налягането, температурата, времето на готвене и функцията Nutriboost.**

Ако желаете, можете да ги промените или да възстановите фабричните настройки.

## Възстановяване на фабричните настройки на отделна програма

Когато уредът е в режим на готовност, натиснете и задръжте **иконата на конкретната програма** за 5 секунди, докато премигне два пъти. Времето на готвене, нивото на налягане и/или температурата на готвене на съответната програма се връщат към фабричните си настройки.

## Възстановяване на фабричните настройки на всички програми

Когато уредът е в режим на готовност, натиснете и задръжте **бутона за отказ X** за 5 секунди, докато иконите на всички програми премигнат три пъти. Времето на готвене, нивото на налягане и/или температурата на готвене на всички програми се връщат към фабричните си настройки.

## ГОТВЕНЕ С INSTANT CONNECT™

Направете готвенето бързо и лесно, като управлявате настройките на Вашия **INSTANT POT PLUS WIFI** чрез официалното приложение **Instant Connect** (на английски език).

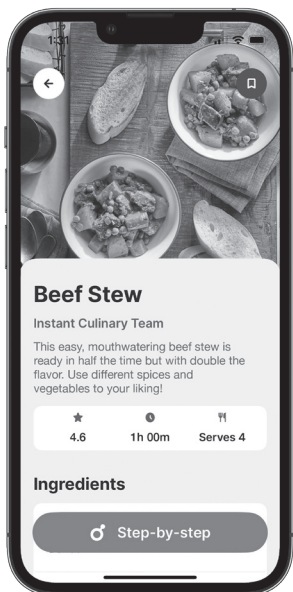

Открийте над 2 хил. из-  
пробвани и вкусни рецепти  
в приложението.

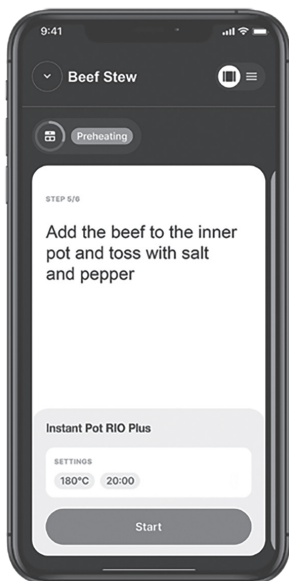

Използвайте приложение-  
то за интерактивно управ-  
ление на уреда, следвай-  
ки избраната рецепта.

Powered by



### Контрол върху програмите за готвене

**IP Plus WiFi** включва 10 програми за готвене и Вие можете да управлявате всяка от тях, както и да наблюдавате прогреса в приготвянето на храната чрез приложението **Instant Connect** (на английски език). Можете да изберете между зададените настройки по подразбиране или да зададете персонални настройки за време, степен на налягането, температура и метод за освобождаване на налягането.

### Рецепти

Приложението **Instant Connect** включва над 2000 изпробвани и вкусни рецепти. За разлика от стандартните рецепти обаче, приложението ще може да включи мултикукърта и да зададе настройките на Вашия IP Plus WiFi точно, както изисква рецептата. Всичко, което трябва да направите, е да подготвите съставките и да ги поставите в уреда.

## КОНТРОЛ ВЪРХУ ПРОГРАМИТЕ ЗА ГОТВЕНЕ

**IP Plus WiFi** включва 10 програми за готвене и Вие можете да управлявате всяка от тях, както и да наблюдавате прогреса в приготвянето на храната чрез приложението **Instant Connect** (на английски език). Можете да изберете между зададените настройки по подразбиране или да зададете персонални настройки за време, степен на налягането, температура и метод за освобождаване на налягането.

### Рецепти

Приложението **Instant Connect** включва над 2000 изпробвани и вкусни рецепти. За разлика от стандартните рецепти обаче, приложението ще може да включи мултикукъра и да зададе настройките на Вашия IP PRO PLUS 5.7L V2 точно, както изисква рецептата. Всичко, което трябва да направите, е да подготвите съставките и да ги поставите в уреда.

### Свързване с Instant Connect

Можете да управлявате Вашия INSTANT POT PLUS WIFI чрез приложението **Instant Connect** (на английски език), като използвате своя мобилен телефон.

### Изтегляне на приложението:



Сканирайте QR-кода или

Потърсете **Instant Connect** в Apple Store или Google Play Store.

За да се присъедините, е необходимо да създадете акаунт.

### Изисквания за свързване:

Можете да използвате съвместими мобилни устройства за сдвояване чрез WiFi или Bluetooth:

- Последна версия на Android за Вашето устройство.
- Последна iOS версия за Вашето устройство.

### Следвайте стъпките, описани по-надолу, за да започнете свързването:

Преди да започнете, се уверете, че:

- Имате достъпна WiFi мрежа.
- Bluetooth-ът на Вашето устройство е включен.
- Вашият IP Plus WiFi е включен в захранването и в момента не е в процес на готвене. Уредът трябва да е в режим на готовност (на дисплея да пише Ready).
- Мобилното Ви устройство се намира в близост до уреда.

1. Отворете приложението и изберете секция **Get Started**.
2. Избरेте „**Instant Pot Rio Plus**“ от списъка.
3. Следвайте инструкциите в приложението, за да започнете сдвояващия процес с уреда.

Когато сте готови, ще можете да управлявате Вашия INSTANT POT PLUS WIFI чрез приложението и да се радвате на по-интелигентно и по-лесно приготвяне на храната.

 Можете да направите Първоначалния воден тест с помощта на приложението. Преди да започнете изпълнението му, се уверете, че уредът е свързан с мобилното устройство според описаните стъпки.

## КАК ДА ИЗПОЛЗВАТЕ КАПАКА ЗА ГОТВЕНЕ ПОД НАЛЯГАНЕ

Капакът се използва за повечето програми за готвене и винаги при готвене под налягане. Винаги използвайте само капака за готвене под налягане Instant Pot Plus WiFi с основния корпус на съответния уред.

### Затваряне на капака

1. Хванете дръжката и подравнете индикацията на капака с индикацията на основния корпус, след което спуснете капака в улея.

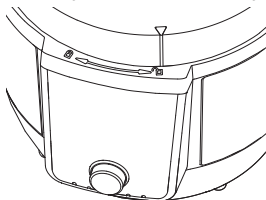

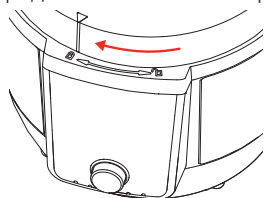

2. Завъртете капака по посока на часовниковата стрелка, докато индикацията на капака се подравни със средата на основния корпус .



При готвене под налягане, капакът се заключва автоматично, когато уредът започне да вдига налягане.

### Отваряне на капака

1. Когато използвате програма за готвене под налягане, преди да отворите капака, се уверете, че цялата пара е изпусната и индикаторът за налягането  е изгаснал. В лентата за съобщения ще се изпише надпис **OK to Open Lid (Можете да отворите капака)**.
2. Хванете дръжката и завъртете капака обратно на часовниковата стрелка, докато индикацията на капака се подравни с индикацията на основния корпус .

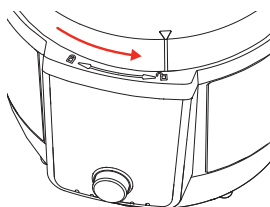

- Внимателно повдигнете капака нагоре и го дръпнете от основния корпус. Можете да го поставите вертикално в поставката за капак, намираща се в горната част на основния корпус.

Кое е ценното?	Какво трябва да знаете?
Дръжката на капака е удобна за използване, независимо дали боравите с лява или дясна ръка, и капакът може да стои изправен върху основния корпус! Когато е включен в захранването, уредът издава звуков сигнал при отваряне и затваряне на капака :)	Капакът може да се свали по време на готвене без налягане, за да можете лесно да пробвате храната. При готвене под налягане, капакът се заключва, когато уредът вдигне налягане. Старайте се да не сваляте излишно капака!

## Освобождение на налягането

**Трябва да освободите налягането след готвене под налягане, преди да се опитате да отворите капака.**

Следвайте инструкциите на съответната рецепта, за да изберете метод за освобождение на налягането и винаги изчаквайте, докато индикаторът за налягане изгасне, преди да отворите капака.

ПРЕДУПРЕЖДЕНИЕ	
Парата, която се освобождава през клапана за изпускане на пара, е гореща. <b>НЕ</b> поставяйте ръцете, лицето или незащитена кожа над механизма за изпускане на пара, когато уредът освобождава налягане, за да избегнете нараняване.	Не покривайте и не възпрепятствайте клапана или капачката за омекотено и тихо изпускане на пара, за да избегнете нараняване и/или материални щети.

## Методи за освобождение на налягането

- Естествено освобождение на налягането
- Бързо освобождение на налягането

### Естествено освобождение на налягането

- Когато програмата за готвене приключи, автоматично започва естествено освобождение на налягането.
- Когато цялата пара бъде изпусната напълно, червеният **индикатор за налягането**  изгасва и тогава може безопасно да отворите капака.

Готвенето спира постепенно. Уредът отдава топлина, температурата вътре спада, така че налягането намалява естествено с течение на времето. Храната продължава да се готви, дори след като програмата е приключила.

Времето за понижаване на налягането може да варира в зависимост от обема, вида и температурата на храната и течността. Естественото освобождение на налягането може да отнеме до 40 минути при някои ястия, така че планирайте предварително!



*Instant Съвет:* Това се нарича готвене с остатъчна топлина (carryover cooking) или почивка (resting) и е идеално за големи парчета месо.

## КОГА ДА ИЗПОЛЗВАТЕ ЕСТЕСТВЕНО ОСВОБОЖДАВАНЕ НА НАЛЯГАНЕТО?

Използвайте естествено освобождаване на налягането след приготвяне на храни с високо съдържание на нишесте (като супи, яхнии, чили, паста, овесена и оризова каша) или след приготвяне на храни, които се разширяват при готвене (като боб и зърнени храни).

### Бързо освобождаване на налягането

Процесът на готвене спира бързо и така се предотвратява пресготвянето на продуктите. Идеален за зеленчуци, които се приготвят бързо или деликатна морска храна.

1. Когато програмата за готвене приключи, поставете **Ключа за освобождаване на налягането** в позиция **Vent (Изпускане)** .
2. Когато цялата пара бъде изпусната напълно, червеният **индикатор за налягането**  изгасва и тогава може безопасно да отворите капака.

Ако забележите голямо количество пръски по време на освобождаване на налягането, поставете ключа в позиция **Seal (Запечатване)**, за да превключите на **естествено освобождаване на налягането**. Изчакайте няколко минути, преди отново да се опитате да изпуснете бързо парата.

## КОГА ДА НЕ ИЗПОЛЗВАТЕ БЪРЗО ОСВОБОЖДАВАНЕ НА НАЛЯГАНЕТО?

Не използвайте бързо освобождаване на налягането, когато готвите мазни, гъсти или с високо съдържание на нишесте храни (напр. яхнии, чили, паста и каша), супа или при готвене на храни, които се разширяват при готвене (напр. боб и зърнени храни)

### Индикатор за налягането

Индикаторът за налягането на контролния панел показва кога можете да отворите капака безопасно.

- **Под налягане**  
Индикаторът за налягането свети в червено, за да покаже, че не е безопасно да отворите капака.
- **Освободено налягане**  
Когато индикаторът за налягането не свети, можете да отворите капака безопасно.

## ОПАСНОСТ

**НЕ** се опитвайте да свалите капака, докато индикаторът за налягането свети в червено и **НИКОГА** не се опитвайте да отворите капака принудително със сила. Съдържанието в уреда е под изключително високо налягане. Неспазването на тези инструкции може да причини наранявания и/или материални щети.



## ГОТВЕНЕ ПОД НАЛЯГАНЕ

Готвенето под налягане използва пара, за да повиши точката на кипене на водата над 100°C. Тези високи температури позволяват да готвите някои храни много по-бързо от стандартното готвене, като същевременно се запазват ароматите и хранителните вещества.

При готвене под налягане, уредът преминава през **3 фази**.

### Фаза 1: Pre-heating (Предварително загряване)

Докато уредът загрява, част от течността се изпарява и се образува пара. След като се натрупа достатъчно пара, поплавъчният клапан се повдига нагоре и заключва капака на място. Времето за достигане на необходимото налягане зависи от обема и температурата на храната, както и от количеството течност.

Замразените храни изискват най-дълго време за предварително загряване. За по-бързи резултати, размразете продуктите преди готвене.

Не е необходима намеса по време на тази фаза!

### Фаза 2. Cooking (Готвене)

Когато уредът достигне необходимото ниво на налягане, започва фазата на готвене и дисплеят започва отброяване на оставащото време за готвене.

По-високото налягане означава по-висока температура. Настройките на програми (напр. време за готвене, ниво на налягане и т.н.) могат да се регулират по всяко време през фазата на готвене.

### Фаза 3: Освобождаване на налягането

Въпреки че фазата на готвене е приключила, уредът все още е под налягане и горещ. Освобождаването на налягането понижава температурата и позволява да свалите безопасно капака.

Следвайте инструкциите на съответната рецепта относно избора на метод за освобождаване на налягането.

Ако функцията за поддържане на топла храна е включена след готвене, индикаторът за прогреса се премества и показва , а таймерът започва да отброява нагоре от 00:00.

### Използване на течност за образуване на пара

Готвенето под налягане изисква добавянето на течност във вътрешния съд, за да се създаде пара. Течностите при готвене под налягане трябва да са на водна основа, като бульон, супа, вино или сок.

**Минималното количество течност при готвене под налягане в уред с вместимост 5.7 литра, е 375 мл.** (освен ако в рецептата не е посочено друго).



## ПРОГРАМА ГОТВЕНЕ ПОД НАЛЯГАНЕ

Тази програма използва пара под налягане, за да приготви храната бързо, равномерно и напълно, за вкусни резултати всеки път. За най-добри резултати винаги следвайте изпитана Instant рецепта или нашите таблици с ориентировъчни времена за готвене под налягане.

Изберете някоя от следните настройки:

Време по подразбиране	Времени диапазон	Налягане по подразбиране	Възможни нива на налягане
10 минути (00:10)	0 минути до 8 часа (00:00 до 08:00)	High (Високо)	Low (Ниско) High (Високо)

### Допълнителни настройки:

- Функцията за Поддържане на топла храна по подразбиране е включена при програма Готвене под налягане.
- Функцията за Отложен старт е приложима към програма Готвене под налягане.

За лесен контрол на настройките и достъп до изпитани рецепти, използвайте приложението **Instant Connect** или задайте ръчни настройки от контролния панел.

### Съотношение Варива/Вода при готвене под налягане

Ориз и зърнени храни	Съотношение Варива/Вода
Бял/Кафяв ориз	1:1
Киноа	1:3/4
Овесена каша	1:3
Ризото	1:2 Добавете допълнително вино за вкус
Каша	1: 10

## ВНИМАНИЕ

За да избегнете изгаряне или опарване, бъдете внимателни, когато готвите под налягане с повече от 60 мл. мазнина, сосове на маслена основа, кондензирани супи на основата на сметана или гъсти сосове. Добавете подходяща течност за разреждане на сосовете. Избягвайте рецепти, които изискват повече от 60 мл. съдържание на масла или мазнини

## ПРЕДУПРЕЖДЕНИЕ

Винаги поставяйте вътрешния съд в основния корпус преди готвене. Храната трябва да се поставя във вътрешния съд.

**Храна и течности НЕ трябва да се поставят директно в основния корпус.** За да избегнете риска от наранявания и/или материални щети, поставете храната и течните съставки във вътрешния съд, след това поставете вътрешния съд в основния корпус.

НЕ пълнете вътрешния съд над нивото на линията **PC MAX – 2/3 (Максимално ниво при готвене под налягане)**, отбелязана от вътрешната страна на вътрешния съд.

Когато готвите храни, които се **разпенват** (напр. ябълков сос, боровинки, половинки грах) или **разширяват** по време на готвене (напр. овесени ядки, ориз, бобови храни, паста), НЕ пълнете вътрешния съд над нивото на линията – **1/2 (Наполовина пълно)**, отбелязана от вътрешната страна на съда.

## ВНИМАНИЕ

Винаги оглеждайте внимателно капака за готвене под налягане, вътрешния съд и основния корпус преди употреба, за да се уверите, че са чисти и в добро работно състояние.

- За да избегнете нараняване и/или повреда на уреда, незабавно подменяйте вътрешния съд, ако забележите вдлъбнатини, деформации или повреда.
- При готвене винаги използвайте оригинален вътрешен съд Instant Pot, предназначен за този модел.

Винаги се уверявайте, че нагревателят и вътрешният съд са чисти и сухи, преди да поставите вътрешния съд в основния корпус. Неспазването на тези инструкции може да повреди уреда. Не използвайте уреда с повредени части, за да сте сигурни в безопасността му.

## ВНИМАНИЕ

Когато готвите месо, винаги използвайте термометър за месо, за да се уверите, че е достигната препоръчителната минимална безопасна вътрешна температура. Повече информация и таблица с минималните безопасни температури при топлинна обработка на различните видове месо можете да намерите на страницата на **Световната Здравна Организация (СЗО)** и/или проверете за препоръките на българските здравни власти.

# КАК ДА ГОТВИТЕ ПОД НАЛЯГАНЕ



## Подготовка

Почистете, нарежете, подправете, Мариновайте или смесете съставките според рецептата, която ще следвате.

## Настройка на уреда за готвене под налягане

1. Извадете вътрешния съд от основния корпус. Добавете храна и течност във вътрешния съд, според рецептата.
2. Поставете и затворете капака за готвене под налягане.
3. Натиснете иконата на програма **Готвене под налягане**  на контролния панел.
4. Дисплеят показва зададеното време за готвене по подразбиране или последно използваното. Завъртете **Основния бутон**, за да настроите желаното време. Натиснете Основния бутон, за да потвърдите избора си.
5. Натиснете иконата за **ниво на налягането** , за да превключите между **Ниско (Low)** и **Високо (High)** ниво.

*Можете да промените нивото на налягането по всяко време в процеса на готвене.*

6. За да зададете отложен старт на готвенето, натиснете иконата за **Отложен старт**  и завъртете **Основния бутон**, за да зададете време за отложен старт.
7. Функцията за **Поддържане на топла храна** е включена по подразбиране. За да я изключите, натиснете иконата  повторно.



*Можете да включите/изключите функцията за поддържане на топла храна по всяко време в процеса на готвене.*

 Храната не трябва да се поддържа топла за повече от 10 часа. Ако готвите гъсти или с високо съдържание на нишесте храни, е възможно топлината да не се разпространява равномерно. За да осигурите безопасността на храната, разбърквайте съдържанието на по-гъстите ястия на всеки 40 до 60 минути.

8. Натиснете бутона за **Старт** , за да започнете. Светлинният индикатор за статус **Предварително загряване** е включен и дисплеят показва надпис **ON (Включен)**. В тази фаза уредът вдига и регулира налягане.

*Възможно е да са необходими 10-15 минути за предварително загряване на уреда. Времето може да е и по-дълго от 15 минути, в зависимост от вида и количеството на храната. Замразените храни увеличават времето за предварително загряване.*

## Фаза на готвене

1. Когато уредът достигне необходимото ниво на налягане, лентата за съобщения показва надпис **Do Not Open Lid (Не отваряйте капака)** и червеният **индикатор за налягането**  светва.
2. Индикаторът за прогреса показва фаза **Cooking (Готвене)**  и таймерът започва да отчита оставащото до края време.

Програмата може да бъде изключена по всяко време през фазата на готвене чрез натискане на **бутон за отказ X**.

## Приключване на готвенето

1. Когато таймерът отчете 00:00, готвенето спира и започва естествено освобождаване на налягането. Ако предпочитате, може да освободите налягането бързо, като преместите ключа в позиция **Vent (Изпускане)**.
2. Ако функцията **за Поддържане на топла храна** е включена, таймерът започва да отброява времето от 00:00 до 10 часа (10:00). Ако е изключена, дисплеят изписва надпис **End (Край)**.

*Можете да изключите функцията за поддържане на топла храна по всяко време, като натиснете бутона за отказ **X**. Ако я изключите преди освобождаването на налягането да е приключило, лентата за съобщения ще покаже надпис **Do Not Open Lid (Не отваряйте капака)**.*

3. Изберете метод за освобождаване на налягането, според типа храна, който приготвяте. Когато цялата пара бъде изпусната, лентата за съобщения ще покаже надпис **OK to Open Lid (Можете да отворите капака)** и **индикаторът за налягането ще изгасне**.



## ПРОГРАМА ОРИЗ

Тази програма използва пара под налягане, за да приготви ориз бързо и равномерно.

Изберете някоя от следните настройки:

Време по подразбиране	Времени диапазон	Налягане по подразбиране	Възможни нива на налягане
12 минути (00:12)	5 минути до 30 минути (00:05 до 00:30)	Low (Ниско)	Low (Ниско) High (Високо)

### Допълнителни настройки:

- Функцията за Поддържане на топла храна по подразбиране е включена при програмата Ориз.
- Функцията за Отложен старт е приложима към програмата Ориз.

За лесен контрол на настройките и достъп до изпитани рецепти, използвайте приложението **Instant Connect** или задайте ръчни настройки от контролния панел.

### Как да пригответе ориз



#### Подготовка

Подгответе продуктите, описани в рецептата, която ще следвате.

#### Предварително загряване

1. Извадете вътрешния съд от основния корпус. Добавете храна и течност във вътрешния съд, според рецептата.
2. Поставете и затворете капака за готвене под налягане.
3. Натиснете иконата на програмата **Ориз**  на контролния панел.
4. Дисплеят показва зададеното време за готвене по подразбиране или последно използваното. Завъртете **Основния бутон**, за да настроите желаното време. Натиснете Основния бутон, за да потвърдите избора си.
5. Натиснете иконата за **ниво на налягането** , за да превключите между **Ниско (Low)** и **Високо (High)** ниво.

*Можете да промените нивото на налягането по всяко време в процеса на готвене.*

6. За да зададете отложен старт на готвенето, натиснете иконата за **Отложен старт**  и завъртете **Основния бутон**, за да зададете време за отложен старт.
7. Функцията за **Поддържане на топла храна** е включена по подразбиране. За да я изключите, натиснете иконата .

*Можете да включите/изключите функцията за поддържане на топла храна по всяко време в процеса на готвене.*





Храната не трябва да се поддържа топла за повече от 10 часа. Ако готвите гъсти или с високо съдържание на нишесте храни, е възможно топлината да

не се разпространява равномерно. За да осигурите безопасността на храната, разбърквайте съдържанието на по-гъстите ястия на всеки 40 до 60 минути.

8. Натиснете бутона за **Старт** , за да започнете. Светлинният индикатор за статус **Предварително загряване** е включен и дисплеят показва надпис **ON (Включен)**. В тази фаза уредът вдига и регулира налягане.

*Възможно е да са необходими 10-15 минути за предварително загряване на уреда. Времето може да е и по-дълго от 15 минути, в зависимост от вида и количеството на храната. Замразените храни увеличават времето за предварително загряване.*

## Фаза на готвене

1. Когато уредът достигне необходимото ниво на налягане, лентата за съобщения показва надпис **Do Not Open Lid (Не отваряйте капака)** и червеният **индикатор за налягането**  светва.
2. Индикаторът за прогреса показва фаза **Cooking (Готвене)**  и таймерът започва да отчита оставащото до края време.  
*Програмата може да бъде изключена по всяко време през фазата на готвене чрез натискане на **бутон за отказ X**.*

## Приключване на готвенето

1. Когато таймерът отчете 00:00, готвенето спира и започва естествено освобождаване на налягането. Ако предпочитате, може да освободите налягането бързо, като преместите ключа в позиция **Vent (Изпускане)** .
2. Ако функцията **за Поддържане на топла храна** е включена, таймерът започва да отброява времето от 00:00 до 10 часа (10:00). Ако е изключена, дисплеят изписва надпис **End (Край)**.  
*Можете да изключите функцията за поддържане на топла храна по всяко време, като натиснете бутона за отказ **X**. Ако я изключите преди освобождаването на налягането да е приключило, лентата за съобщения ще покаже надпис **Do Not Open Lid (Не отваряйте капака)**.*
3. Изберете метод за освобождаване на налягането, според типа храна, който приготвяте. Когато цялата пара бъде изпусната, лентата за съобщения ще покаже надпис **OK to Open Lid (Можете да отворите капака)** и **индикаторът за налягането ще изгасне**.



## ПРОГРАМА СТЕРИЛИЗАЦИЯ

Тази програма използва пара под налягане, за да премахне повечето обичайни бактерии, намиращи се в домакинствата, по предмети като бебешки шишета и други аксесоари за хранене.

Изберете някоя от следните настройки:

Време по подразбиране	Времени диапазон	Налягане по подразбиране	Възможни нива на налягане
10 минути (00:10)	0 минути до 30 минути (00:00 до 00:30)	High (Високо)	Low (Ниско) High (Високо)



### Допълнителни настройки:

- Функцията за Поддържане на топла храна по подразбиране е включена при програмата Стерилизация.
- Функцията за Отложен старт е приложима към програмата Стерилизация.



За лесен контрол на настройките и достъп до изпитани рецепти, използвайте приложението **Instant Connect** или задайте ръчни настройки от контролния панел.

### Как да стерилизирате

#### Предварително загряване

1. Извадете вътрешния съд от основния корпус. Добавете артикулите, които ще стерилизирате.
2. Поставете и затворете капака за готвене под налягане.
3. Натиснете иконата на програмата **Стерилизация**  на контролния панел.
4. Дисплеят показва зададеното време за стерилизация по подразбиране или последно използваното. Завъртете **Основния бутон**, за да настроите желаното време и натиснете Основния бутон, за да потвърдите избора си.
5. Натиснете иконата за **ниво на налягането** , за да превключите между **Ниско (Low)** и **Високо (High)** ниво.

*Можете да промените нивото на налягането по всяко време в процеса на готвене.*



6. За да зададете отложен старт, натиснете иконата **за Отложен старт**  и завъртете **Основния бутон**, за да зададете време за отложен старт.
7. Функцията **за Поддържане на топла храна** е включена по подразбиране. За да я изключите, натиснете бутон .

*Можете да включите/изключите функцията за поддържане на топла храна по всяко време в процеса на готвене.*

8. Натиснете бутона за **Старт** , за да започнете. Светлинният индикатор за статус **Предварително загряване** е включен и дисплеят показва надпис **ON (Включен)**. В тази фаза уредът вдига и регулира налягане.

*Възможно е да са необходими 10-15 минути за предварително загряване на уреда.*

### Фаза на готвене

1. Когато уредът достигне необходимото ниво на налягане, лентата за съобщения показва надпис **Do Not Open Lid (Не отваряйте капака)** и червеният **индикатор за налягането**  светва.
2. Индикаторът за прогреса показва фаза **Cooking (Готвене)**  и таймерът започва да отчита оставащото до края време.

*Програмата може да бъде изключена по всяко време през фазата на готвене чрез натискане на **бутон за отказ X**.*

### Приключване на готвенето

1. Когато таймерът отчете 00:00, готвенето спира и започва естествено освобождаване на налягането. Ако предпочитате, може да освободите налягането бързо, като преместите ключа в позиция **Vent (Изпускане)** .
2. Ако функцията за **Поддържане на топла храна** е включена, таймерът започва да отброява времето от 00:00 до 10 часа (10:00).

*Можете да изключите функцията за поддържане на топла храна по всяко време, като натиснете бутона за отказ **X**. Ако я изключите преди освобождаването на налягането да е приключило, лентата за съобщения ще покаже надпис **Do Not Open Lid (Не отваряйте капака)**.*

3. Когато цялата пара бъде изпусната, лентата за съобщения ще покаже надпис **OK to Open Lid (Можете да отворите капака)** и индикаторът за налягането ще изгасне.



## ПРОГРАМА ПАРА

Тази програма работи като стандартна тенджера за готвене на пара, при която завирате вода, за да приготвите храната с пара. Програмата **не работи под налягане**.

Изберете някоя от следните настройки:

Време по подразбиране	Времеви диапазон
10 минути (00:10)	1 минути до 4 часа (00:01 до 04:00)

**Instant Съвет:** Когато готвите на пара, използвайте многофункционалната решетка за готвене на пара, за да повдигнете храната над врящата вода/течност.

### Допълнителни настройки:

- Функцията за Поддържане на топла храна не е приложима при програма Пара.
- Функцията за Отложен старт е приложима към програма Пара.

За лесен контрол на настройките и достъп до изпитани рецепти, използвайте приложението **Instant Connect** или задайте ръчни настройки от контролния панел.

## Как да готвите на пара

### Подготовка

Подгответе продуктите, описани в рецептата, която ще следвате.

### Предварително загряване

1. Извадете вътрешния съд от основния корпус. Добавете минимум 375 мл. вода.
2. Поставете решетката за готвене на пара във вътрешния съд и подредете продуктите върху нея.
3. Поставете и затворете капака за готвене под налягане.
4. Натиснете иконата на програма **Пара**  на контролния панел.
5. Дисплеят показва зададеното време за готвене по подразбиране или последно използваното. Натиснете **таймера (за минути и/или за часове)**, за да го активирате, след което завъртете **Основния бутон**, за да настроите желаното време. Натиснете Основния бутон, за да потвърдите избора си.
6. За да зададете отложен старт на готвенето, натиснете иконата **за Отложен старт** . Когато започне да премигва в оранжево, завъртете **Основния бутон**, за да зададете време за отложен старт.
7. Натиснете бутона за **Старт** , за да започнете. Светлинният индикатор за статус **Предварително загряване** е включен.

*Възможно е да са необходими 10-15 минути за предварително загряване на уреда. Времето може да е и по-дълго от 15 минути, в зависимост от вида и количеството на храната. Замразените храни увеличават времето за предварително загряване.*

### Фаза на готвене

1. Когато уредът достигне необходимата температура, индикаторът за прогреса показва фаза **Cooking (Готвене)**  и таймерът започва да отчита оставащото до края време.

*Програмата може да бъде изключена по всяко време през фазата на готвене чрез натискане на **бутон за отказ X**.*

### Приключване на готвенето

1. Когато таймерът отчете 00:00, готвенето спира и лентата за съобщения показва надпис **End (Край)**.
2. Програма Пара не готви под налягане, но може да бъде натрупано малко количество налягане, което да затрудни отварянето на капака. Ако това се случи, преместете ключа за освобождаване на налягането в **позиция Vent (Изпускане)** , за да изпуснете цялата пара, преди да отворите капака.



## ПРОГРАМА БАВНО ГОТВЕНЕ

Тази програма е сравнима със стандартен слоукукър (уред за бавно готвене). Програмата не работи под налягане за приготвяне на храната.

Изберете някоя от следните настройки:

Време по подразбиране	Времени диапазон	Температура по подразбиране	Възможни степени на температурата
6 часа (06:00)	30 минути до 6 часа (00:30 до 06:00)	High (Висока)	Low (Ниска) High (Висока)

### Ниска и Висока степен на температурата

Ниска	Висока
<ul style="list-style-type: none"><li>• Необходими са <b>4.5 часа</b> за достигане на максималната температура от 95°C (по-бавно).</li><li>• Препоръчително минимално време за готвене <b>4 часа</b>.</li><li>• По-бавното предварително загряване е идеално за по-плътни меса, месо с кокал, както и за кореноплодни зеленчуци.</li></ul>	<ul style="list-style-type: none"><li>• Необходими са <b>2.5 часа</b> за достигане на максималната температура от 95°C (по-бързо).</li><li>• Препоръчително минимално време за готвене <b>3 часа</b>.</li><li>• По-бързото предварително загряване е идеално за по-леки, изчистени меса (пилешко и свинско), както и за по-меки зеленчуци.</li></ul>

### Допълнителни настройки:

- Функцията за Поддържане на топла храна е включена по подразбиране при програма Бавно готвене.
- Функцията за Отложен старт е приложима към програма Бавно готвене.

За лесен контрол на настройките и достъп до изпитани рецепти, използвайте приложението **Instant Connect** или задайте ръчни настройки от контролния панел.

## Как да използвате програмата за бавно готвене

### Подготовка

Почистете, нарежете, подправете, мариновайте или смесете съставките според рецептата, която ще следвате



### Фаза на готвене

1. Извадете вътрешния съд от основния корпус. Добавете храна и течност във вътрешния съд, според рецептата.
2. Поставете и затворете капака за готвене под налягане.
3. Натиснете иконата на програма **Бавно готвене**  на контролния панел.
4. Дисплеят показва зададеното време за готвене по подразбиране или последно използваното. Завъртете **Основния бутон**, за да настроите желаното време. Натиснете Основния бутон, за да потвърдите избора си.



*Можете да промените времето на всеки етап в процеса на готвене.*

5. Натиснете иконата на програма **Бавно готвене** , за да превключите между Ниска (Low) и Висока (High) степен на температурата.

*Можете да промените степента на температурата по всяко време в процеса на готвене.*

6. За да зададете отложен старт на готвенето, натиснете иконата за **Отложен старт**  и завъртете **Основния бутон**, за да зададете време за отложен старт.
7. Функцията за Поддържане на топла храна е включена по подразбиране. За да я изключите, натиснете иконата .

*Можете да включите/изключите функцията за поддържане на топла храна по всяко време в процеса на готвене.*

8. Натиснете бутона за **Старт**  за да започнете. Индикаторът за прогреса показва фаза **Cooking (Готвене)**  и таймерът започва да отчита оставащото до края време.

*Програмата може да бъде изключена по всяко време през фазата на готвене чрез натискане на **бутон за отказ X**.*

### Приключване на готвенето

1. Когато таймерът отчете 00:00, готвенето спира. Лентата за съобщения изписва надпис **End (Край)**.
2. Ако функцията за поддържане на топла храна е включена, таймерът започва да отброява нагоре от 00:00.

*Можете да изключите функцията за поддържане на топла храна по всяко време, като натиснете **бутона за отказ X**.*



## СОТИРАНЕ

Програма **Сотиране** може да се използва вместо тиган върху котлон, скара тип плоча или грил с плоска повърхност. Подходяща е за къкрене, редуциране и сгъстяване на течности и сосове, пържене по метода Stir-Fry (с разбъркване), сотиране, запържване, карамелизиране на зеленчуци, запечатване на месо преди или след прилагането на други методи за готвене.

Изберете някоя от следните настройки:

Степени на температурата	Степен на темп. по подразбиране	Време за готвене по подразб.	Времени диапазон
От Level 1 (Ниво 1) до Level 5 (Ниво 5)	High (Висока)	30 минути (00:30)	1 мин. до 1 час (00:01 - 01:00)

### Температурни настройки

Степен на температурата	Температура
Level 1 (Ниво 1)	95°C
Level 2 (Ниво 2)	110°C
Level 3 (Ниво 3)	135°C
Level 4 (Ниво 4)	160°C
Level 5 (Ниво 5)	190°C

### Допълнителни настройки

- Функцията за поддържане на топла храна не е приложима при програма Сотиране.
- Функцията за отложен старт не е приложима към програма Сотиране.

За лесен контрол на настройките и достъп до изпитани рецепти, използвайте приложението **Instant Connect** или задайте ръчни настройки от контролния панел.

## Как да сотирате

### Подготовка

Почистете, нарежете, подправете, мариновайте или смесете съставките според рецептата, която ще следвате.



### Настройка на уреда за сотиране

1. Поставете вътрешния съд в основния корпус празен. Не поставяйте капака за готвене под налягане.
2. Изберете програма **Сотиране** като натиснете бутон .
3. Дисплеят показва зададеното време за готвене по подразбиране или последно използваното. Завъртете **Основния бутон**, за да настроите желаното време. Натиснете Основния бутон, за да потвърдите избора си.

*Можете да промените времето на всеки етап в процеса на готвене.*

4. За да превключите между различните степени на температурата, натиснете икона  и завъртете Основния бутон.
5. Дисплеят показва зададеното време за готвене по подразбиране или последно използваното. Натиснете **таймера (за минути и/или за часове)**, за да го активирате, след което завъртете **Основния бутон**, за да настроите желаното време. Натиснете Основния бутон, за да потвърдите избора си.

*Можете да промените времето на всеки етап в процеса на готвене.*

6. Натиснете **бутон Старт** , за да започнете. Индикаторът за прогреса показва фаза **Preheating (Предварително загряване)** .

### Фаза на готвене

1. Когато лентата за съобщения изпише надпис **Add Food**, добавете съставките във вътрешния съд. Можете да добавите мазнина на дъното на вътрешния съд, тъй като тя спомага за равномерното приготвяне на храната и предотвратява залепването ѝ.

*Не използвайте херметичния капак, когато сотирате.*

*Ако съставките се добавят преди уредът да достигне необходимата температура, е възможно дисплеят да не изпише надпис Add food и да не се появи таймер. Това е нормално.*

2. Таймерът започва да отброява оставащото време.  
*Програмата може да бъде изключена по всяко време през фазата на готвене чрез натискане на **бутона за отказ X**.*
3. Когато таймерът отчете 00:00, готвенето спира и дисплеят изписва надпис **End (Край)**.

## **Деглазиране (отлепване на полепнали парченца от дъното на вътрешния съд)**

Деглазирането на вътрешния съд позволява да добавите допълнителни вкусове към ястието, като същевременно ще предотврати залепването на храна по вътрешния съд и ще направи почистването му изключително лесно.

За да деглазирате, извадете хранителните продукти от вътрешния съд и добавете течност като вода, бульон или вино върху все още нагорещеното дъно. Използвайте дървена или силиконова шпатула, за да отлепите залепналите, загорели или карамелизирани парченца от дъното на вътрешния съд и разбъркайте в течността.

## **Сотиране преди Pressure Cook (Готвене под налягане) или Slow Cook (Бавно готвене)**

Сотирането на месото и зеленчуците преди готвене под налягане или бавно готвене е идеалният начин да обогатите вкусовете, тъй като захарите се карамелизират от силната топлина на програма Sauté (Сотиране).

**За да сотирате, преди да изберете друга програма:** Сотирайте продуктите, след което натиснете **бутона за отказ X**. Като използвате дървена или силиконова шпатула, деглазирайте дъното на вътрешния съд, преди да превключите на Готвене под налягане или Бавно готвене. Изберете желаната програма, за да продължите готвенето.



## ПРОГРАМА СУ ВИД

Готвенето Су Вид представлява готвене на храната в специална, подходяща за готвене вакуумирана торбичка, под вода, при ниска температура за продължително време. Храната се готви в собствените си сокове и резултатът е невероятно вкусен, ароматен и нежен. Тази програма **не работи** под налягане.

Изберете някоя от следните настройки:

Време по подразбиране	Времени диапазон	Температура по подразбиране	Диапазон на температурата
3 часа (03:00)	30 минути до 99 часа и 30 минути (00:30 до 99:30)	56°C	25°C - 90°C

### Допълнителни настройки:

- Функцията за Поддържане на топла храна не е приложима при програма Су вид.
- Функцията за Отложен старт не е приложима при програма Су вид.

### Ще са Ви необходими:

- Кухненска щипка
- Термометър
- Подходящи за храна и готвене вакуумиращи/херметически затварящи се торбички
- или Уред за вакуумиране и пликосе за вакуумиране, подходящи за храна и готвене

За лесен контрол на настройките и достъп до изпитани рецепти, използвайте приложението **Instant Connect** или задайте ръчни настройки от контролния панел.

## Как да използвате програмата Су вид



### Подготовка

1. Почистете, нарежете, подправете, маринуйте или смесете съставките според рецептата, която ще следвате.
2. Добавете съставките в плика за вакуумиране и го запечатайте плътно.

### Предварително загряване

1. Напълнете вътрешния съд с вода до нивото на линията 1/2 (Наполовина пълно), отбелязана на вътрешния съд.
2. Поставете вътрешния съд в основния корпус.
3. Поставете и затворете капака за готвене под налягане.
4. Натиснете иконата на програма **Су Вид**  на контролния панел.
5. Дисплеят показва зададеното време за готвене по подразбиране или последно използваното. Завъртете **Основния бутон**, за да настроите желаното време. Натиснете Основния бутон, за да потвърдите избора си.

*Можете да промените времето на всеки етап в процеса на готвене.*

5. Натиснете **поле температура**, за да превключите между различните степени на температурата.
6. За да превключите между различните степени на температурата, натиснете икона  и завъртете Основния бутон.
7. Натиснете **бутон Старт** , за да започнете. Индикаторът за прогреса показва фаза **Preheating (Предварително загряване)** ••.

*Програмата може да бъде изключена по всяко време през фазата на готвене чрез натискане на **бутон за отказ X**.*

### Фаза на готвене

1. Когато в лентата за съобщения се изпише **Add Food (Добавете храна)**, отключете и отворете капака, след което внимателно потопете запечатаните торбички. Затворете капака отново.

*Храната в торбичките трябва да е изцяло потопена. Ако използвате торбичка за многократна употреба, се уверете, че ципът остава над водата.*

2. Таймерът започва да отброява оставащото време.
3. Когато таймерът отчете 00:00, готвенето спира и дисплеят изписва надпис **End (Край)**.

*Програмата може да бъде изключена по всяко време през фазата на готвене чрез натискане на **бутон за отказ X**.*

## Изваждане на храната

1. Програма Су Вид не готви под налягане, но може да бъде натрупано малко количество налягане, което да затрудни отварянето на капака.
2. Отворете капака и използвайте кухненска щипка, за да извадите внимателно торбичките от горещата вода.
3. Отворете торбичките и използвайте термометър, за да проверите дали храната е готова.

## Обратно запечатване

Методът на обратното запечатване на месото (reverse searing), който представлява запечатване на месото не преди, а след бавно готвене на ниска температура, е най-лесният начин да подсилите вкусовете и ароматите, без да го пресготвите. Опитайте метода на обратното запечатване за крехко, сочно месо с красива, хрупкава коричка.

1. След готвене Су Вид, извадете месото от торбичката за готвене и внимателно го подсушете, за да отстраните възможно най-много влага от повърхността на месото.
2. Използвайте програмата Сотиране , настроена на висока степен, или чугунен тиган, кухненска горелка или грил, за да запечатате добре месото и да запазите вътре влагата и соковете.

## Съставки и подправки

- При готвене Су Вид, солта няма къде да отиде, така че е по-добре да използвате малко по-малко количество, отколкото обикновено, особено при готвенето на месо, птици и риба. Ако храната се нуждае от още малко сол след готвене, можете лесно да я посолите на вкус.
- Използвайте висококачествени пресни съставки, когато готвите Су Вид, за да осигурите възможно най-добрия вкус.
- Използвайте чесън на прах, а не суров чесън. Суровият чесън може да стане много горчив или твърде силен като вкус, когато готвите на програма Су Вид. Чистият и висококачествен чесън на прах ще осигури най-добри резултати. Не използвайте чеснова сол вместо чесън на прах.

## Съхранение на сготвената храна

Ако ястието няма да бъде консумирано веднага след готвене Су Вид, потопете неотворените торбички в ледена вода, за да намалите бързо температурата, след което съхранявайте в хладилник.



## ПРОГРАМА ЙОГУРТ/КИСЕЛО МЛЯКО

С Вашия Instant Pot можете лесно да заквасите вкусно млечно или немлечно кисело мляко.

Изберете някоя от следните настройки за приготвяне на кисело мляко:

Процес	Температура	Време по подразбиране	Времени диапазон
Пастьоризиране	85°C Не се регулира	30 минути <b>(00:30)</b>	Не се регулира
Ферментация	41°C Не се регулира	8 часа <b>(08:00)</b>	6 часа до 12 часа <b>(06:00 до 12:00)</b>

### Допълнителни настройки

- Функцията за поддържане на топла храна не е приложима към програма Йогурт/Кисело мляко.
- Функцията за отложен старт не е приложима към програма Йогурт/Кисело мляко.

За лесен контрол на настройките и достъп до изпитани рецепти, използвайте приложението **Instant Connect** или задайте ръчни настройки от контролния панел.

### Как да пригответе кисело мляко

Приготвянето на кисело мляко е тристепенен процес, който започва с пастьоризиране на млякото, след това добавяне на закваска и накрая охлаждане. За получаване на оптимални резултати, винаги следвайте изпитани рецепти.

Ще са Ви необходими:

- Мляко или немлечна алтернатива (ядково мляко)
- Закваска

### Пастьоризиране на млякото

1. Добавете млякото или немлечната алтернатива във вътрешния съд.
2. Поставете вътрешния съд в основния корпус.
3. Поставете и затворете капака за готвене под налягане.
4. Изберете програма **Йогурт/Кисело мляко**  на контролния панел.  
*Времето за пастьоризация и температурата са предварително зададени.*
5. Натиснете бутона за **Старт** . Индикаторът за прогреса показва фаза **Готвене**  и лентата за съобщения показва надпис **Step 1 Pasteurise (Стъпка 1 Пастьоризиране)**.
6. Когато пастьоризирането завърши, уредът започва да понижава температурата си. В лентата за съобщения се изписва надпис **Open Lid to Cool down (Отворете капака за охлаждане)**.



*Млякото трябва да достигне минимум 72°C, за да се пастьоризира правилно.*

- Отворете капака, за по-бързо охлаждане. Това отнема около 90 минути. В лентата за съобщения се изписва **Cooling down (Охлаждане)**.

### Добавяне на закваска

- Оставете пастъризираното мляко да се охлади. Когато това стане, в лентата за съобщения ще се изпише надпис **Add Starter (Добавете закваска)**.
- Добавете закваската към млякото според инструкциите на продукта.  
*Ако използвате обикновено кисело мляко за закваска, уверете се, че съдържа активни култури (млечни бактерии). Добавете 30 мл. (2 с.л.) кисело мляко на 3.7 литра прясно мляко, или следвайте проверена рецепта за кисело мляко в Instant Pot.*
- Поставете и затворете капака за готвене под налягане.

### Ферментация

- За да зададете време за ферментация, натиснете **Основния бутон**, след което го завъртете, за да настроите желаното време. Натиснете Основния бутон, за да потвърдите избора си.  
*Можете да промените времето за ферментация по всяко време, докато програмата е включена.*  
*По-дългото време за ферментация ще направи млякото/йогурта с по-остър/кисел вкус.*
- Натиснете бутона за **Старт** . Индикаторът за прогреса показва фаза **Cooking (Готвене)**  и лентата за съобщения показва надпис **Step 2 Ferment (Стъпка 2 Ферментация)**.
- Когато ферментацията завърши, дисплеят показва **End (Край)**.
- Оставете току що приготвеното йогурт/кисело мляко да се охлади, след което го поставете в хладилника (покрито) за 12-24 ч., за да се развие вкусът.

### Какво количество кисело мляко можете да пригответе?

Размер на уреда / Вместимост	Минимално количество на млякото	Максимално количество на млякото
5.7 литра	1000 мл. (4 чаши)	3.8 литра

## Приготвяне на кисело мляко в чашки/бурканчета

Чашките за йогурт са удобен начин за разпределяне на порции киселото мляко.

1. След като сте добавили закваската, внимателно изсипете млякото в чашки/бурканчета за йогурт и ги затворете плътно.
2. Почистете старателно вътрешния съд и поставете решетката за готвене на пара на дъното.
3. Поставете затворените чашки/бурканчета за йогурт върху решетката и добавете вода във вътрешния съд, докато чашките/бурканчетата са наполовина потопени.
4. Следвайте стъпките в Етап Ферментация на млякото.

## Съвети за приготвяне на кисело мляко

- Колкото по-гъсто е прясното мляко, толкова по-плътно ще е киселото мляко.
- За максимално гъсто кисело мляко (богат кремообразен йогурт в гръцки стил), прецедете течната суроватка от кисело мляко с тензух или през торбичка за мляко.
- Колкото по-дълго оставите млякото да ферментира, толкова по-остър/кисел ще бъде вкусът на киселото мляко.
- Охладете току що приготвеното кисело мляко, след което го поставете в хладилника (покрито) за 12-24 часа, за да се развие вкусът.
- Медът, ядките, семената и пресните плодове са перфектно допълнение към домашното кисело мляко.

## }}}} ПОДДЪРЖАНЕ НА ТОПЛА ХРАНА

Програмата е идеална за подгриване/претопляне на ястия или затопляне на храна за дълго време. Може да включите **Поддържане на топла храна** автоматично след приключване на готвенето на програми Готвене под налягане, Бавно готвене и Ориз. Тази програма **не работи под налягане**.

Изберете някои от следните настройки:

Степен на температурата за поддържане на топла храна	Степени на температурата	Време по подразбиране	Времени диапазон
Поддържане на топла храна	High (Висока): 80°C	10 часа (10:00)	Не се регулира
Претопляне на храна	Low (Ниска): 68°C High (Висока): 80°C Custom (Ръчна настройка): от 68°C до 95°C	10 часа (10:00)	30 минути до 10 часа (00:30 до 10:00)

- Функцията за отложен старт не е приложима към програма Поддържане на топла храна

### Поддържане на топла храна след готвене

1. Ако функцията за поддържане на топла храна е включена, тя **стартира автоматично** след приключване на програмата за готвене. Таймерът показва изминалото време, с продължителност до 10 часа.
2. За да изключите програмата за поддържане на топла храна, натиснете бутон }}}} или **бутона за отказ X**.

## Претопляне на храна

### Подготовка

Поставете храната, която желаете да претоплите, във вътрешния съд.

*Можете да използвате допълнителен съд с подходящ размер. Добавете между 125 мл. и 375 мл. вода, за да избегнете пресготвяне на ястието.*

### Претопляне

1. Поставете вътрешния съд в основния корпус.
2. Поставете и затворете капака за готвене под налягане.
3. Изберете програма Поддържане на топла храна като натиснете икона  на контролния панел.
4. Дисплеят показва зададеното време за готвене по подразбиране или последно използваното. Завъртете **Основния бутон**, за да настроите желаното и го натиснете, за да потвърдите избора си.
5. За да превключите между различните степени на температурата, натиснете икона  и завъртете Основния бутон, за да изберете желаната.
6. Натиснете бутон Старт , за да започнете. Индикаторът за прогреса показва **Поддържане на топла храна** . Таймерът започва да отброява оставащото време. Когато таймерът отчете 00:00, готвенето спира и дисплеят изписва надпис **End (Край)**. Програмата може да бъде изключена по всяко време чрез натискане на бутона за отказ **X**.





## ОТЛОЖЕН СТАРТ

Можете да зададете таймер за **Отложен старт** на готвенето за минимум 10 минути и максимум 24 часа с настройка на интервали през 10 минути.

	Време по подразбиране	Времени диапазон
<b>Отложен старт</b>	6 часа <b>(06:00)</b>	10 минути до 24 часа <b>(00:10 до 24:00)</b>
<b>Таймер</b>	10 минути <b>(00:10)</b>	30 минута до 10 часа <b>(00:30 до 10:00)</b>

Функцията за *Отложен старт* не е приложима при програма *Сотиране, Йогурт, Су Вид и Поддържане на топла храна*.



### Задаване на Отложен старт на готвенето

1. Изберете програмата за готвене, която желаете, след което натиснете бутона за **Отложен старт**   
*Веднъж щом е избран Отложен старт, не можете да върнете настройките на програмата. За да зададете нови, натиснете **бутона за отказ X**, преди да натиснете **бутон Старт** .*
2. Завъртете Основния бутон, за да зададете време за отложен старт.
3. Натиснете бутон Старт . Таймерът започва да отброява оставащото време.
4. Когато времето за Отложен старт изтече, автоматично започва избраната програма.

### Задаване на таймер (без готвене)

Дори и да не използвате Вашия Instant Pot за готвене, можете да зададете таймер от **минимум 1 минута** до **максимум 1 час**. Зададеното време по подразбиране е 10 минути.

### Задаване на таймер:

1. Когато лентата за съобщения покаже надпис **Ready (Режим на готовност)**, натиснете иконата за **Отложен старт** .
2. Завъртете **Основния бутон**, за да зададете таймер.
3. Натиснете **бутон Старт** , за да започне таймерът.  
*Можете да изключите таймера по всяко време, като натиснете бутона за отказ **X**.*

## ПОДДРЪЖКА

Вашият Instant Pot включва елементи, които са необходими при готвене под налягане. Тези части трябва да бъдат поставени на херметичния капак преди употреба за правилна и безопасна експлоатация, както и да бъдат почиствани след употреба и подменени, при необходимост.

### ПРЕДУПРЕЖДЕНИЕ

Неспазването на мерките и инструкциите за безопасност може да доведе до нараняване и/или материални щети, и да наруши покритието на гаранцията.

### Как да използвате силиконовия уплътнителен пръстен

Когато капакът за готвене под налягане е затворен, уплътнителният пръстен, поставен от долната му страна, създава херметично уплътнение между капака и основния корпус.

- Преди първоначалната употреба, уплътнителният пръстен е поставен от долната страна на херметичния капак. Преди всяко готвене е необходимо да проверявате дали е в правилна позиция.
- Необходимо е почистване на уплътнителния пръстен след всяко готвене.
- Силиконовият уплътнителен пръстен е направен от порест материал, който се разтяга в хода на експлоатацията. За да поддържате уреда в изправност, е необходима подмяна на уплътнителния пръстен на всеки 12-18 месеца. Ако забележите напукване, разтягане или деформация по повърхността му, е необходимо да го подмените възможно най-скоро.

## Поставяне

1. Сложете уплътнителния пръстен върху водача и го притиснете на мястото му, секция по секция. Уверете се, че няма нагъвания.
2. Уплътнителният пръстен трябва да е плътно поставен във водача. Може да се върти и движи леко, но не трябва да пада, когато обърнете капака.

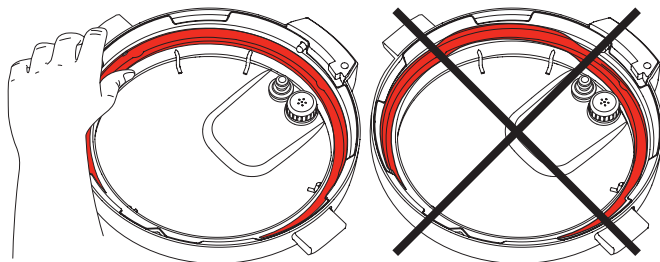

## Сваляне

1. Хванете ръба на силикона и издърпайте уплътнителния пръстен навън от кръглия водач за уплътнителен пръстен (от неръждаема стомана), секция по секция.

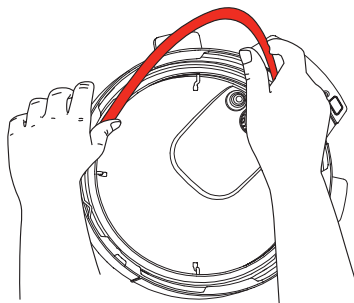

2. След като свалите уплътнителния пръстен, проверете водача за уплътнителен пръстен, за да се уверите, че е закрепен, подравнен и с еднаква височина спрямо капака. Не се опитвайте да ремонтирате деформиран водач за уплътнителен пръстен.

*Instant Съвет:* Уплътнителният пръстен се сваля и поставя по-лесно, когато е мокър.

## Как да използвате анти-блокиращия щит

Анти-блокиращият щит предотвратява проникването на хранителни частици нагоре през тръбата за изпускане на пара, което подпомага регулирането на налягането.

Анти-блокиращият щит е неразделна част от безопасността на уреда и е необходим за готвене под налягане, така че трябва да е поставен преди употреба.

## Поставяне

Сложете анти-блокиращия щит върху щипките и натиснете надолу, докато щракне на място.

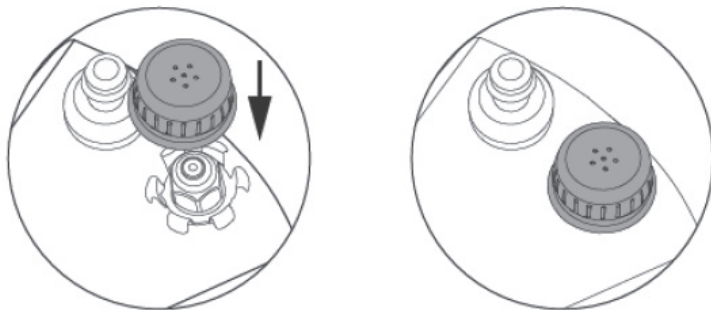

## Сваляне

Хванете капака като автомобилен волан и натиснете с палци анти-блокиращия щит силно отстрани (натискайте към ръба на капака и нагоре), докато изскочи от щипките отдолу.



## Как да използвате механизма за изпускане на пара

Когато уредът освобождава налягане, струи пара излизат от отворите на капачката за омекотено и тихо изпускане. Капачката и клапанът за изпускане на пара са неразделна част от безопасната употреба на продукта и са необходими за готвене под налягане. Те трябва да бъдат поставени на херметичния капак преди употреба за правилна и безопасна експлоатация, както и да бъдат почиствани след употреба и подменени, при необходимост.

### ПРЕДУПРЕЖДЕНИЕ

В случай че клапанът за изпускане на пара не е поставен (под капачката) преди употреба, ще има изливане на гореща течност, което може да причини изгаряния, наранявания и/или материални щети. Уверете се, че клапанът за изпускане на пара е правилно поставен преди употреба.

## Поставяне

Сложете клапана за изпускане на пара върху тръбата и натиснете силно надолу. Поставете щипките на капачката за омекотено и тихо изпускане на пара в държачите и натиснете надолу, докато капачката за затвори плътно.

Когато е поставен правилно, механизмът за изпускане на пара следва да е здраво прикрепен към капака. Той трябва да остане на мястото си при обръщане на капака.

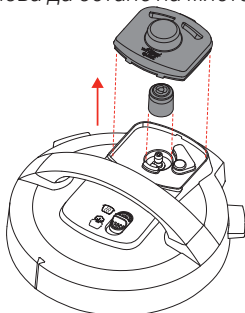

## Сваляне

Използвайте палеца отзад, за да свалите капачката за омекотено и тихо изпускане на пара, след което издърпайте клапана за изпускане на пара нагоре, за да го свалите от тръбата.

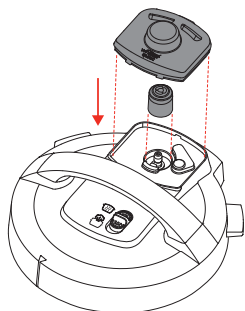

## Как да използвате поплавъчния клапан и силиконовата тапа

### Поставяне

Пуснете поплавъчния клапан с тясната страна надолу в отвора за поплавъчен клапан от горната страна на капака. Поставете един пръст от горната (плоска) страна на поплавъчния клапан, след което обърнете капака. Прикрепете здраво силиконовата тапа към долната страна на поплавъчния клапан и поставете черната тапа от горната страна на капака.

### Сваляне

Отворете капачката за тихо и омекотено изпускане на пара. Премахнете черната тапа от горната страна на капака. Поставете един пръст върху горната част на поплавъчния клапан, след което обърнете капака. Отделете силиконовата тапа от долната страна на поплавъчния клапан и извадете поплавъчния клапан от горната страна на капака. НЕ изхвърляйте поплавъчния клапан или силиконовата тапа!

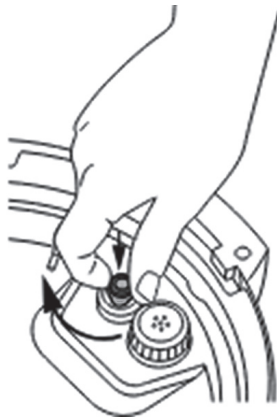

## Как да използвате колектора за конденз

Колекторът за конденз се намира в задната част на основния корпус и събира влага, отделяща се при отваряне на капака и намираща се в канала за конденз (по периферията на основния корпус).

Трябва да се постави преди готвене и да се изпразни и изплакне след всяка употреба. В случай че колекторът за конденз не бъде поставен, водата ще капе директно на плота.

## Поставяне

Подравнете улеите на колектора за конденз спрямо езичетата (водачите) на гърба на основния корпус и плъзнете колектора.

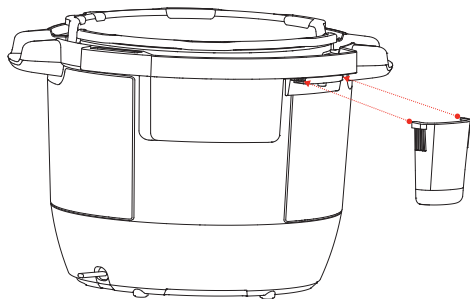

## Сваляне

Издърпайте колектора за конденз от основния корпус; не го дърпайте надолу. Обърнете внимание на езичетата (водачите) на основния корпус и на улеите на колектора за конденз.

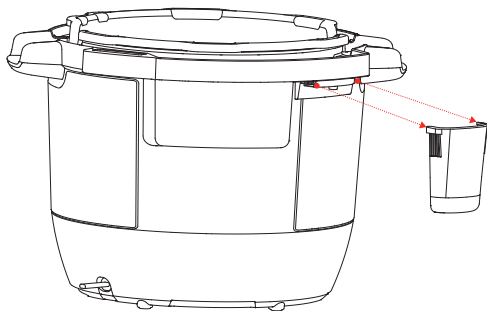

## ГРИЖА И ПОЧИСТВАНЕ

Почиствайте уреда и аксесоарите след всяка употреба. Неспазването на тези инструкции може да причини неизправност, което да доведе до нараняване и/или материални щети.

Винаги изключвайте уреда от контакта и го оставяйте да се охлади до стайна температура преди почистване. Никога не използвайте домакинска тел (метални телени гъби и четки), абразивни гъби и абразивни прахове или агресивни почистващи препарати за почистването на която и да част от уреда и аксесоарите.

Оставете всички повърхности да изсъхнат напълно преди употреба и преди съхранение.

Части / Аксесоари	Методи за почистване и инструкции
<p><b>Аксесоари</b></p> <ul style="list-style-type: none"> <li>• Решетка за готвене на пара</li> </ul>	<p>Почиствайте след всяка употреба.</p> <ul style="list-style-type: none"> <li>• Ръчно измиване с гореща вода и почистващ препарат за съдове. Подходящи за почистване в съдомиялна машина, ако са поставени върху горния ред.</li> <li>• Никога не използвайте домакинска тел (метални телени гъби и четки), абразивни гъби и абразивни прахове или агресивни почистващи препарати.</li> </ul>
<p><b>Капак и части</b></p> <ul style="list-style-type: none"> <li>• Клапан за изпускане на пара</li> <li>• Капачка за омекотено и тихо изпускане на пара</li> <li>• Анти-блокиращ щит</li> <li>• Уплътнителен пръстен</li> <li>• Поплавъчен клапан</li> <li>• Силиконова тапа на поплавъчен клапан</li> <li>• Колектор за конденз</li> </ul>	<p>Почиствайте след всяка употреба.</p> <ul style="list-style-type: none"> <li>• Ръчно измиване с гореща вода и почистващ препарат за съдове. Херметичният капак е подходящ за почистване в съдомиялна машина, ако е поставен на горния ред.</li> <li>• Премахвайте всички подвижни части от капака преди почистване.</li> <li>• След като сте премахнали клапана за изпускане на пара и анти-блокиращия щит, почистете вътрешността на тръбата за изпускане на пара с четчица за почистване на тръби, за да предотвратите запушване.</li> <li>• За да отцедите водата от капака след измиване (вкл. и в съдомиялна машина), хванете капака за дръжката и го дръжте вертикално над мивка, след което го завъртете на 360° - като завъртане на автомобилен волан.</li> <li>• След почистване и отцеждане, съхранявайте капака с горната част надолу върху основния корпус на уреда, за да може да изсъхне напълно на въздух.</li> <li>• Съхранявайте уплътнителните пръстени на проветриво място, за да намалите остатъчната миризма от ястията със силен аромат. За да елиминирате миризми, добавете 250 мл. (1 чаша) вода и 250 мл. (1 чаша) бял оцет във вътрешния съд и пуснете програма Pressure Cook (Готвене под налягане) за 5-10 минути, след което Бързо освободете налягането.</li> <li>• Проверявайте колектора за конденз след всяка употреба и го изпразвайте и почиствайте при необходимост. Не оставяйте в него да престояват храна или влага, тъй като това може да доведе до развитието на вредни бактерии.</li> </ul>

Части / Аксесоари	Методи за почистване и инструкции
<b>Вътрешен съд</b>	<p>Почиствайте след всяка употреба.</p> <ul style="list-style-type: none"> <li>• Ръчно измиване с гореща вода и почистващ препарат за съдове. Подходящ за почистване в съдомиялна машина.*</li> <li>• Премахвайте устойчиви петна, появили се в резултат от твърда вода (оцветяване, синкаво или бяло обезцветяване), с навлажнена с оцет или неабразивен препарат (като Bar Keeper's Friend) гъба и търкане.</li> <li>• При твърди или загорели остатъци от храна, добавете вряла вода и неагресивен препарат за съдове във вътрешния съд и оставете да се наикисне за няколко часа за лесно почистване.</li> <li>• Уверете се, че всички външни повърхности са сухи, преди да поставите вътрешния съд в основния корпус</li> </ul>
<b>Захранващ кабел</b>	<p>Само със забърсване.</p> <ul style="list-style-type: none"> <li>• Използвайте много леко навлажнена кърпа, за да избършете зацапвания от захранващия кабел.</li> </ul>
<b>Основен корпус</b>	<p>Само със забърсване.</p> <ul style="list-style-type: none"> <li>• Избърсвайте вътрешността на основния корпус, както и канала за конденз, с много леко навлажнена кърпа. Оставете ги да изсъхнат напълно, преди да поставите вътрешния съд.</li> <li>• Почиствайте външната част на основния корпус и контролния панел с мека, много леко навлажнена кърпа или гъба.</li> </ul>

*\* След почистване в съдомиялна машина по съответните части/аксесоари може да настъпи известно обезцветяване, но това няма да повлияе на безопасността или работата на уреда.*

### ПРЕДУПРЕЖДЕНИЕ

Основният корпус съдържа електрически компоненти. С цел защита от пожар, токов удар и/или нараняване, уверете се, че основният корпус е винаги сух.

- НЕ потапяйте основния корпус във вода или каквато и да е друга течност, и НЕ се опитвайте да го почистите в съдомиялна машина.
- НЕ изплаквайте нагревателя.
- НЕ изплаквайте и не потапяйте захранващия кабел и щепсела във вода или каквато и да е течност.

## ОТСТРАНЯВАНЕ НА НЕИЗПРАВНОСТИ

Проблем	Възможна причина	Решение
<b>Звук на щракване или лек звук на пукане от време на време</b>	Звукът от превключване на нагревателя или гъвкавите пластини под нагревателя се движат при смяна на температури.	Това е нормално; не се изисква действие.
	Дъното на вътрешния съд (ВС) е мокро.	Избършете външната повърхност на ВС. Уверете се, че нагревателят е сух, преди да поставите вътрешния съд обратно в основния корпус.
<b>Затруднение при затварянето на капака</b>	Уплътнителният пръстен (УП) не е поставен правилно.	Поставете отново УП, уверете се, че е плътно легнал във водача за уплътнителен пръстен.
	Поплавъчният клапан (ПК) е в повдигнато положение.	Натиснете внимателно поплавъчния клапан надолу с дълъг прибор.
	Съдържанието в уреда е все още горещо.	Спуснете бавно капака върху основния корпус, като позволите на топлината да се разсее.
<b>Затруднение при отварянето на капака</b>	<b>ОПАСНОСТ:</b> Съдържанието може да е под налягане. За да избегнете изгаряния и нараняване, <b>НЕ се опитвайте да отворите капака принудително със сила.</b>	
	Налягане вътре в уреда.	Освободете налягането според рецептата. Отворете капака само, след като на диспеля се изпише надпис <b>OK To Open Lid (Можете да отворите капака)</b> .
	Поплавъчният клапан (ПК) е заседнал в повдигнато положение заради парчета или остатъци от храна.	Освободете налягането напълно, след което отворете капачката за омекотено и тихо изпускане на пара, махнете тапата от поплавъчния клапан и го натиснете внимателно. Може да се наложи да оставите уреда да се охлади леко, така че цялото налягане да може да се освободи. Отворете капака внимателно, след което старателно почистете ПК, около него и капака преди последваща употреба
<b>Вътрешният съд е прилепнал към капака при отваряне на уреда</b>	Охлаждането на вътрешния съд може да създаде вакуум, причинявайки прилепване на вътрешния съд за капака.	За да освободите вакуума, преместете Ключа за бързо освобождаване в позиция <b>Vent (Изпускане)</b> , за да изпуснете напълно парата.

<b>Изпускане на пара по ръба на капака</b>	Няма УП в капака.	Поставете уплътнителен пръстен (УП).
	УП е повреден или не е поставен правилно.	Сменете уплътнителния пръстен (УП).
	Хранителни остатъци са залепнали към УП.	Извадете уплътнителния пръстен (УП) и го почистете старателно.
	Капакът не е затворен правилно.	Отворете, след това затворете капака.
	Водачът за уплътнителен пръстен (УП) е изкривен или не е центриран.	Извадете УП от капака и проверете водача за изкривяване или огъване. Свържете се с <b>Отдел за обслужване на клиенти</b> .
	Ръбът на вътрешния съд може да е деформиран.	Проверете за деформация и се свържете с <b>Отдел за обслужване на клиенти</b> .
<b>Уредът не може да вдигне налягане</b>	Хранителни остатъци върху поплавъчния клапан или силиконовата тапа на поплавъчния клапан (ПК).	Извадете ПК от капака и почистете старателно; Проведете Първоначален тест, за да проверите работата на уреда. В случай на неизправност, свържете се с <b>Отдел за обслужване на клиенти</b> .
	Твърде малко течност във вътрешния съд (ВС).	Проверете за загаряне на дъното на ВС; премахнете, ако е необходимо. Добавете вода/течност на водна основа във ВС според вместимостта на уреда (5.7 литра - 375 мл.)
	Силиконовата тапа на ПК е повредена или липсва.	Поставете тапата или я заменете с нова.
	ПК е възпрепятстван от механизма за заключване на капака.	Отворете капачката и свалете черната тапа. Натиснете ПК с дълъг прибор. Ако ПК не спадне надолу, изключете уреда. Свържете се с <b>Отдел за обслужване на клиенти</b> .
	Вътрешният съд не се затопля.	Проведете Първоначален тест, за да проверите работата на уреда. В случай на неизправност, свържете се с <b>Отдел за обслужване на клиенти</b> .
	Дъното на вътрешния съд може да е повредено.	Проведете Първоначален тест, за да проверите работата на уреда. В случай на неизправност, свържете се с <b>Отдел за обслужване на клиенти</b> .
	<b>Малко количество пара изтича/съска от клапана за изпускане на пара по време на готвене</b>	Уредът регулира излишното налягане.

<b>Струи пара излизат от клапана за изпускане на пара по време на готвене под налягане</b>	Няма достатъчно течност във вътрешния съд (BC)		Добавете вода/течност на водна основа във ВС според вместимостта на уреда: (5.7 литра - 375 мл.)
	Грешка в сензора за налягане.		Свържете се с <b>Отдел за обслужване на клиенти</b> .
<b>Дисплеят остава черен след включване на хранящата кабел</b>	Лоша храняща връзка или липса на електричество		Проверете контакта, за да се уверите, че има храняване. Проверете хранящата кабел за повреда. Ако забележите повреда, свържете се с <b>Отдел за обслужване на клиенти</b> .
	Електрическият предпазител на уреда е изгорял.		Свържете се с <b>Отдел за обслужване на клиенти</b> .
<b>Код за грешка се показва на дисплея и уредът издава продължителен звуков сигнал</b>	C1 C3	Неизправен сензор.	Изключете уреда от храняването за поне 4 часа. Включете го отново и в случай че не изписва код за грешка, направете <b>Първоначален тест</b> . Ако повторно изписва код за грешка, свържете се с <b>Отдел за обслужване на клиенти</b> .
		Нагревателят е повреден/не работи.	Свържете се с <b>Отдел за обслужване на клиенти</b> .
	C7	Няма достатъчно течност.	Добавете вода/течност на водна основа във ВС според вместимостта на уреда: (5.7 литра - 375 мл.)
		Капакът за готвене под налягане не е поставен при функции за готвене с налягане.	Поставете капака за готвене под налягане и рестартирайте.
	C10	WiFi модулът е в неизправност	Свържете се с <b>Отдел за обслужване на клиенти</b> .
	Lid Open или Close Lid	Капакът не е в правилната позиция за избраната програма.	Отворете и затворете капака. Не използвайте капака за готвене под налягане, когато използвате програма Sauté (Сотиране).
	Food burn	Установена е висока температура на дъното на ВС; уредът автоматично намалява температурата, за да се избегне прегряване.	Натрупване на отлагания на дъното на вътрешния съд (BC) може да възпрепятства правилното отдаване на топлина. Изключете уреда, освободете налягането и проверете дъното на ВС.
	PrSE	Натрупало се е налягане по време на програма за готвене без налягане.	Натиснете <b>бутон за отказ X</b> и преместете Ключа за бързо освобождаване в позиция <b>Vent (Изпускане)</b> .

## ОТСТРАНЯВАНЕ НА НЕИЗПРАВНОСТИ, СВЪРЗАНИ С ПРИЛОЖЕНИЕТО INSTANT CONNECT

Проблем	Решение
<b>Опитах се да сваля приложението, но изписва, че моето устройство не е съвместимо.</b>	Уверете се, че версията на операционните системи iOS или Android на мобилното ви устройство са съвместими с приложението. Можете да видите списък в страницата на приложението в App Store или Google Play store.
<b>Опитвам се създам акаунт в Приложението, но не получавам код за верификация.</b>	Проверете папка „Спам“ на вашата електронна поща. Ако го намерите там, се уверете, че го маркирате с „не е спам“, за да избегнете подобно филтриране в бъдеще. Изчакайте няколко минути и проверете входящата си поща отново. Понякога съобщенията се получават със закъснение.
<b>Рецептите, които съм запазил в моя акаунт в приложението, са изчезнали.</b>	Запазените рецепти могат да бъдат намерени в поле My recipes (Моите рецепти), намиращи се в долната част на екрана. Ако не виждате запазените рецепти там, е необходимо да деинсталирате приложението, след което да инсталирате последната му версия. За да се уверите, че рецептите ви ще бъдат запазени, опитайте следното: <ol style="list-style-type: none"> <li>1. Уверете се, че имате стабилна Wifi връзка.</li> <li>2. Проверете дали приложението има необходимите разрешения за достъп до хранилището и мрежата на вашето устройство. Ако приложението няма необходимите разрешения, то може да не може да запамятава правилно информация.</li> </ol>
<b>Не мога да се свържа с приложението. Вместо това получавам съобщение за грешка „Неуспешно свързване“.</b>	Ако имате проблеми със свързването, деинсталирайте приложението. След това изтеглете най-новата му версия. След като приложението е преинсталирано: <ol style="list-style-type: none"> <li>1. Уверете се, че Bluetooth е активиран на телефона ви. След това отворете приложението.</li> <li>2. Ако нямате акаунт, изберете Get Started (Започнете).</li> <li>3. Ако вече имате акаунт, влезте, изберете My Kitchen (Моята кухня), след което изберете знака + в горния десен ъгъл на екрана.</li> <li>4. Изберете Instant Instant Pot Rio Plus.</li> <li>5. Натиснете бутона WiFi на вашия уред за по-малко от 1 секунда и когато го отпуснете, ще чуете звуков сигнал.</li> <li>6. Добавете Вашия Instant Pot. Натиснете Continue. Тази стъпка може да отнеме няколко минути.</li> <li>7. След като сдвоите приложението, ще видите съобщението Let's Get Cooking. Натиснете OK, за да продължите.</li> </ol>

	<p>Понякога могат да се появят проблеми с рутера за вашия Wifi или друг хардуерен проблем. Ако все още не можете да се свържете с приложението, се с обърнете към <b>Отдел за обслужване на клиенти</b>.</p>
<p><b>Опитвам се да вляза в Приложението, но моят акаунт не може да бъде открит, въпреки че вчера успях да вляза в него.</b></p>	<p>Проверете потребителското си име: уверете се, че използвате правилните имейл адрес и парола, свързани с вашия акаунт.</p> <p>Понякога малки печатни грешки могат да попречат на влизането в системата. Ако наскоро сте променили паролата си, уверете се, че използвате новата парола.</p> <p>Изчистете кеша и данните на приложението: понякога кешираните данни могат да попречат на процеса на влизане. Отворете настройките на устройството си и изберете Приложения (Apps или Applications). Изберете приложението Instant Connect и потърсете опцията за изчистване на кеша и данните на приложението.</p> <p>Деинсталирайте и инсталирайте повторно приложението: ако проблемът се появява постоянно, деинсталирайте приложението, след което изтеглете най-новата версия.</p>
<p><b>Инсталирах приложението, но половината екран е отрязан.</b></p>	<ol style="list-style-type: none"> <li>1. Настройте разделителната способност на екрана: Отворете настройките на устройството си и изберете Дисплей или Екран. Потърсете опция за регулиране на разделителната способност на екрана и опитайте да изберете друга разделителна способност, за да видите дали това ще реши проблема.</li> <li>2. Увеличете размера на шрифта: Ако шрифтът е твърде малък и се отрязва, опитайте да увеличите размера на шрифта в приложението или в настройките на вашето устройство. Отворете настройките на устройството си и изберете Accessibility (Достъпност). Потърсете опция за регулиране на размера на шрифта.</li> <li>3. Ако проблемът продължава да съществува в приложението Instant Connect, опитайте да използвате друго приложение, за да видите дали проблемът засяга всички приложения на вашето устройство.</li> <li>4. Изчистете кеша на приложението: Отворете настройките на устройството си и изберете Приложения (Apps или Applications). Изберете приложението Instant Connect и потърсете опцията за изчистване на кеша на приложението.</li> </ol>

*В случай че продължавате да имате проблем с уреда или имате допълнителни въпроси, свържете се с Отдел за обслужване на клиенти на [www.instantpot.bg](http://www.instantpot.bg).*

*Всяко друго обслужване на уреда трябва да се извършва от оторизиран сервизен представител.*

## ПРЕВОД НА ПРЕДУПРЕДИТЕЛНИТЕ ЕТИКЕТИ

### ЖЪЛТА ЛИСТОВКА

Прочетете всички предупреждения върху опаковките, предупредителните листовки, предупредителните стикери и предупредителните лепенки. Премахнете всички опаковки (опаковъчни материали) и предупредителни листовки от уреда и аксесоарите. Прочетете приложените инструкции (Ръководство за употреба), като обърнете особено внимание на раздел **ВАЖНИ МЕРКИ ЗА БЕЗОПАСНОСТ**, преди да използвате уреда.

**НЕ ПОСТАВЯЙТЕ** ръка (ръце), лице, както и незащитена кожа над механизма за изпускане на пара, докато уредът работи.

**НЕ ОТВАРЯЙТЕ** капака насила, докато червеният индикатор за налягането не изгасне.

Когато провеждате **ПЪРВОНАЧАЛЕН ТЕСТ**, напълнете вътрешния съд с 3 чаши вода (~ 750 мл). Вижте приложените инструкции (Ръководство за употреба) за пълни детайли.

### ПРЕДУПРЕЖДЕНИЕ!

**КОГАТО ГОТВИТЕ ПОД НАЛЯГАНЕ: НЕ** пълнете вътрешния съд над ниво **Max PC Fill (Максимално ниво за готвене под налягане)**, отбелязано от вътрешната страна на вътрешния съд. Бъдете изключително внимателни при готвене и освобождаване на налягането на храни, които се разширяват по време на готвене, както и храни като ябълков сос, червени боровинки, ечемик, овесени ядки, грах, нудли и т.н., тъй като тези храни могат да се разпенят или да пръскат, което може да запуши тръбата за изпускане на пара и/или клапана за изпускане на пара. Не пълнете вътрешния съд над нивото на линията **Half Fill (Наполовина пълно)**, когато готвите тези храни.

### ОРАНЖЕВА ЛИСТОВКА



*Изображението е само илюстративно. Моля, разгледайте реалния продукт.*

### ПРЕДУПРЕЖДЕНИЕ!

**НИКОГА НЕ ИЗПОЛЗВАЙТЕ УРЕДА БЕЗ ПОСТАВЕН ВЪТРЕШЕН СЪД ОТ НЕРЪЖДАЕМА СТОМАНА.**

**НЕ ПОСТАВЯЙТЕ** храна, течност или външни обекти върху нагревателя. Винаги се уверявайте, че нагревателят е чист и сух, преди да поставите вътрешния съд в основния корпус.

**Премахнете тази листовка преди да използвате уреда!**

**ПРЕДУПРЕДИТЕЛЕН СТИКЕР ОТ ВЪТРЕШНАТА СТРАНА  
НА ОСНОВНИЯ КОРПУС**

**CAUTION:** DO NOT IMMERSE IN WATER. UNPLUG BEFORE CLEANING AND WHEN IN NOT IN USE. HOUSEHOLD USE ONLY.

**ВНИМАНИЕ:** НЕ ПОТАПЯЙТЕ ВЪВ ВОДА. ИЗКЛЮЧЕТЕ ОТ ЗАХРАНВАНЕТО И КОГАТО УРЕДЪТ НЕ СЕ ИЗПОЛЗВА. ПРЕДНАЗНАЧЕН САМО ЗА ДОМАШНА УПОТРЕБА.

**КАПАК ЗА ГОТВЕНЕ ПОД НАЛЯГАНЕ  
ПРЕДУПРЕДИТЕЛЕН СТИКЕР (ЧЕРЕН)**

1. Използвайте само капака за готвене под налягане INSTANT POT PLUS WIFI с основния корпус INSTANT POT PLUS WIFI. Използването на какъвто и да е друг капак за готвене под налягане може да причини нараняване, повреда на уреда и/или материални щети.
2. При готвене под налягане, Ключът за бързо освобождаване на налягането трябва да бъде на позиция **Seal (Запечатване)**.
3. Никога не поставяйте ръцете си, не излагайте лицето си и/или незащитена кожа в близост до отворите за изпускане на пара.
4. Ако вътрешният съд прилепне към капака след готвене, преместете Ключа за бързо освобождаване в позиция **Vent (Изпускане)**, за да освободите вакуума.
5. Не се опитвайте да отворите капака, преди на дисплея да се изпише надпис **Ok To Open Lid (Можете да отворите капака)**.

**ПРЕДУПРЕДИТЕЛНА ЛЕПЕНКА ВЪРХУ  
МЕХАНИЗМА ЗА ИЗПУСКАНЕ НА ПАРА  
(под капачката за омекотено и тихо изпускане на парата)**

**WARNING:** Hot steam from steam release valve can cause burns. **DO NOT** place hands, face or unprotected skin over the steam release valve while cooker is in operation. **Remove tag before use.**

**ПРЕДУПРЕЖДЕНИЕ:** Горещата пара от механизма за изпускане на пара може да причини изгаряния! **НЕ** поставяйте ръце, лице, както и незащитена кожа над механизма за изпускане на пара, докато уредът работи. **Премахнете лепенката преди да използвате уреда.**

## НАУЧЕТЕ ПОВЕЧЕ

Открийте цял свят от информация и помощни материали за Вашия Instant Pot. Ето къде да намерите някои от най-полезните ресурси:

### Отдел за Обслужване на клиенти

support@instantpot.bg

0700 31 027

### Мобилно приложение с рецепти (английски език)

Instant Connect

Изтеглете от iOS App Store / Google Play

### Рецепти и Таблици с времена за готвене

www.instantpot.bg

### Видео инструкции и помощни материали

www.instantpot.bg

### Полезна информация, съвети и добри практики

www.instantpot.bg

### Резервни части и аксесоари

www.instantpot.bg

### Видео рецепти

www.youtube.com/c/InstantPotBulgaria

www.tiktok.com/@instantpotbulgaria

### Присъединете се към Общността



@instantpotBG – <https://www.facebook.com/instantpotBG>



@instantpotBG – <https://www.facebook.com/groups/instantpotbgcommunity>



InstantPotBulgaria – <https://www.instagram.com/instantpotbg/>

Инстант Хоум ЕООД си запазва правото на промени в настоящото ръководство без предизвестие. Пълна и актуална информация можете да намерите на сайта на Instant Pot и Instant Brands за България **www.instantpot.bg** или да получите от наш представител.

## ГАРАНЦИЯ

За INSTANT POT PLUS WIFI, наричан по-долу накратко „Уред“,

Инстант Хоум ЕООД, ЕИК 207830221, оторизиран дистрибутор за България на Instant Brands LLC, (наричан по-долу накратко „Дистрибутор“) гарантира, че този продукт е произведен качествено и няма дефекти в изработката и материалите. Тази гаранция е за период от две (2) години от датата на първоначалната покупка. Покритието на тази гаранция важи само при употреба в домашни условия, само при използване на уреда в България. Тази гаранция не покрива използването на уреда извън територията на Република България.

За възползване от услуга по тази гаранция е необходимо доказателство за първоначалната дата на покупка (касов бон или фактура), както и връщане на целия уред при поискване. При условие, че с този уред се работи и същият се поддържа в съответствие с предоставените инструкции за употреба, приложени към уреда (също достъпни на [www.instantpot.bg](http://www.instantpot.bg)), Дистрибуторът ще реши по свое усмотрение и в съответствие с приложимото законодателство, или: (i) да поправи дефектирали елементи и материали; или (ii) да замени уреда. В случай че уредът бъде сменен в рамките на гаранцията, гаранцията за заместващия уред изтича 24 месеца след датата на оригиналната покупка. Срокът на гаранцията спира да тече през времето, необходимо за поправката или замяната на дефектирания уред, или за постигане на писмено споразумение между Дистрибутора и потребителя за решаване на казуса.

### Ограничения и Изключения

Всяко манипулиране/модифициране, опит за манипулиране/модифициране или неоторизирано ремонтване на уреда може да попречи на безопасната работа на уреда и може да доведе до сериозни наранявания, повреди и материални щети. Всяко манипулиране/модифициране/изменение, опит за манипулиране/модифициране или неоторизирано ремонтване на уреда или която и да е част от него ще анулира гаранцията, освен ако такива изменения или промени не са изрично писмено упълномощени от Дистрибутора.

Тази гаранция не покрива (1) нормалното износване; (2) професионална употреба, търговска употреба и/или всяка друга употреба, различна от нормалната домашна употреба, по начин, противоречащ с която и да е част от цялата приложена към уреда документация; (3) механични или електрически повреди, свързани с блокиране на вентилационни отвори или неосигуряване на необходимите отстояния при ползване на уреда; (4) износени покрития или наранени покрития, загуба на свойствата на незалепващи покрития, които са и могат да бъдат причинени вследствие експлоатацията на уреда и неговата обичайна употреба в съответствие с инструкциите за употреба и експлоатация, неразделна част към всеки уред с марката Instant/Instant Pot; (5) механична повреда, механично износване в процеса на обичайната употреба на уреда, включително, но не само: вътрешни или външни петна, обезцветяване, промяна на цвета, надрасквания, напуквания, изтъквания и др. с оглед естественото овехтяване на уреда, както и подмяна на консумативи (уплътнения, филтри, филтриращи елементи, елементи с керамични

и незалепващи покрития, крушки и др.); (6) използване на неоригинални консумативи и продукти с електронно, електрическо или механично несъвместимо оборудване; (7) неправилна употреба на уреда, недобросъвестно поведение и/или липса на грижа от страна на купувача към закупения уред, в това число, но не само, при удяне и/или изпускане; (8) неправилно сглобяване или разглобяване, опит за отстраняване на дефекта, отремонтване или манипулиране на уреда от купувача или други неупълномощени лица; (9) форсмажорни обстоятелства (като пожар, мълнии, наводнения и др.), които са извън контрола на Продавача; (10) механични или електрически претоварвания, получени вследствие на неизправности по електрическата мрежа (като сътресения, удари, колебания в напрежението и други); (11) неправилно съхранение, попадане на външно тяло (течности, монети, прах в голямо количество, насекоми и др.), въздействието на агресивна външна среда; 12) прегряване, причинено от работа с празен вътрешен съд (при уредите, които имат такъв; (13) използване на неоригинални консумативи и продукти с електронно, електрическо или механично несъвместимо оборудване.

До степента, разрешена от приложимото законодателство, отговорността на Дистрибутора, ако има такава, за всеки евентуално дефектирал уред или част се ограничава до ремонт или подмяна на уреда или част от него и не надвишава покупната цена на съпоставим уред за подмяна. С изключение на изрично предвиденото тук и доколкото е разрешено по приложимото законодателство (1) Дистрибуторът не дава допълнителни гаранции и условия, изрични или по подразбиране, по отношение на уреда или частите, обхванати от настоящата гаранция, и (2) Дистрибуторът не носи отговорност за косвени, случайни или последващи вреди и щети, произтичащи от или във връзка с използването или работата на уреда или повреди, свързани с икономическа загуба, загуба на имущество, загуба на приходи или печалби, загуба на удовлетвореност или невъзможност за използване, разходи за монтиране или други последващи вреди и щети от какъвто и да е вид.

Потребителят има права, съгласно приложимите закони, които са в допълнение към всяко право или средство за защита, предлагащо се под тази ограничена гаранция. Продавачът носи отговорност за липсата на съответствие на стоката с договора за продажба съгласно законодателството за защита на потребителите. Всички права на купувача са посочени в законодателството за защита на потребителите, включително Закона за защита на потребителите и Закона за предоставяне на цифрово съдържание и цифрови услуги и за продажба на стоки, като този документ не променя или не отнема което и да е от гарантираните от закона права.

## Гаранционно Обслужване

За да получи гаранционно обслужване, потребителят следва да регистрира своята за заявка за рекламация/сервиз на [www.instantpot.bg/garancia-i-serviz](http://www.instantpot.bg/garancia-i-serviz), като предостави:

- Име, имейл адрес и телефонен номер.
- Копие на оригинален касов бон или фактура за покупка, модел и сериен номер на уреда.

- Описание на дефекта на продукта, включително всякакви снимки или видео, ако е възможно.
- Всички части от уреда, независимо от състоянието им: Основен корпус, Капак за готвене под налягане, Вътрешен съд и др. и/или оригинали аксесоари (ако се предявяват претенции по гаранция за същите).

### Контактна Информация

Инстант Хоум ЕООД – Официален дистрибутор на Instant Brands LLC за България  
България, гр. София ПК 1618  
бул. Братя Бъкстон 40  
Имейл: support@instantpot.bg  
Телефон: 0700 31 02

### Рециклиране

Този уред е в съответствие с Директивата 2012/19/ЕС за ОЕЕО относно изхвърлянето на електрически и електронни устройства и оборудване (WEEE). Този уред отговаря на европейската директива за електромагнитна съвместимост (EMC) 2014/30/ЕС и нейните ревизии, както и Директивата за ниско напрежение (LVD) 2014/35/ЕС и нейните ревизии.

Тази маркировка показва, че продуктът не трябва да се изхвърля заедно с други битови отпадъци на територията на ЕС. За да предотвратите евентуално увреждане на околната среда или човешкото здраве от неконтролирано изхвърляне на отпадъци, рециклирайте го отговорно, насърчавайки устойчивото повторно използване на материалните източници. За да върнете използваното устройство, моля, използвайте системи за връщане и събиране или се свържете с отдела за обслужване на клиенти за допълнителна информация за рециклиране и WEEE.



## **⚠ ВНИМАНИЕ**

**НЕ ПОСТАВЯЙТЕ** уреда върху или в близост до какъвто и да е котлон, в непосредствена близост до горещ котлон или в загорята фурна.

Винаги използвайте уреда върху стабилна, незапалима повърхност, какъвто е кухненският плот.



## **⚠ ΠΡΟΣΟΧΗ**

**ΜΗΝ ΤΟΠΟΘΕΤΗΣΤΕ** τη συσκευή πάνω ή κοντά σε οποιαδήποτε εστία, στο άμεσο κοντά σε μια θερμή πλάκα ή σε έναν θερμαινόμενο φούρνο.

Χρησιμοποιείτε πάντα τη συσκευή σε σταθερή, μη εύφλεκτη επιφάνεια, όπως ο πάγκος εργασίας της κουζίνας.



*get started*

**INSTANT POT PLUS WIFI**

ΕΓΧΕΙΡΙΔΙΟ ΧΡΗΣΗΣ

**Instant**<sup>™</sup>

# Καλώς ήρθατε

στον κόσμο της νέας σας INSTANT POT PLUS WIFI!

Η συσκευή INSTANT POT PLUS WIFI θα σας βοηθήσει να μαγειρέψετε υγιεινά και νόστιμα γεύματα πολύ πιο εύκολα και σε πολύ μικρότερο χρονικό διάστημα από τις παραδοσιακές μεθόδους μαγειρέματος. Ελπίζουμε ότι θα ερωτευτείτε τη νέα σας συσκευή και θα τη χρησιμοποιήσετε με ευχαρίστηση για πολλά χρόνια.



Μάθετε περισσότερα για το  
INSTANT POT PLUS WIFI  
και το μαγείρεμα με ερμητικό πολυμάγειρα στο  
[www.instant-home.gr](http://www.instant-home.gr)



Κατεβάστε την επίσημη εφαρμογή  
Instant Connect για πρόσβαση σε  
2000+ ιδέες για συνταγές (στα αγγλικά)

Εάν έχετε ερωτήσεις ή χρειάζεστε βοήθεια, επικοινωνήστε με το **Τμήμα Εξυπηρέτησης Πελατών** στη διεύθυνση:

- E-mail: [office@instant-home.gr](mailto:office@instant-home.gr)
- Τηλέφωνο: +30 21 12345004

Στην ιστοσελίδα μας [www.instant-home.gr](http://www.instant-home.gr) θα βρείτε επίσης απαντήσεις σε «**Συχνές ερωτήσεις**» σχετικά με τη χρήση των συσκευών **Instant Brands**.

## ΠΡΟΣΟΧΗ

Διαβάστε όλες τις οδηγίες, συμπεριλαμβανομένων των οδηγιών ασφαλείας, και την εγγύηση, πριν χρησιμοποιήσετε τη νέα σας συσκευή INSTANT POT PLUS WIFI. Η μη τήρηση των μέτρων ασφαλείας και των οδηγιών μπορεί να προκαλέσει τραυματισμό ή/και υλικές ζημιές.

Μια μετάφραση των ετικετών προειδοποίησης που τοποθετούνται στα εξαρτήματα της συσκευής βρίσκεται στη σελίδα 135.

## ΠΕΡΙΕΧΟΜΕΝΟ

Σημαντικά μέτρα ασφαλείας .....	74
Προϊόν, ανταλλακτικά και αξεσουάρ .....	80
Πώς να χρησιμοποιήσετε την Instant Pot Plus WiFi .....	83
Αρχικές ρυθμίσεις .....	85
Μαγείρεμα με Instant Connect .....	90
Πώς να χρησιμοποιήσετε το καπάκι μαγειρέματος υπό πίεση .....	92
Απελευθέρωση πίεσης .....	93
Μαγείρεμα υπό πίεση.....	95
Πρόγραμμα «Μαγείρεμα υπό πίεση».....	96
Πρόγραμμα «Ρύζι» .....	100
Πρόγραμμα «Αποστείρωση» .....	102
Πρόγραμμα «Ατμός».....	104
Πρόγραμμα «Αργό μαγείρεμα».....	106
Πρόγραμμα «Σοτάρισμα».....	108
Πρόγραμμα «Μαγείρεμα σε κενό αέρα».....	111
Πρόγραμμα «Γιαούρτι».....	114
Πρόγραμμα «Διατήρηση ζεστού φαγητού» .....	117
Πρόγραμμα «Καθυστερημένη έναρξη» .....	119
Φροντίδα, καθαρισμός και αποθήκευση .....	126
Αντιμετώπιση προβλημάτων .....	128
Κωδικοί σφάλματος .....	131
Μετάφραση ετικετών προειδοποίησης .....	134
Μάθετε περισσότερα .....	136
Εγγύηση .....	137
Στοιχεία επικοινωνίας .....	144







# INSTANT POT® PLUS WIFI

## ΣΗΜΑΝΤΙΚΑ ΜΕΤΡΑ ΑΣΦΑΛΕΙΑΣ

Για Instant Brands, η ασφάλειά σας όταν χρησιμοποιείτε τις συσκευές μας έχει πάντα προτεραιότητα και η σειρά **Plus Wifi** έχει σχεδιαστεί με αυτήν την κορυφαία προτεραιότητα.

**Πριν από τη χρήση, διαβάστε όλες τις οδηγίες και χρησιμοποιήστε τη συσκευή σύμφωνα με αυτές. Η μη τήρηση των προφυλάξεων ασφαλείας και των οδηγιών μπορεί να οδηγήσει σε τραυματισμό ή/ και υλικές ζημιές και θα ακυρώσει την εγγύησή σας.**

### Χαρακτηριστικά προϊόντος

					
Μοντέλο: RPPC61-BK	5.7 λίτρα	1000W	220-240V ~50-60 Hz	6.08 κιλά	cm: 33Π x 35M x 32.5Y

### Μοντέλο και σειριακός αριθμός της συσκευής

Θα βρείτε πληροφορίες σχετικά με **το μοντέλο προϊόντος** στην ασημένια ετικέτα πληροφοριών στο πίσω μέρος του κύριου περιβλήματος, κοντά στο καλώδιο τροφοδοσίας.

Θα βρείτε τον **σειριακό αριθμό** της συσκευής στο λευκό αυτοκόλλητο δίπλα στην ετικέτα πληροφοριών.

## ΠΡΟΕΙΔΟΠΟΙΗΣΗ

Διαβάστε αυτό το εγχειρίδιο χρήσης προσεκτικά και πλήρως και αποθηκεύστε το για μελλοντική αναφορά. Η μη τήρηση των οδηγιών ασφαλείας μπορεί να οδηγήσει σε σοβαρό τραυματισμό ή/και υλικές ζημιές.



# ΣΗΜΑΝΤΙΚΑ ΜΕΤΡΑ ΑΣΦΑΛΕΙΑΣ

## ΠΡΟΣΟΧΗ

### ΔΙΑΒΑΣΤΕ ΟΛΕΣ ΤΙΣ ΟΔΗΓΙΕΣ

#### Εγκατάσταση της συσκευής

Σχεδιασμένο μόνο για χρήση σε πάγκο κουζίνας. Να χειρίζεστε πάντα τη συσκευή πάνω σε σταθερή, μη εύφλεκτη, επίπεδη επιφάνεια.

Βεβαιωθείτε ότι όλα τα μέρη είναι στεγνά και απαλλαγμένα από υπολείμματα τροφίμων πριν τοποθετήσετε το εσωτερικό δοχείο στο κύριο περίβλημα της συσκευής.

**ΜΗΝ** τοποθετείτε τη συσκευή σε οποιαδήποτε εστία, δίπλα σε ζεστή εστία κουζίνας ή ζεστό φούρνο.

**ΜΗ** χρησιμοποιείτε τη συσκευή κοντά σε νερό ή ανοιχτή φλόγα.

**ΜΗ** χρησιμοποιείτε τη συσκευή σε εξωτερικούς χώρους. Κρατήστε τη συσκευή μακριά από το άμεσο ηλιακό φως.

**ΜΗΝ** τοποθετείτε τη συσκευή πάνω σε οτιδήποτε μπορεί να μπλοκάρει τις οπές εξαερισμού στο κάτω μέρος.

#### Χρήση

Το εσωτερικό δοχείο μπορεί να είναι εξαιρετικά βαρύ όταν είναι γεμάτο. Να είστε προσεκτικοί κατά την ανύψωση και την αφαίρεση του εσωτερικού δοχείου από το κύριο περίβλημα για να αποφύγετε καψίματα.

• Να είστε ιδιαίτερα προσεκτικοί όταν το εσωτερικό δοχείο περιέχει καυτό φαγητό, καυτό λίπος ή άλλα καυτά υγρά.

• Μην μετακινείτε τη συσκευή ενώ λειτουργεί και να είστε εξαιρετικά προσεκτικοί όταν ρίχνετε καυτό λίπος.

**ΜΗΝ** αγγίζετε τα ζεστά αξεσουάρ ή/και το εσωτερικό δοχείο με απροστάτευτα χέρια κατά τη διάρκεια ή αμέσως μετά το μαγείρεμα.

• Χρησιμοποιείτε πάντα την κατάλληλη προστασία των χεριών όταν αφαιρείτε τα καυτά εξαρτήματα και όταν χειρίζεστε το εσωτερικό δοχείο.

• Τοποθετείτε πάντα τα καυτά εξαρτήματα πάνω σε ανθεκτική στη θερμότητα επιφάνεια

• Χρησιμοποιήστε μόνο το καπάκι μαγειρέματος υπό πίεση INSTANT POT PLUS WIFI με το κύριο περίβλημα INSTANT POT PLUS WIFI. Η χρήση άλλου καπακιού μαγειρέματος υπό πίεση μπορεί να προκαλέσει τραυματισμό, ζημιά ή/και υλικές ζημιές.

## ΠΡΟΣΟΧΗ

**ΜΗ** χρησιμοποιείτε τη συσκευή χωρίς εσωτερικό δοχείο.

**ΜΗΝ** αγγίζετε τα μεταλλικά μέρη και τις ζεστές επιφάνειες της συσκευής ή το ερμητικό καπάκι, καθώς και τυχόν αξεσουάρ κατά τη διάρκεια ή αμέσως μετά τη χρήση, καθώς θα είναι ζεστά. Για να σηκώσετε, να μετακινήσετε ή να μεταφέρετε τη συσκευή, χρησιμοποιήστε μόνο τις πλευρικές λαβές του κύριου περιβλήματος.

**ΜΗ** χρησιμοποιείτε τη συσκευή για βαθύ τηγάνισμα με λάδι/λίπος.

**ΜΗΝ** μετακινείτε τη συσκευή κατά τη χρήση.

Αυτή η συσκευή **ΔΕΝ** πρέπει να χρησιμοποιείται από παιδιά ή από άτομα των οποίων οι σωματικές, αισθητηριακές ή νοητικές ικανότητες εμποδίζουν την ασφαλή χρήση της συσκευής. Η χρήση της συσκευής κοντά σε παιδιά και τα παραπάνω άτομα πρέπει να γίνεται υπό συνεχή επίβλεψη. Τα παιδιά δεν πρέπει να χρησιμοποιούν ή να παίζουν με τη συσκευή.

**ΜΗΝ** χρησιμοποιείτε τη συσκευή για οποιονδήποτε άλλο σκοπό εκτός από αυτόν για τον οποίο προορίζεται. Η μη τήρηση αυτών των οδηγιών μπορεί να οδηγήσει σε τραυματισμό ή/και υλικές ζημιές.

Μόνο για οικιακή χρήση. Μην χρησιμοποιείτε τη συσκευή σε εξωτερικούς χώρους. Δεν προορίζεται για εμπορική χρήση.

**ΜΗΝ** αφήνετε τη συσκευή χωρίς επίβλεψη κατά τη χρήση.

### Προειδοποιήσεις σχετικά με το μαγείρεμα υπό πίεση

Όταν μαγειρεύετε υπό πίεση, χρησιμοποιήστε μόνο το καπάκι μαγειρέματος υπό πίεση INSTANT POT PLUS WIFI. Για οδηγίες σχετικά με τον τρόπο χρήσης του καπακιού, διαβάστε **«Έλεγχος πίεσης: Καπάκι μαγειρέματος υπό πίεση»**.

Αυτή η συσκευή μαγειρεύει υπό πίεση. Αφήστε τη συσκευή να απελευθερώσει την πίεση εντελώς φυσικά, απελευθερώστε την γρήγορα ή σε παλμούς, πριν ανοίξετε το καπάκι. Η ακατάλληλη χρήση της συσκευής μπορεί να προκαλέσει εγκαύματα, τραυματισμούς ή/και υλικές ζημιές.

Βεβαιωθείτε ότι η συσκευή είναι κλειστή με το σωστό τρόπο πριν ξεκινήσετε το πρόγραμμα μαγειρέματος.

Βεβαιωθείτε ότι η βαλβίδα εξαγωγής ατμού είναι τοποθετημένη στο καπάκι πριν από τη χρήση.

**ΜΗΝ** καλύπτετε ή φράζετε τη βαλβίδα εξαγωγής ατμού και/ή τη βαλβίδα ένδειξης της πίεσης με πετσέτες ή άλλα αντικείμενα.

Βεβαιωθείτε ότι η βαλβίδα εξαγωγής ατμού, η βαλβίδα πλωτήρα, ο σωλήνας εξαγωγής ατμού και η προστασία κατά του μπλοκαρίσματος δεν είναι φραγμένα. Για οδηγίες σχετικά με τον τρόπο καθαρισμού αυτών των εξαρτημάτων, ανατρέξτε στην ενότητα **«Φροντίδα, καθαρισμός και αποθήκευση»**.

Απενεργοποιήστε τη συσκευή αν βγαίνει ατμός από την άκρη του καπακιού μαγειρέματος υπό πίεση ή μια σταθερή ροή ατμού βγαίνει από τη βαλβίδα εξαγωγής ατμού / βαλβίδα ένδειξης της πίεσης για περισσότερο από 3 λεπτά. Αφού βεβαιωθείτε ότι η συσκευή έχει κρυώσει, ελέγξτε τον δακτύλιο στεγανοποίησης ή τα

## ΠΡΟΣΟΧΗ

στοιχεία σιλικόνης για ρωγμές ή παραμορφώσεις. Εάν βρείτε, επικοινωνήστε με το **Τμήμα Εξυπηρέτησης Πελατών**.

**MHN** προσπαθήστε να ανοίξετε και να αφαιρέσετε το καπάκι από το κύριο περίβλημα με τη βία πριν πέσει η πίεση εντελώς. Η μη τήρηση αυτών των οδηγιών μπορεί να οδηγήσει σε ξαφνική έκχυση καυτού περιεχομένου και μπορεί να προκαλέσει εγκαύματα, τραυματισμούς, ζημιές ή / και υλικές ζημιές.

**MHN** εκθέτετε το πρόσωπο, τα χέρια ή απροστάτευτο δέρμα σας πάνω από τη βαλβίδα εξαγωγής ατμού ή τη βαλβίδα ένδειξης της πίεσης όταν η συσκευή λειτουργεί ή έχει υπολειπόμενη πίεση.

**MHN** λυγίζετε πάνω από τη συσκευή όταν αφαιρείτε το καπάκι, καθώς απελευθερώνονται θερμότητα και ατμός.

**MHN** μετακινείτε τη συσκευή ενώ βρίσκεται υπό πίεση.

### **Υπερπλήρωση του εσωτερικού δοχείου κατά τη διάρκεια μαγειρέματος υπό πίεση**

Η υπερπλήρωση της συσκευής κατά τη διάρκεια του μαγειρέματος αυξάνει τον κίνδυνο απόφραξης του σωλήνα εξαγωγής ατμού. Αυτό μπορεί να αυξήσει σημαντικά την πίεση προκαλώντας καύση, τραυματισμό ή / και υλικές ζημιές.

**MHN** γεμίζετε το εσωτερικό δοχείο πάνω από την ένδειξη **PC Max Fill – 2/3 (Ανώτατο σημείο μαγειρέματος υπό πίεση)** που είναι σημειωμένη στο εσωτερικό μέρος του εσωτερικού δοχείου.

**MHN** γεμίζετε το εσωτερικό δοχείο πάνω από την ένδειξη **Half Fill (Μεσαίο σημείο μαγειρέματος υπό πίεση)** που είναι σημειωμένη στο εσωτερικό μέρος του εσωτερικού δοχείου όταν μαγειρεύετε τρόφιμα που διαστέλλονται κατά το μαγείρεμα, όπως ρύζι ή αφυδατωμένα (αποξηραμένα) λαχανικά. Η υπερπλήρωση του εσωτερικού δοχείου αυξάνει σημαντικά τον κίνδυνο απόφραξης του σωλήνα εξαγωγής ατμού και μπορεί να αυξήσει σημαντικά την πίεση.

Να είστε ιδιαίτερα προσεκτικοί κατά το μαγείρεμα και την απελευθέρωση της πίεσης σε τρόφιμα που διαστέλλονται κατά το μαγείρεμα, καθώς και σε τρόφιμα όπως η σάλτσα μήλου, τα κράνμπερι, το κριθάρι, το πλιγούρι βρώμης, ο αρακάς, τα ζυμαρικά κ.λπ., καθώς αυτά τα τρόφιμα μπορεί να αφρίσουν ή να αναβλύσουν, γεγονός που μπορεί να φράξει το σύστημα εξαγωγής ατμού. **MHN** γεμίζετε το εσωτερικό δοχείο πάνω από την ένδειξη γραμμή **Half Fill (Μεσαίο σημείο μαγειρέματος υπό πίεση)**, όταν μαγειρεύετε αυτά τα φαγητά.

Κατά το μαγείρεμα κρέατος με δέρμα/περιτύλιγμα (π.χ. λουκάνικο με περιτύλιγμα), το δέρμα/περιτύλιγμα μπορεί να διογκωθεί κατά τη θέρμανση ή υπό πίεση.

**MHN** τρυπάτε το κρέας με αιχμηρά αντικείμενα όσο το δέρμα/ περιτύλιγμα είναι ακόμη διογκωμένο, καθώς αυτό μπορεί να προκαλέσει εγκαύματα.

**MHN** τοποθετείτε πολύ μεγάλα τεμάχια τροφίμων στο εσωτερικό δοχείο, καθώς αυτό μπορεί να δημιουργήσει κίνδυνο ζημιάς στη συσκευή και να προκαλέσει πυρκαγιά, τραυματισμό ή / και υλικές ζημιές.

## ΠΡΟΣΟΧΗ

### Εξαρτήματα

Μην χρησιμοποιείτε εξαρτήματα, αξεσουάρ ή/και προσθήκες που δεν είναι εγκεκριμένα από την Instant Brands. Η χρήση εξαρτημάτων, αξεσουάρ ή/και προσαρτημάτων που δεν έχουν εγκριθεί από τον κατασκευαστή μπορεί να οδηγήσει σε σοβαρό τραυματισμό, πυρκαγιά, ηλεκτροπληξία ή/και να ακυρώσει την εγγύηση.

Για να μειώσετε τον κίνδυνο ανεπιθύμητης εξαγωγής ατμού, χρησιμοποιήστε μόνο ένα πρωτότυπο εσωτερικό δοχείο Instant Pot σχεδιασμένο για αυτό το μοντέλο.

Για προστασία από τραυματισμό ή ζημιά στη συσκευή, αντικαταστήστε τον δακτύλιο στεγανοποίησης μόνο με έναν αυθεντικό δακτύλιο στεγανοποίησης Instant Pot.

**MH** χρησιμοποιείτε τα αξεσουάρ που περιλαμβάνονται με τη συσκευή σε φούρνο μικροκυμάτων, τoστιέρα, φούρνο μεταφοράς ή συμβατικό φούρνο, σε κεραμική, ηλεκτρική εστία ή εστίες αερίου ή σχάρα/γκριλ.

### Φροντίδα και καθαρισμός

Αφήστε τη συσκευή να κρυώσει σε θερμοκρασία δωματίου πριν από τον καθαρισμό ή την αποθήκευση.

**MHN** αποθηκεύετε υλικά στο κύριο περίβλημα ή στο εσωτερικό δοχείο όταν η συσκευή δεν χρησιμοποιείται.

**MHN** τοποθετείτε εύφλεκτα υλικά στο κύριο περίβλημα ή στο εσωτερικό δοχείο όπως χαρτί, χαρτόνι, πλαστικό, φελιζόλ ή ξύλο.

### Καλώδιο τροφοδοσίας

Ένα κοντό καλώδιο τροφοδοσίας χρησιμοποιείται στη συσκευή για να μειωθεί ο κίνδυνος τραβήγματος, μπερδέματος και σκοντάμματος.

Το χυμένο φαγητό μπορεί να προκαλέσει σοβαρά εγκαύματα. Κρατήστε τη συσκευή και το καλώδιο τροφοδοσίας μακριά από παιδιά.

**MHN** αφήνετε ποτέ το καλώδιο να κρέμεται από την άκρη του πάγκου της κουζίνας, μην χρησιμοποιείτε πρίζα που βρίσκεται κάτω από τον πάγκο και μην χρησιμοποιείτε καλώδιο επέκτασης.

**MHN** αφήνετε το καλώδιο τροφοδοσίας να αγγίζει καυτές επιφάνειες ή ανοιχτές φλόγες, συμπεριλαμβανομένων των εστιών μαγειρέματος .

**MHN** χρησιμοποιείτε τη συσκευή με επέκταση, μετατροπέα ηλεκτρικής ενέργειας, εξωτερικό χρονοδιακόπτη ή ξεχωριστό σύστημα τηλεχειριστηρίου. Συνδέστε το φις του καλωδίου τροφοδοσίας μόνο σε γειωμένη πρίζα.

**MHN** αφαιρείτε τη γείωση.

### Προειδοποιήσεις σχετικά με την τροφοδοσία

Η συσκευή περιέχει ηλεκτρικά εξαρτήματα που ενέχουν κίνδυνο ηλεκτροπληξίας. Η μη τήρηση αυτών των οδηγιών μπορεί να οδηγήσει σε ηλεκτροπληξία ή/και θάνατο.

## ΠΡΟΣΟΧΗ

Για την προστασία από ηλεκτροπληξία:

Για να απενεργοποιήσετε τη συσκευή, πατήστε το κουμπί X (Ακύρωση) και, στη συνέχεια, αποσυνδέστε τη συσκευή από την πρίζα. Αποσυνδέετε πάντα τη συσκευή από την πρίζα όταν δεν χρησιμοποιείτε τη συσκευή, καθώς και πριν τοποθετήσετε ή αφαιρέσετε εξαρτήματα ή αξεσουάρ και πριν καθαρίσετε τη συσκευή. Για να αποσυνδέσετε τη συσκευή από την πρίζα, πιάστε το φικς και τραβήξτε το από την πρίζα. Για να αποφύγετε ζημιά στο καλώδιο τροφοδοσίας, ΜΗΝ τραβάτε ποτέ το ίδιο το καλώδιο.

Ελέγχετε τακτικά την κατάσταση της συσκευής και του καλωδίου τροφοδοσίας.

**ΜΗΝ** χρησιμοποιείτε μια συσκευή με ελαττωματικό καλώδιο ή φικς ή μια συσκευή που είναι ελαττωματική, έχει πέσει ή έχει υποστεί ζημιά με οποιονδήποτε τρόπο.

**ΜΗΝ** προσπαθήσετε να επισκευάσετε, να αντικαταστήσετε, να αλλοιώσετε ή να τροποποιήσετε οποιαδήποτε εξαρτήματα της συσκευής. Αυτό μπορεί να προκαλέσει ηλεκτροπληξία, πυρκαγιά ή/και σοβαρό τραυματισμό και θα ακυρώσει την εγγύηση.

**ΜΗΝ** επεμβαίνετε σε κανέναν από τους μηχανισμούς ασφαλείας, καθώς αυτό μπορεί να οδηγήσει σε τραυματισμό ή/και υλικές ζημιές.

**ΜΗΝ** βυθίζετε το καλώδιο τροφοδοσίας, το φικς ή τη συσκευή σε νερό ή σε οποιοδήποτε υγρό.

ΜΗ συνδέετε τη συσκευή σε ηλεκτρικό δίκτυο διαφορετικό από το 220-240V ~ 50-60Hz.

## ΦΥΛΑΞΤΕ ΑΥΤΕΣ ΤΙΣ ΟΔΗΓΙΕΣ!

## ΠΡΟΕΙΔΟΠΟΙΗΣΗ

Διαβάστε το παρόν εγχειρίδιο προσεκτικά και πλήρως και φυλάξτε το για μελλοντική αναφορά. Η μη τήρηση των οδηγιών ασφαλείας μπορεί να προκαλέσει σοβαρό τραυματισμό ή/και υλικές ζημιές.

## ΤΙ ΠΕΡΙΕΧΕΙ ΤΟ ΚΟΥΤΙ;

### INSTANT™ POT PLUS WIFI

#### Προϊόν, ανταλλακτικά και αξεσουάρ

Πριν χρησιμοποιήσετε τη νέα σας INSTANT POT PLUS WIFI, βεβαιωθείτε ότι όλα τα εξαρτήματα είναι διαθέσιμα και, στη συνέχεια, ανατρέξτε στην ενότητα «Φροντίδα, καθαρισμός και αποθήκευση: Αποσυναρμολόγηση και συναρμολόγηση εξαρτημάτων» για να δείτε πώς όλα τα εξαρτήματα ταιριάζουν μεταξύ τους.

#### Καπάκι μαγειρέματος υπό πίεση – πάνω μέρος

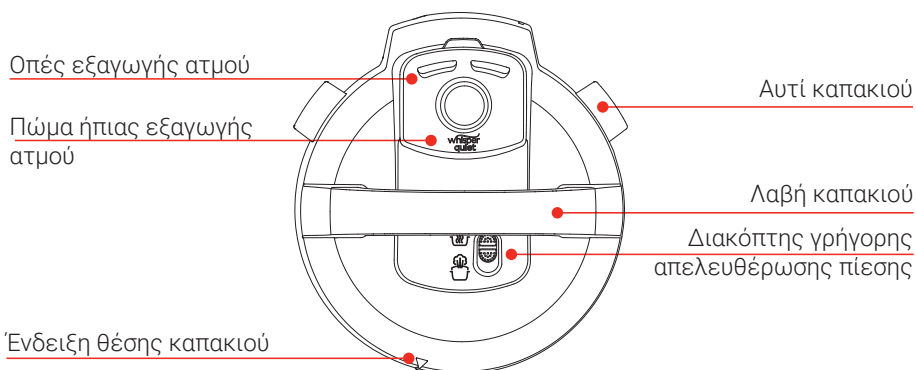

#### Καπάκι μαγειρέματος υπό πίεση – κάτω μέρος

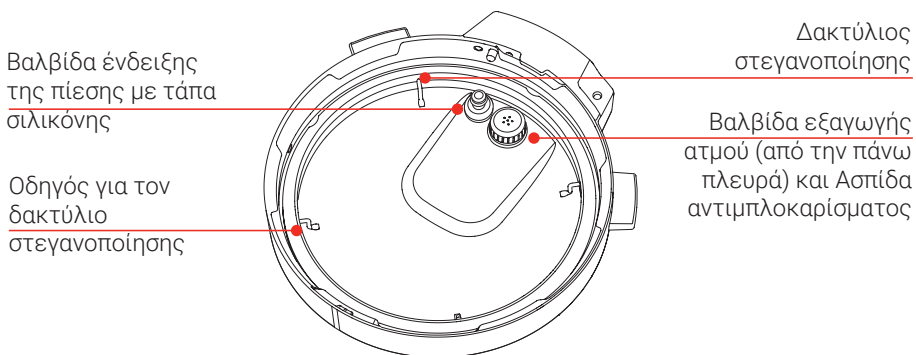

Οι εικόνες στο παρόν εγχειρίδιο προορίζονται μόνο για ενδεικτικούς σκοπούς και ενδέχεται να διαφέρουν από το πραγματικό προϊόν. Παρακαλούμε, όπως ελέγχετε προσεκτικά το προϊόν.

## ΤΙ ΠΕΡΙΕΧΕΙ ΤΟ ΚΟΥΤΙ;

### Εσωτερικό δοχείο από ανοξείδωτο χάλυβα

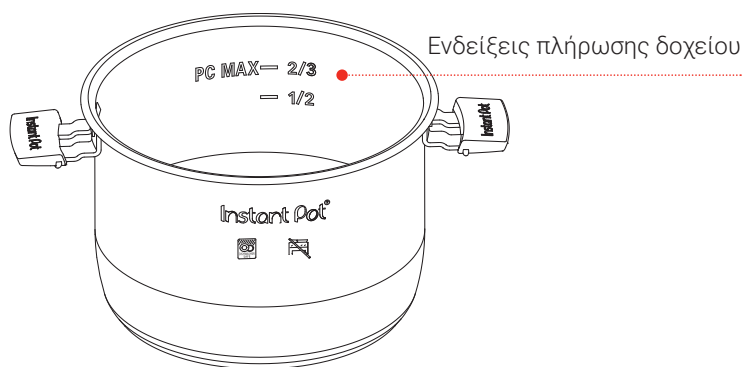

### Κύριο περιβλήμα

Λαβές του κύριου περιβλήματος

Κανάλι συμπυκνωμάτων

Πίνακας ελέγχου

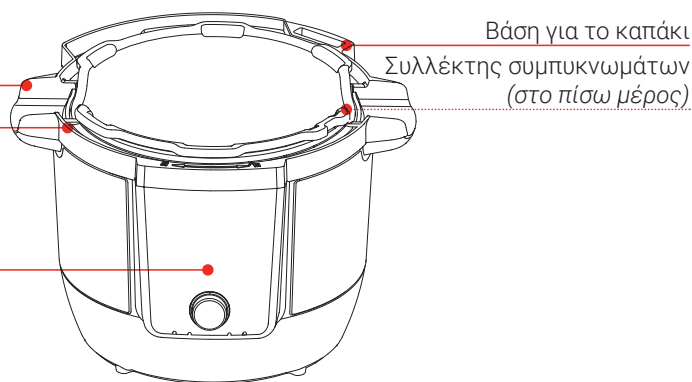

Οι εικόνες στο παρόν εγχειρίδιο προορίζονται μόνο για ενδεικτικούς σκοπούς και ενδέχεται να διαφέρουν από το πραγματικό προϊόν. Παρακαλούμε, όπως ελέγχετε προσεκτικά το προϊόν.

## ΤΙ ΠΕΡΙΕΧΕΙ ΤΟ ΚΟΥΤΙ;

### Αξεσουάρ

Πλέγμα μαγειρέματος ατμού  
με λαβές

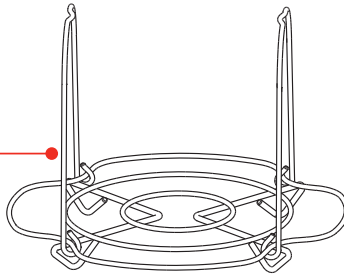

Συλλέκτης συμπυκνωμάτων

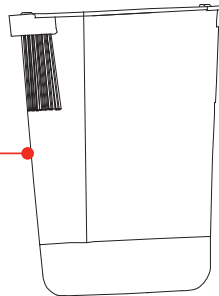

Πρόσθετος δακτύλιος  
στεγανοποίησης

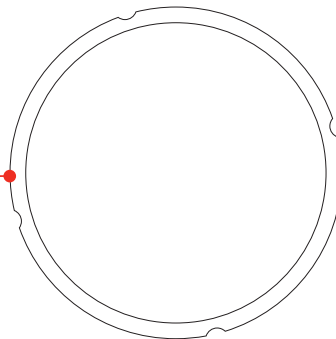

Οι εικόνες στο παρόν εγχειρίδιο προορίζονται μόνο για ενδεικτικούς σκοπούς και ενδέχεται να διαφέρουν από το πραγματικό προϊόν. Παρακαλούμε, όπως ελέγχετε προσεκτικά το προϊόν.

### **Μην ξεχάτε να ανακυκλώνετε!**

Η συσκευασία της συσκευής είναι σχεδιασμένη για ανακύκλωση. Παρακαλούμε να ανακυκλώνετε πάντα ό,τι είναι δυνατόν. Φυλάξτε αυτό το εγχειρίδιο μαζί με τις προειδοποιήσεις ασφαλείας και την κάρτα εγγύησης για μελλοντική αναφορά.

# ΠΩΣ ΝΑ ΧΡΗΣΙΜΟΠΟΙΗΣΕΤΕ ΤΗΝ INSTANT POT PLUS WIFI

## Πίνακας ελέγχου

INSTANT POT PLUS WIFI διαθέτει οθόνη αφής που επιτρέπει την ευκολία χρήσης.

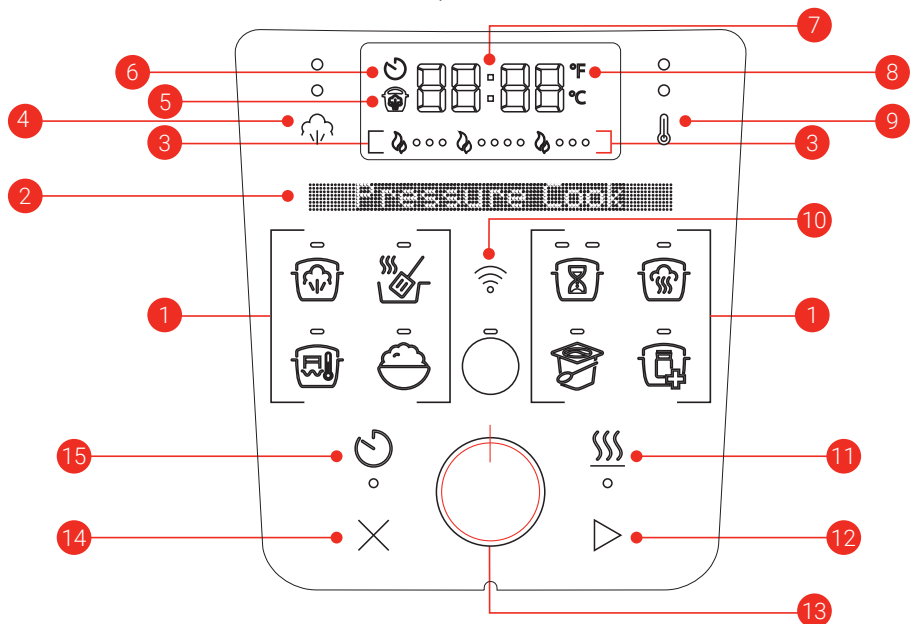

## Ερμηνεία των εικονιδίων

Έξυπνα προγράμματα

<p><b>1</b> Μαγείρεμα υπό πίεση</p>	<p>Σοτάρισμα</p>	<p>Αργό μαγείρεμα</p>	<p>Ατμός</p>	<p>Μαγείρεμα σε κενό αέρος</p>	<p>Ρύζι</p>	<p>Γιαούρτι</p>	<p>Αποστείρωση</p>
<p><b>2</b> Πολυγλωσσική γραμμή μηνυμάτων</p> <p>Ready</p>	<p><b>3</b> Ένδειξη προόδου</p> <p>Preheating    Cooking    Keep Warm</p>	<p><b>4</b> Επίπεδα πίεσης</p> <p>Off    Low    High</p>					

5 Ένδειξη πίεσης



Όταν είναι αναμμένη, η συσκευή βρίσκεται υπό πίεση

6 Καθυστερημένη έναρξη

09:59

Αντίστροφη μέτρηση μέχρι την έναρξη του μαγειρέματος

7 Χρονοδιακόπτης

0 1:00

- Χρονοδιακόπτης κουζίνας
- Χρονοδιακόπτης για να διατηρείτε το φαγητό ζεστό

## Δείκτες

8 Κλίμακα θερμοκρασίας

°C °F

9 Εύρος θερμοκρασίας

Απε- Χαμη- Υψηλή Χειρο-  
νεργο- λή Υψηλή κίνητη  
ποιη- λή Υψηλή κίνητη  
μένη ποιη- λή Υψηλή κίνητη  
μένη ποιη- λή Υψηλή κίνητη  
μένη ποιη- λή Υψηλή κίνητη  
μένη ποιη- λή Υψηλή κίνητη



10 WiFi

Απε- Σύζευξη Συνδεδε- Σφάλμα  
νεργο- Σύζευξη Συνδεδε- Σφάλμα  
ποιη- Σύζευξη Συνδεδε- Σφάλμα  
μένη Σύζευξη Συνδεδε- Σφάλμα  
μένη Σύζευξη Συνδεδε- Σφάλμα  
μένη Σύζευξη Συνδεδε- Σφάλμα



λυχνία που αναβοσβήνει

πορτοκαλί φως που αναβοσβήνει

## Εικονίδια ελέγχου

11 Διατήρηση ζεστού φαγητού



12 Έναρξη



13 Κύριο κουμπί



14 Ακύρωση



16 Καθυστερημένη έναρξη



## ΑΡΧΙΚΕΣ ΡΥΘΜΙΣΕΙΣ

1. Βγάλτε την INSTANT POT PLUS WIFI από το κουτί!
2. Αφαιρέστε όλα τα υλικά συσκευασίας και τα αξεσουάρ μέσα και γύρω από τη συσκευή και βεβαιωθείτε ότι υπάρχουν όλα τα εξαρτήματα. Ανατρέξτε στην ενότητα **«Προϊόν, εξαρτήματα και αξεσουάρ»** για μια πλήρη αναφορά. Βεβαιωθείτε ότι έχετε ελέγξει κάτω από τον εσωτερικό δοχείο!
3. Πλύνετε το εσωτερικό δοχείο σε πλυντήριο πιάτων ή στο χέρι με ζεστό νερό και μη επιθετικό απορρυπαντικό πιάτων. Ξεπλύνετε το με ζεστό, καθαρό νερό και χρησιμοποιήστε ένα μαλακό πανί για να στεγνώσετε καλά το εξωτερικό μέρος.
4. Σκουπίστε τον θερμαντήρα με ένα μαλακό, στεγνό πανί και βεβαιωθείτε ότι δεν έχουν μείνει κομμάτια συσκευασίας στο κύριο περιβλήμα.
5. Τοποθετήστε το συλλέκτη συμπυκνωμάτων στο πίσω μέρος της συσκευής (εάν δεν έχει ήδη τοποθετηθεί). Ανατρέξτε στις οδηγίες στη σελίδα 126.

**Σημαντικό!** Μην αφαιρέσετε τα αυτοκόλλητα προειδοποίησης ασφαλείας από το καπάκι (εκτός αν αναφέρεται διαφορετικά στο αυτοκόλλητο), τον αριθμό σειράς ή την ετικέτα πληροφοριών από το πίσω μέρος του κύριου περιβλήματος.

6. Μπορεί να μπειτε στον πειρασμό να τοποθετήσετε τη συσκευή πάνω στη σόμπα/ τις εστίες, αλλά μην το κάνετε! Τοποθετήστε την στον πάγκο της κουζίνας, σε μια σταθερή, επίπεδη επιφάνεια, μακριά από εύφλεκτα υλικά και εξωτερικές πηγές θερμότητας.

### Αν κάτι λείπει ή έχει καταστραφεί;

Επικοινωνήστε με το **Τμήμα Εξυπηρέτησης Πελατών**.

Περισσότερες πληροφορίες μπορείτε να βρείτε στην ιστοσελίδα μας [www.instant-home.gr](http://www.instant-home.gr)

### ΠΡΟΕΙΔΟΠΟΙΗΣΗ

<p>Διαβάστε την ενότητα <b>ΣΗΜΑΝΤΙΚΑ ΜΕΤΡΑ ΑΣΦΑΛΕΙΑΣ</b> πριν από τη χρήση της συσκευής. Η μη τήρηση των οδηγιών για ασφαλή χρήση μπορεί να προκαλέσει ζημιά στη συσκευή, υλικές ζημιές και/ή τραυματισμό.</p>	<p>Μην τοποθετείτε τη συσκευή πάνω σε εστία ή πάνω σε άλλη συσκευή. <b>Η θερμότητα από εξωτερική πηγή</b> μπορεί να προκαλέσει βλάβη στη συσκευή.</p>	<p>Για να μειώσετε τον κίνδυνο πυρκαγιάς, υλικών ζημιών και/ή τραυματισμού, μην τοποθετείτε οτιδήποτε πάνω στη συσκευή και μην καλύπτετε ή μπλοκάρτε τον μηχανισμό εξαγωγής ατμού ή την προστασία κατά του μπλοκαρίσματος που βρίσκονται στο καπάκι.</p>
--	---	--









## Ενεργοποίηση της συσκευής

Πριν από τη χρήση της συσκευής, είναι απαραίτητο να την συνδέσετε στο ηλεκτρικό δίκτυο. Για να το κάνετε αυτό, τοποθετήστε την σε μια σταθερή, επίπεδη επιφάνεια.

1. Συνδέστε το καλώδιο τροφοδοσίας στην πρίζα.
2. Ο πίνακας ελέγχου θα ανάψει και θα ενεργοποιηθούν όλα τα εικονίδια. Στη γραμμή μηνυμάτων θα εμφανιστεί η προεπιλεγμένη ρύθμιση γλώσσας.
3. Περιστρέψτε το κύριο κουμπί για να επιλέξετε την προτιμώμενη γλώσσα.  
*Μπορείτε να επιλέξετε ανάμεσα σε αγγλικά, γαλλικά, ισπανικά, ιταλικά, δανικά, ολλανδικά, πολωνικά, σουηδικά και τουρκικά.*
4. Πατήστε το κύριο κουμπί για να επιβεβαιώσετε την επιλογή σας.  
*Η Instant Pot σας είναι έτοιμη για χρήση.*

## Διεξαγωγή αρχικής δοκιμής (με νερό)

Αφιερώστε λίγα λεπτά για να κατανοήσετε πώς λειτουργεί αυτή η συσκευή. Με αυτόν τον τρόπο θα γνωρίσετε τα μυστικά της INSTANT POT PLUS WIFI.

1. Αφαιρέστε το εσωτερικό δοχείο από το κύριο περίβλημα και γεμίστε το με νερό μέχρι τη στάθμη της πρώτης γραμμής (1) που είναι σημειωμένη στο εσωτερικό του. Δεν είναι απαραίτητο να προσθέσετε τρόφιμα.
2. Τοποθετήστε το εσωτερικό δοχείο πίσω στο κύριο περίβλημα.
3. Τοποθετήστε και κλείστε το καπάκι σύμφωνα με τις οδηγίες στην ενότητα «**Πώς να χρησιμοποιήσετε το καπάκι μαγειρέματος υπό πίεσης**».
4. Επιλέξτε το πρόγραμμα  (**Μαγείρεμα υπό πίεση**).
5. Όταν αναβοσβήνει ο χρόνος μαγειρέματος, γυρίστε το κύριο κουμπί για να ρυθμίσετε τον χρόνο μαγειρέματος στα 5 λεπτά (00:05).  
*Οι προσωπικές ρυθμίσεις αποθηκεύονται στο πρόγραμμα όταν ξεκινάει το μαγείρεμα.*
6. Πατήστε την ένδειξη **Επιπέδου Πίεσης** , για να μεταβείτε σε υψηλό επίπεδο .
7. Πιέστε , για να απενεργοποιήσετε τη λειτουργία **Διατήρησης Ζεστού φαγητού** για αυτό το δοκιμαστικό μαγείρεμα.
8. Πατήστε **το κουμπί για έναρξη** . Η ένδειξη προόδου και η γραμμή μηνυμάτων δείχνουν **Προθέρμανση** .
9. Όταν η συσκευή φτάσει στην απαιτούμενη πίεση, η ένδειξη προόδου μεταβαίνει στη φάση Μαγειρέματος, στη γραμμή μηνυμάτων εμφανίζεται η ένδειξη **Do Not Open Lid (Μην ανοίξετε το καπάκι)** και η ένδειξη πίεσης ανάβει με κόκκινο χρώμα . Όταν ο χρονοδιακόπτης φτάσει στο 00:00, το μαγείρεμα σταματά.
10. Ξεκινά αυτόματα η φυσική μέθοδος απελευθέρωσης της πίεσης. Για ταχεία απελευθέρωση, μετακινήστε τον διακόπτη στη θέση Vent . Όταν απελευθερωθεί όλος ο ατμός, στην οθόνη εμφανίζεται η ένδειξη **OK To Open Lid (Μπορείτε να ανοίξετε το καπάκι)**.

11. Ελέγξτε **την ένδειξη πίεσης** στον πίνακα ελέγχου για να βεβαιωθείτε ότι είναι ασφαλές να ανοίξετε το καπάκι και, στη συνέχεια, ανοίξτε και αφαιρέστε προσεκτικά το καπάκι.

**Σημαντικό.** Το εσωτερικό δοχείο θα είναι καυτό. Αφαιρέστε το προσεκτικά από το κύριο περίβλημα, απορρίψτε το νερό και στεγνώστε το καλά.

Αυτό ήταν! Μπορείτε να αρχίσετε να μαγειρεύετε :)

## ΚΙΝΔΥΝΟΣ

**ΜΗΝ προσπαθήσετε να αφαιρέσετε το καπάκι μέχρι να σβήσει η ένδειξη της πίεσης και ΠΟΤΕ μην προσπαθήσετε να ανοίξετε το καπάκι με την βία.** Το περιεχόμενο μέσα στη συσκευή βρίσκεται υπό εξαιρετικά υψηλή πίεση. Ή μη τήρηση αυτών των οδηγιών μπορεί να προκαλέσει τραυματισμό ή/και υλικές ζημιές.

## ΠΡΟΣΟΧΗ

Ο ατμός υπό πίεση απελευθερώνεται από το πάνω μέρος της βαλβίδας εξαγωγής ατμού. Μην εκθέτετε απροστάτευτο δέρμα πάνω από τη βαλβίδα εξαγωγής ατμού για να αποφύγετε τραυματισμούς ή/και εγκαύματα.

Το εσωτερικό δοχείο θα είναι καυτό μετά το μαγείρεμα. Χρησιμοποιείτε πάντα την κατάλληλη προστασία των χεριών όταν χειρίζεστε το καυτό εσωτερικό δοχείο για να αποφύγετε τραυματισμούς ή/και εγκαύματα.

## ΑΛΛΑΓΗ ΡΥΘΜΙΣΕΩΝ

### Σε κατάσταση αναμονής

Όταν ενεργοποιείτε η Instant Pot σας, θα ακουστεί ένα ηχητικό σήμα και η μπάρα μηνυμάτων θα αναφέρει **Ready (Έτοιμο)**. Αυτό σημαίνει ότι η συσκευή βρίσκεται σε κατάσταση αναμονής - για να επιλέξετε ένα πρόγραμμα μαγειρέματος ή να αλλάξετε μια ρύθμιση.

Ready

### Αλλαγή της γλώσσας οθόνης

Μπορείτε να επιλέξετε μία από τις παρακάτω γλώσσες για την εμφάνιση μηνυμάτων στα αγγλικά, γαλλικά, ισπανικά, γερμανικά, ιταλικά, δανικά, ολλανδικά, πολωνικά, σουηδικά και τουρκικά.

1. Όταν η συσκευή βρίσκεται σε κατάσταση αναμονής (στην οθόνη εμφανίζεται η ένδειξη Ready), πατήστε **δύο φορές το κύριο κουμπί**.
2. Γυρίστε το κύριο κουμπί για να επιλέξετε την επιθυμητή γλώσσα.
3. Πιέστε το κύριο κουμπί για να επιβεβαιώσετε την επιλογή σας.

### Ενεργοποίηση και απενεργοποίηση του ήχου

1. Όταν η συσκευή βρίσκεται σε κατάσταση αναμονής, πατήστε και κρατήστε πατημένο το εικονίδιο  (Καθυστερημένη έναρξη) και το κύριο κουμπί για περίπου 5 δευτερόλεπτα.
2. Στη γραμμή μηνυμάτων θα εμφανιστεί η ένδειξη **Sound On (Ηχος ενεργοποιημένος)** ή **Sound Off (Ηχος απενεργοποιημένος)**. Η νέα ρύθμιση ήχου είναι ενεργοποιημένη.

*Ο ήχος για μηνύματα σφάλματος ή ασφαλείας δεν μπορεί να απενεργοποιηθεί.*

### Αλλαγή κλίμακας θερμοκρασίας (°C ή °F)

1. Όταν η συσκευή βρίσκεται σε κατάσταση αναμονής, πατήστε και κρατήστε πατημένο το **εικονίδιο**  (**Διατήρηση ζεστού φαγητού**) και **το κύριο κουμπί** για περίπου 5 δευτερόλεπτα.
2. Στη γραμμή μηνυμάτων θα εμφανιστεί η ένδειξη **Temp Unit F (Φαρενάιτ)** ή **Temp Unit C (Κελσίου)**. Η νέα ρύθμιση της κλίμακας θερμοκρασίας έχει ενεργοποιηθεί.

### Τερματισμός του μαγειρέματος

Όταν η συσκευή βρίσκεται στη φάση Προθέρμανσης, Μαγειρέματος ή Διατήρησης ζεστού φαγητού, μπορείτε να διακόψετε το πρόγραμμα πατώντας **το κουμπί ακύρωσης X**. Στη γραμμή μηνυμάτων θα εμφανιστεί η ένδειξη **Ready (Λειτουργία ετοιμότητας)**.

## Αποθήκευση ρυθμίσεων

Κάθε φορά που χρησιμοποιείτε ένα πρόγραμμα μαγειρέματος, η συσκευή αποθηκεύει αυτόματα τις ρυθμίσεις που έχετε ορίσει και τις αποθηκεύει από προεπιλογή για το επόμενο μαγείρεμα. **Αυτό ισχύει για τις ρυθμίσεις πίεσης, θερμοκρασίας και χρόνου μαγειρέματος.**

Εάν επιθυμείτε, μπορείτε να τις αλλάξετε ή να επαναφέρετε τις εργοστασιακές ρυθμίσεις.

## Επαναφορά των εργοστασιακών ρυθμίσεων ενός μεμονωμένου προγράμματος

Όταν η συσκευή βρίσκεται σε κατάσταση αναμονής, πατήστε παρατεταμένα **το εικονίδιο του συγκεκριμένου προγράμματος** για 5 δευτερόλεπτα μέχρι να αναβοσβήσει δύο φορές. Ο χρόνος μαγειρέματος, το επίπεδο πίεσης ή/και η θερμοκρασία μαγειρέματος του εκάστοτε προγράμματος επανέρχονται στις εργοστασιακές ρυθμίσεις.

## Επαναφορά όλων των προγραμμάτων στις εργοστασιακές ρυθμίσεις

Όταν η συσκευή βρίσκεται σε κατάσταση αναμονής, πατήστε και κρατήστε πατημένο **το κουμπί ακύρωσης X** για 5 δευτερόλεπτα μέχρι να αναβοσβήσουν τρεις φορές τα εικονίδια όλων των προγραμμάτων. Ο χρόνος μαγειρέματος, το επίπεδο πίεσης ή/και η θερμοκρασία μαγειρέματος όλων των προγραμμάτων επιστρέφουν στις εργοστασιακές ρυθμίσεις τους.

## ΜΑΓΕΙΡΕΜΑ ΜΕ INSTANT CONNECT

Κάντε το μαγείρεμα γρήγορο και εύκολο με τη διαχείριση των ρυθμίσεων της INSTANT POT PLUS WIFI μέσω της επίσημης εφαρμογής **Instant Connect** (στα αγγλικά).

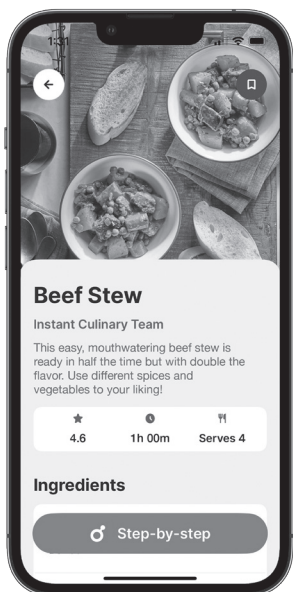

Ανακαλύψτε πάνω από 2 χιλιάδες δοκιμασμένες και νόστιμες συνταγές στην εφαρμογή.

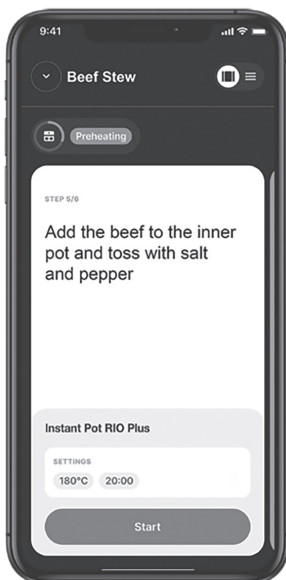

Χρησιμοποιήστε την εφαρμογή για να ελέγξετε διαδραστικά τη συσκευή ακολουθώντας την επιλεγμένη συνταγή.

Powered by



## ΕΛΕΓΧΟΣ ΤΩΝ ΠΡΟΓΡΑΜΜΑΤΩΝ ΜΑΓΕΙΡΕΜΑΤΟΣ

**IP Plus WiFi** περιλαμβάνει 9 προγράμματα μαγειρικής και μπορείτε να διαχειριστείτε, καθώς και να παρακολουθήσετε την πρόοδο στην προετοιμασία του φαγητού μέσω της **Instant Connect** (στα Αγγλικά). Μπορεί τε να επιλέξετε μεταξύ των προεπιλεγμένων ρυθμίσεων ή να ορίσετε προσωπικές ρυθμίσεις για το χρόνο, το επίπεδο πίεσης, τη θερμοκρασία και τη μέθοδο απελευθέρωσης πίεσης.

### Συνταγές

Η εφαρμογή **Instant Connect** περιλαμβάνει πάνω από 2000 δοκιμασμένες και νόστιμες συνταγές. Σε αντίθεση με τις τυπικές συνταγές, ωστόσο, η εφαρμογή θα μπορεί να ενεργοποιήσει το πολυμάγειρα και να ορίσει τις ρυθμίσεις του ακριβώς όπως απαιτεί η συνταγή. Το μόνο που έχετε να κάνετε είναι να προετοιμάσετε τα συστατικά και να τα βάλετε στη συσκευή.

### Συνδεση με instant connect

Μπορείτε να διαχειριστείτε το INSTANT POT PLUS WIFI μέσω της εφαρμογής **Instant Connect** (στα αγγλικά) χρησιμοποιώντας το κινητό σας τηλέφωνο.

### Κατεβάστε την εφαρμογή:



Σκανάρετε τον κωδικό OR

ή Αναζητήστε **Instant Connect** στο Apple Store ή Google Play Store

Για να συμμετάσχετε, πρέπει να δημιουργήσετε έναν λογαριασμό.

### Απαιτήσεις σύνδεσης:

Μπορείτε να χρησιμοποιήσετε συμβατές κινητές συσκευές χρησιμοποιώντας WiFi ή Bluetooth:

- Τελευταία έκδοση του Android για τη συσκευή σας.
- Τελευταία έκδοση iOS για τη συσκευή σας.

### Ακολουθήστε τα παρακάτω βήματα για να ξεκινήσετε τη σύνδεση:

Πριν ξεκινήσετε, βεβαιωθείτε ότι:

- Έχετε πρόσβαση σε δίκτυο WiFi.
- Το Bluetooth της συσκευής σας είναι ενεργοποιημένο.
- Η INSTANT POT PLUS WIFI σας είναι συνδεδεμένη με το ρεύμα και δεν βρίσκεται στη φάση μαγειρέματος. Η συσκευή πρέπει να βρίσκεται σε κατάσταση αναμονής (στην οθόνη πρέπει να εμφανίζεται η ένδειξη Ready).
- Το κινητό σας βρίσκεται κοντά στη συσκευή.

1. Ανοίξτε την εφαρμογή και επιλέξτε την ενότητα **Get Started**.

2. Επιλέξτε «**Instant Pot Rio Plus**» από τη λίστα.

3. Ακολουθήστε τις οδηγίες της εφαρμογής για να ξεκινήσετε τη διαδικασία ζευγαροποίησης με τη συσκευή.

Όταν είστε έτοιμοι, μπορείτε να διαχειριστείτε το INSTANT POT PLUS WIFI σας μέσω της εφαρμογής και να απολαύσετε πιο έξυπνη και ευκολότερη προετοιμασία φαγητού.



Μπορείτε να κάνετε την αρχική δοκιμή νερού χρησιμοποιώντας την εφαρμογή. Πριν ξεκινήσετε να τη χρησιμοποιείτε, βεβαιωθείτε ότι η συσκευή είναι συνδεδεμένη με το κινητό σύμφωνα με τα προαναφερθέντα βήματα.

## ΠΩΣ ΝΑ ΧΡΗΣΙΜΟΠΟΙΗΣΕΤΕ ΤΟ ΚΑΠΑΚΙ ΜΑΓΕΙΡΕΜΑΤΟΣ ΥΠΟ ΠΙΕΣΗ

Το καπάκι χρησιμοποιείται για τα περισσότερα προγράμματα μαγειρέματος και πάντα κατά το μαγείρεμα υπό πίεση. Χρησιμοποιείτε πάντα μόνο το καπάκι μαγειρέματος υπό πίεση Instant Pot Plus WiFi με το κύριο περίβλημα της συσκευής.

### Κλείσιμο του καπακιού

1. Πιάστε τη λαβή και ευθυγραμμίστε την ένδειξη στο καπάκι με την ένδειξη στο κύριο περίβλημα, στη συνέχεια χαμηλώστε το καπάκι μέσα στον αγωγό.

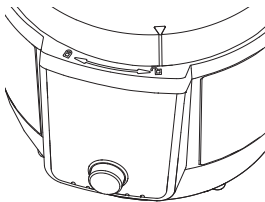

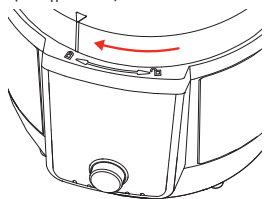

2. Γυρίστε το καπάκι δεξιόστροφα μέχρι η ένδειξη του καπακιού να ευθυγραμμιστεί με τη μέση του κύριου περιβλήματος .



Κατά το μαγείρεμα υπό πίεση, το καπάκι κλειδώνει αυτόματα όταν η συσκευή αρχίζει να αυξάνει την πίεση.

### Άνοιγμα του καπακιού

1. Όταν χρησιμοποιείτε ένα πρόγραμμα μαγειρέματος υπό πίεση, βεβαιωθείτε ότι έχει εκτονωθεί όλος ο ατμός και η ένδειξη πίεσης  έχει σβήσει πριν ανοίξετε το καπάκι. Η γραμμή μηνυμάτων θα αναφέρει **OK to Open Lid (Μπορείτε να ανοίξετε το καπάκι)**.
2. Πιάστε τη λαβή και γυρίστε το καπάκι αριστερόστροφα μέχρι η ένδειξη του καπακιού να ευθυγραμμιστεί με την ένδειξη στο κύριο περίβλημα .

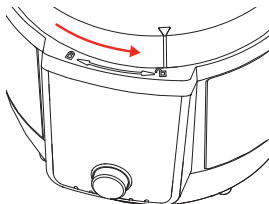

3. Ανασηκώστε προσεκτικά το καπάκι προς τα πάνω και τραβήξτε το μακριά από το κύριο περίβλημα. Μπορείτε να το τοποθετήσετε κάθετα στη θήκη του καπακιού που βρίσκεται στο επάνω μέρος του κύριου περιβλήματος.

Τι είναι πολύτιμο;	Τι πρέπει να γνωρίζετε;
<p>Η λαβή του καπακιού είναι άνετη στη χρήση, είτε είστε αριστερόχειρας είτε δεξιόχειρας, και το καπάκι μπορεί να σταθεί όρθιο πάνω στο κύριο περίβλημα!</p> <p>Όταν είναι συνδεδεμένη στην πρίζα, η συσκευή εκπέμπει ηχητικό σήμα όταν ανοίγει και κλείνει το καπάκι :)</p>	<p>Το καπάκι μπορεί να αφαιρεθεί κατά τη διάρκεια μαγειρέματος χωρίς πίεση, ώστε να μπορείτε εύκολα να δοκιμάσετε το φαγητό.</p> <p>Όταν μαγειρεύετε υπό πίεση, το καπάκι κλειδώνει όταν η συσκευή αυξάνει την πίεση. Προσπαθήστε να μην βγάξετε το καπάκι χωρίς λόγο!</p>

## Απελευθέρωση της πίεσης

**Πρέπει να απελευθερώσετε την πίεση μετά το μαγείρεμα υπό πίεση πριν προσπαθήσετε να ανοίξετε το καπάκι.**

Ακολουθήστε τις οδηγίες της κατάλληλης συνταγής για να επιλέξετε μια μέθοδο απελευθέρωσης πίεσης και περιμένετε πάντα μέχρι να σβήσει η ένδειξη πίεσης πριν ανοίξετε το καπάκι.

ΠΡΟΕΙΔΟΠΟΙΗΣΗ	
<p>Ο ατμός που απελευθερώνεται μέσω της βαλβίδας εξαγωγής ατμού είναι καυτός.</p> <p><b>ΜΗΝ</b> τοποθετείτε τα χέρια, το πρόσωπο ή το απροστάτευτο δέρμα πάνω από τον μηχανισμό εξαγωγής ατμού όταν η συσκευή εκτονώνει την πίεση για να αποφύγετε τραυματισμούς.</p>	<p>Μην καλύπτετε ή παρεμποδίζετε τη βαλβίδα ή το πώμα ήπιας εξαγωγής ατμού για να αποφύγετε τραυματισμούς ή/και υλικές ζημιές</p>

## Μέθοδοι απελευθέρωσης πίεσης

- Φυσική απελευθέρωση πίεσης
- Ταχεία απελευθέρωση πίεσης

### Φυσική απελευθέρωση πίεσης

1. Όταν ολοκληρωθεί το πρόγραμμα μαγειρέματος, ξεκινά αυτόματα η φυσική απελευθέρωση πίεσης.
2. Όταν απελευθερωθεί πλήρως όλος ο ατμός, **η κόκκινη ένδειξη πίεσης**  σβήνει και μπορείτε να ανοίξετε το καπάκι με ασφάλεια.

Το μαγείρεμα σταματά σταδιακά. Η συσκευή αρχίζει να απελευθερώνει θερμότητα, η θερμοκρασία στο εσωτερικό της πέφτει και έτσι η πίεση μειώνεται φυσικά με την πάροδο του χρόνου. Το φαγητό συνεχίζει να μαγειρεύεται ακόμα και μετά το τέλος του προγράμματος.

Ο χρόνος απελευθέρωσης της πίεσης μπορεί να διαφέρει ανάλογα με τον όγκο, τον τύπο και τη θερμοκρασία του φαγητού και του υγρού. Η φυσική απελευθέρωση της πίεσης μπορεί να διαρκέσει έως και 40 λεπτά για ορισμένα πιάτα, γι' αυτό προγραμματίστε το από πριν!



*Instant συμβουλή:* Αυτό ονομάζεται μαγείρεμα με μεταφορά (carryover cooking) ή ξεκούραση (resting) και είναι ιδανικό για μεγάλα κομμάτια κρέατος.

### **ΠΟΤΕ ΝΑ ΧΡΗΣΙΜΟΠΟΙΗΣΕΤΕ ΦΥΣΙΚΗ ΑΠΕΛΕΥΘΕΡΩΣΗ ΤΗΣ ΠΙΕΣΗΣ;**

Χρησιμοποιήστε την φυσική απελευθέρωση πίεσης για να απελευθερώσετε πίεση μετά την προετοιμασία τροφίμων με υψηλή περιεκτικότητα σε άμυλο (όπως σούπες, βραστά, τσίλι, ζυμαρικά, κουάκερ βρώμης και ρυζιού) ή μετά την προετοιμασία τροφίμων που επεκτείνονται όταν μαγειρεύονται (όπως φασόλια και δημητριακά)

### **Ταχεία απελευθέρωση πίεσης**

Η διαδικασία μαγειρέματος σταματά γρήγορα και έτσι αποφεύγεται το υπερβολικό μαγείρεμα. Ιδανικό για λαχανικά που μαγειρεύονται γρήγορα ή ευαίσθητα θαλασσινά.

1. Όταν ολοκληρωθεί το πρόγραμμα μαγειρέματος, ρυθμίστε τον **διακόπτη απελευθέρωσης πίεσης** στη θέση **Vent (Εξαερισμός)** .
2. Όταν απελευθερωθεί πλήρως όλος ο ατμός, **η κόκκινη ένδειξη πίεσης**  σβήνει και μπορείτε στη συνέχεια να ανοίξετε με ασφάλεια το καπάκι.

Εάν παρατηρήσετε μεγάλη ποσότητα ψεκασμού κατά την απελευθέρωση πίεσης, ρυθμίστε τον **διακόπτη απελευθέρωσης πίεσης** στη θέση Seal (Σφράγιση), για να μεταβείτε σε φυσική απελευθέρωση πίεσης. Περιμένετε μερικά λεπτά πριν επιχειρήσετε να απελευθερώσετε ξανά γρήγορα τον ατμό.

### **ΠΟΤΕ ΔΕΝ ΠΡΕΠΕΙ ΝΑ ΧΡΗΣΙΜΟΠΟΙΕΙΤΕ ΤΗ ΓΡΗΓΟΡΗ ΑΠΕΛΕΥΘΕΡΩΣΗ ΠΙΕΣΗΣ;**

Μην χρησιμοποιείτε τη ταχεία απελευθέρωση πίεσης όταν μαγειρεύετε λιπαρά, παχύρρευστα ή πλούσια σε άμυλο τρόφιμα (π.χ. βραστά, τσίλι, ζυμαρικά και κουάκερ), σούπα ή όταν μαγειρεύετε τρόφιμα που διαστέλλονται κατά το μαγείρεμα (π.χ. φασόλια και δημητριακά).

### **Ένδειξη πίεσης**

Η ένδειξη πίεσης στον πίνακα ελέγχου δείχνει πότε μπορείτε να ανοίξετε το καπάκι με ασφάλεια.

- **Υπό πίεση**  
Η ένδειξη πίεσης ανάβει με κόκκινο χρώμα για να υποδείξει ότι δεν είναι ασφαλές να ανοίξετε το καπάκι.
- **Χωρίς πίεση**  
Όταν η ένδειξη πίεσης είναι σβηστή, μπορείτε να ανοίξετε το καπάκι με ασφάλεια.

### **ΚΙΝΔΥΝΟΣ**

**ΜΗΝ** επιχειρήσετε να αφαιρέσετε το καπάκι όταν η ένδειξη πίεσης είναι κόκκινη και **ΠΟΤΕ** μην επιχειρήσετε να ανοίξετε με δύναμη το καπάκι. Το περιεχόμενο της συσκευής βρίσκεται υπό εξαιρετικά υψηλή πίεση. Η μη τήρηση αυτών των οδηγιών μπορεί να προκαλέσει τραυματισμό ή/και υλικές ζημιές.



## ΜΑΓΕΙΡΕΜΑ ΥΠΟ ΠΙΕΣΗ

Το μαγείρεμα υπό πίεση χρησιμοποιεί ατμό για να αυξήσει το σημείο βρασμού του νερού πάνω από τους 100°C. Αυτές οι υψηλές θερμοκρασίες σας επιτρέπουν να μαγειρέψετε ορισμένα τρόφιμα πολύ πιο γρήγορα από το κανονικό μαγείρεμα, διατηρώντας παράλληλα τις γεύσεις και τα θρεπτικά συστατικά.

Κατά το μαγείρεμα υπό πίεση, η συσκευή περνάει από **3 φάσεις**.

### Φάση 1: Pre-heating (Προθέρμανση)

Καθώς η συσκευή θερμαίνεται, μέρος του υγρού εξατμίζεται και σχηματίζεται ατμός. Μόλις δημιουργηθεί αρκετός ατμός, η βαλβίδα ένδειξης της πίεσης ανασηκώνεται και κλειδώνει το καπάκι στη θέση του. Ο χρόνος που απαιτείται για την επίτευξη της απαιτούμενης πίεσης εξαρτάται από τον όγκο και τη θερμοκρασία του τροφίμου καθώς και από την ποσότητα του υγρού.

Τα κατεψυγμένα τρόφιμα απαιτούν τον μεγαλύτερο χρόνο προθέρμανσης. Για ταχύτερα αποτελέσματα, ξεπαγώστε τα προϊόντα πριν από το μαγείρεμα.

Κατά τη διάρκεια αυτής της φάσης δεν απαιτείται καμία παρέμβαση!

### Φάση 2. Cooking (Μαγείρεμα)

Όταν η συσκευή φτάσει στο απαιτούμενο επίπεδο πίεσης, αρχίζει η φάση μαγειρέματος και η οθόνη αρχίζει να μετρά αντίστροφα τον υπολειπόμενο χρόνο μαγειρέματος. Υψηλότερη πίεση σημαίνει υψηλότερη θερμοκρασία. Οι ρυθμίσεις του προγράμματος (π.χ. χρόνος μαγειρέματος, επίπεδο πίεσης κ.λπ.) μπορούν να προσαρμοστούν ανά πάσα στιγμή κατά τη διάρκεια της φάσης μαγειρέματος.

### Φάση 3: Απελευθέρωση πίεσης

Παρόλο που η φάση μαγειρέματος έχει τελειώσει, η συσκευή εξακολουθεί να βρίσκεται υπό πίεση και να είναι ζεστή. Η απελευθέρωση της πίεσης μειώνει τη θερμοκρασία και σας επιτρέπει να αφαιρέσετε το καπάκι με ασφάλεια.

Ακολουθήστε τις οδηγίες της αντίστοιχης συνταγής σχετικά με την επιλογή της μεθόδου απελευθέρωσης πίεσης.

Εάν η λειτουργία διατήρησης ζεστού φαγητού ενεργοποιηθεί μετά το μαγείρεμα, η ένδειξη προόδου μετακινείται στην ένδειξη  και ο χρονοδιακόπτης αρχίζει να μετρά από τις 00:00.

### Χρήση υγρού για τη δημιουργία ατμού

Το μαγείρεμα υπό πίεση απαιτεί την προσθήκη υγρού στο εσωτερικό δοχείο για τη δημιουργία ατμού. Τα υγρά στο μαγείρεμα υπό πίεση πρέπει να είναι με βάση το νερό, όπως ζωμός, σούπα, κρασί ή χυμός.

**Η ελάχιστη ποσότητα υγρού για μαγείρεμα υπό πίεση σε μια συσκευή 5,7 λίτρων είναι 375 ml** (εκτός αν αναφέρεται διαφορετικά στη συνταγή).



## ΠΡΟΓΡΑΜΜΑ «ΜΑΓΕΙΡΕΜΑ ΥΠΟ ΠΙΕΣΗ»

Αυτό το πρόγραμμα χρησιμοποιεί ατμό υπό πίεση για να μαγειρεύει τα τρόφιμα γρήγορα, ομοιόμορφα και πλήρως για νόστιμα αποτελέσματα κάθε φορά. Για βέλτιστα αποτελέσματα, ακολουθείτε πάντα μια δοκιμασμένη συνταγή Instant ή τους πίνακες μας με τους κατά προσέγγιση χρόνους μαγειρέματος υπό πίεση.

Επιλέξτε οποιαδήποτε από τις παρακάτω ρυθμίσεις:

Προεπιλεγμένος χρόνος	Χρονικό εύρος	Προεπιλεγμένη πίεση	Πιθανά επίπεδα πίεσης
10 λεπτά (00:10)	0 λεπτά έως 8 ώρες (00:00 έως 08:00)	High (Υψηλή)	Low (Χαμηλή) High (Υψηλή)

### Πρόσθετες ρυθμίσεις:

- Η λειτουργία Διατήρησης ζεστού φαγητού είναι ενεργοποιημένη από προεπιλογή.
- Η λειτουργία Καθυστερημένης έναρξης είναι διαθέσιμη στο πρόγραμμα μαγειρέματος υπό πίεση.

Για να ελέγχετε εύκολα τις ρυθμίσεις και να έχετε πρόσβαση σε δοκιμασμένες συνταγές, χρησιμοποιήστε την εφαρμογή **Instant Connect** ή ορίστε χειροκίνητες ρυθμίσεις από τον πίνακα ελέγχου.

### Αναλογία υγρού/νερού για μαγείρεμα υπό πίεση

Ρύζι και δημητριακά	Αναλογία οσπρίων / νερού
Λευκό/καφέ ρύζι	1:1
Κινόα	1:3/4
Βρώμη	1:3
Ριζότο	1:2 Προσθέστε επιπλέον κρασί για γεύση
Κουάκερ	1: 10

## ΠΡΟΣΟΧΗ

Για να αποφύγετε εγκαύματα ή καψίματα, να είστε προσεκτικοί όταν μαγειρεύετε υπό πίεση με περισσότερα από 60 ml. λίπους, σάλτσες με βάση το λάδι, συμπυκνωμένες σούπες με βάση την κρέμα ή παχύρρευστες σάλτσες. Προσθέστε το κατάλληλο υγρό για να αραιώσετε τις σάλτσες. Αποφύγετε συνταγές που απαιτούν περισσότερο από 60 ml. περιεκτικότητας σε λάδι ή λίπος.

## ΠΡΟΕΙΔΟΠΟΙΗΣΗ

Τοποθετείτε πάντα το εσωτερικό δοχείο στο κύριο περίβλημα πριν από το μαγείρεμα. Τα τρόφιμα πρέπει να τοποθετούνται στο εσωτερικό δοχείο.

**Τα τρόφιμα και τα υγρά ΔΕΝ πρέπει να τοποθετούνται απευθείας στο κύριο σώμα.**

Για να αποφύγετε τον κίνδυνο τραυματισμού και/ή υλικές ζημιές, τοποθετήστε τα τρόφιμα και τα υγρά συστατικά στο εσωτερικό δοχείο και, στη συνέχεια, τοποθετήστε το εσωτερικό δοχείο στο κύριο περίβλημα.

ΜΗΝ γεμίζετε το εσωτερικό δοχείο πάνω από τη γραμμή **PC MAX - 2/3 (Μέγιστο επίπεδο μαγειρέματος υπό πίεση)** που είναι σημειωμένη στο εσωτερικό του εσωτερικού δοχείου. Όταν μαγειρεύετε τρόφιμα που **διαστέλλονται** (π.χ. σάλτσα μήλου, βατόμουρα, μισά μπιζέλια) ή **διογκώνονται** κατά το μαγείρεμα (π.χ. πλιγούρι βρώμης, ρύζι, όσπρια, ζυμαρικά), ΜΗΝ γεμίζετε το εσωτερικό δοχείο πάνω από το επίπεδο της γραμμής - **1/2 (Half Full)** που είναι σημειωμένη στο εσωτερικό του δοχείου.

## ΠΡΟΣΟΧΗ

Ελέγχετε πάντα προσεκτικά το καπάκι μαγειρέματος υπό πίεση, το εσωτερικό δοχείο και το κύριο περίβλημα πριν από τη χρήση για να βεβαιωθείτε ότι είναι καθαρά και σε καλή κατάσταση λειτουργίας.

- Για να αποφύγετε τραυματισμούς ή/και ζημιές στη συσκευή, αντικαταστήστε αμέσως το εσωτερικό δοχείο εάν παρατηρήσετε βαθουλώματα, παραμορφώσεις ή ζημιές.
- Όταν μαγειρεύετε, χρησιμοποιείτε πάντα ένα αυθεντικό εσωτερικό δοχείο Instant Pot που έχει σχεδιαστεί για αυτό το μοντέλο.

Βεβαιώνετε πάντα ότι ο θερμοαντήρας και το εσωτερικό δοχείο είναι καθαρά και στεγνά πριν τοποθετήσετε το εσωτερικό δοχείο στο κύριο περίβλημα. Η μη τήρηση αυτών των οδηγιών μπορεί να προκαλέσει ζημιά στη συσκευή. Μην χρησιμοποιείτε τη συσκευή με κατεστραμμένα μέρη για να διασφαλίσετε την ασφάλειά της.

## ΠΡΟΣΟΧΗ



Όταν μαγειρεύετε κρέας, χρησιμοποιείτε πάντα θερμομετρο κρέατος για να βεβαιωθείτε ότι επιτυγχάνεται η συνιστώμενη ελάχιστη ασφαλής εσωτερική θερμοκρασία. Για περισσότερες πληροφορίες και έναν πίνακα με τις ελάχιστες ασφαλείς θερμοκρασίες μαγειρέματος για διάφορα είδη κρέατος, επισκεφθείτε τον ιστότοπο του **Παγκόσμιου Οργανισμού Υγείας (ΠΟΥ)** ή/και ελέγξτε τις συστάσεις των ελληνικών υγειονομικών αρχών.

# ΠΩΣ ΝΑ ΜΑΓΕΙΡΕΨΕΤΕ ΥΠΟ ΠΙΕΣΗ

## Προετοιμασία

Καθαρίστε, φιλοκόψτε, καρυκεύστε, μαρινάρετε ή αναμείξτε τα υλικά σύμφωνα με τη συνταγή που θα ακολουθήσετε.

## Ρύθμιση της συσκευής

1. Αφαιρέστε το εσωτερικό δοχείο από το κύριο περίβλημα. Προσθέστε το φαγητό και το υγρό στο εσωτερικό δοχείο σύμφωνα με τη συνταγή.
2. Τοποθετήστε και κλείστε το καπάκι μαγειρέματος υπό πίεση.
3. Πατήστε το εικονίδιο **του προγράμματος μαγειρέματος υπό πίεση**  στον πίνακα ελέγχου.
4. Στην οθόνη εμφανίζεται ο προεπιλεγμένος χρόνος μαγειρέματος που έχει οριστεί ή ο τελευταίος χρόνος που χρησιμοποιήθηκε. Γυρίστε **το κύριο κουμπί** για να ρυθμίσετε τον επιθυμητό χρόνο. Πιέστε το κύριο κουμπί για να επιβεβαιώσετε την επιλογή σας.
5. Πιέστε το εικονίδιο του πεδίου **για την επίπεδο της πίεσης**  για να μεταβείτε σε **Χαμηλή (Low) και Υψηλή (High) πίεση**.

*Μπορείτε να αλλάξετε το επίπεδο πίεσης ανά πάσα στιγμή κατά τη διάρκεια της διαδικασίας μαγειρέματος.*

6. Για να ορίσετε μια καθυστερημένη έναρξη του μαγειρέματος, πατήστε το εικονίδιο της **καθυστερημένης έναρξης**  και γυρίστε **το κύριο κουμπί** για να ρυθμίσετε τον χρόνο καθυστερημένης έναρξης.
7. Η λειτουργία Διατήρησης Ζεστού φαγητού είναι από προεπιλογή ενεργοποιημένη. Για να την απενεργοποιήσετε, πατήστε ξανά το εικονίδιο **SSS**.

*Μπορείτε να ενεργοποιήσετε/απενεργοποιήσετε τη λειτουργία διατήρησης ζεστού φαγητού ανά πάσα στιγμή κατά τη διάρκεια της διαδικασίας μαγειρέματος.*

-  Τα τρόφιμα δεν πρέπει να διατηρούνται ζεστά για περισσότερο από 10 ώρες. Εάν μαγειρεύετε πυκνά τρόφιμα ή τρόφιμα με υψηλή περιεκτικότητα σε άμυλο, η θερμότητα ενδέχεται να μην απλωθεί ομοιόμορφα. Για να διασφαλίσετε την ασφάλεια των τροφίμων, ανακατεύετε το περιεχόμενο των πιο πυκνών πιάτων κάθε 40 έως 60 λεπτά.

8. Πατήστε το κουμπί Έναρξης , για να ξεκινήσετε. Η λυχνία κατάστασης προθέρμανσης είναι αναμμένη και η οθόνη εμφανίζει την ένδειξη ON. Σε αυτή τη φάση, η συσκευή αυξάνει και ρυθμίζει την πίεση.

*Μπορεί να χρειαστούν 10-15 λεπτά για να προθερμανθεί η συσκευή. Ο χρόνος μπορεί να είναι μεγαλύτερος από 15 λεπτά, ανάλογα με τον τύπο και την ποσότητα των τροφίμων. Τα κατεψυγμένα τρόφιμα αυξάνουν το χρόνο προθέρμανσης.*

## Φάση μαγειρέματος

1. Όταν η συσκευή φτάσει στο απαιτούμενο επίπεδο πίεσης, η γραμμή μηνυμάτων εμφανίζει την ένδειξη **Do Not Open Lid** (Μην ανοίγετε το καπάκι) και ανάβει η κόκκινη ένδειξη πίεσης .

2. Η ένδειξη προόδου δείχνει τη φάση **Cooking (Μαγείρεμα)**  και ο χρονοδιακόπτης αρχίζει να μετρά αντίστροφα τον χρόνο που απομένει.

*Το πρόγραμμα μπορεί να απενεργοποιηθεί ανά πάσα στιγμή κατά τη διάρκεια της φάσης μαγειρέματος, πατώντας το κουμπί **X** (Ακύρωση).*

## Τέλος μαγειρέματος

1. Όταν ο χρονοδιακόπτης δείξει 00:00, το μαγείρεμα σταματά και ξεκινά η φυσική απελευθέρωση πίεσης. Αν προτιμάτε, μπορείτε να εκτονώσετε γρήγορα την πίεση μετακινώντας τον διακόπτη στη θέση **Vent (Εξαερισμός)** .

2. Εάν είναι ενεργοποιημένη η λειτουργία **Διατήρησης Ζεστού φαγητού**, ο χρονοδιακόπτης αρχίζει να μετρά από τις 00:00 έως τις 10:00 (10:00). Εάν είναι απενεργοποιημένη, στην οθόνη εμφανίζεται η ένδειξη **End (Τέλος)**.

*Μπορείτε να απενεργοποιήσετε τη λειτουργία διατήρησης ζεστού φαγητού ανά πάσα στιγμή πατώντας το κουμπί ακύρωσης X. Εάν την απενεργοποιήσετε πριν ολοκληρωθεί η εκτόνωση της πίεσης, η γραμμή μηνυμάτων θα εμφανίσει την ένδειξη **Do Not Open Lid (Μην ανοίγετε το καπάκι)**.*

3. Επιλέξτε μια μέθοδο απελευθέρωσης πίεσης ανάλογα με τον τύπο του φαγητού που ετοιμάζετε. Όταν απελευθερωθεί όλος ο ατμός, η γραμμή μηνυμάτων θα εμφανίσει την ένδειξη **OK to Open Lid (Μπορείτε να ανοίξετε το καπάκι)** και η ένδειξη πίεσης θα σβήσει.



## ΠΡΟΓΡΑΜΜΑ «ΡΥΖΙ»

Αυτό το πρόγραμμα χρησιμοποιεί ατμό υπό πίεση για να μαγειρέψει το ρύζι γρήγορα και ομοιόμορφα.

Επιλέξτε μία από τις ακόλουθες ρυθμίσεις:

Προεπιλεγμένος χρόνος	Χρονικό εύρος	Προεπιλεγμένη πίεση	Πιθανά επίπεδα πίεσης
12 λεπτά (00:12)	5 λεπτά έως 30 λεπτά (00:05 έως 00:30)	Low (Χαμηλή)	Low (Χαμηλή) High (Υψηλή)

### Πρόσθετες ρυθμίσεις:

- Η λειτουργία Διατήρησης ζεστού φαγητού είναι ενεργοποιημένη από προεπιλογή.
- Η λειτουργία Καθυστερημένης έναρξης είναι διαθέσιμη στο πρόγραμμα «Ρύζι».



Για να ελέγχετε εύκολα τις ρυθμίσεις και να έχετε πρόσβαση σε δοκιμασμένες συνταγές, χρησιμοποιήστε την εφαρμογή **Instant Connect** ή ορίστε χειροκίνητες ρυθμίσεις από τον πίνακα ελέγχου.

### Πώς να μαγειρέψετε ρύζι

#### Προετοιμασία

Ετοιμάστε τα προϊόντα που περιγράφονται στη συνταγή που θα ακολουθήσετε.

#### Ρύθμιση της συσκευής

1. Αφαιρέστε το εσωτερικό δοχείο από το κύριο περίβλημα. Προσθέστε το φαγητό και το υγρό στο εσωτερικό δοχείο σύμφωνα με τη συνταγή.
2. Τοποθετήστε και κλείστε το καπάκι μαγειρέματος υπό πίεση.
3. Πατήστε το εικονίδιο **του προγράμματος ρυζιού**  στον πίνακα ελέγχου.
4. Στην οθόνη εμφανίζεται ο προεπιλεγμένος χρόνος μαγειρέματος που έχει οριστεί ή ο τελευταίος χρόνος που χρησιμοποιήθηκε. Γυρίστε **το κύριο κουμπί** για να ρυθμίσετε τον επιθυμητό χρόνο. Πιέστε το κύριο κουμπί για να επιβεβαιώσετε την επιλογή σας.
5. Πατήστε το εικονίδιο **επιπέδου πίεσης**  για εναλλαγή μεταξύ **Χαμηλού (Low) και Υψηλού (High)** επιπέδου.

*Μπορείτε να αλλάξετε την πίεση οποιαδήποτε στιγμή κατά τη διάρκεια του μαγειρέματος.*

6. Για να ορίσετε μια καθυστερημένη έναρξη του μαγειρέματος, πατήστε το εικονίδιο της **καθυστερημένης έναρξης** . Όταν αρχίσει να αναβοσβήνει με πορτοκαλί χρώμα, γυρίστε το **κύριο κουμπί** για να ρυθμίσετε τον χρόνο καθυστερημένης έναρξης.

7. Η λειτουργία Διατήρησης ζεστού φαγητού είναι από προεπιλογή ενεργοποιημένη. Για να την απενεργοποιήσετε, πατήστε ξανά το εικονίδιο .



Μπορείτε να ενεργοποιήσετε/απενεργοποιήσετε τη λειτουργία διατήρησης ζεστού φαγητού ανά πάσα στιγμή κατά τη διάρκεια της διαδικασίας μαγειρέματος.

-  Τα τρόφιμα δεν πρέπει να διατηρούνται ζεστά για περισσότερο από 10 ώρες. Εάν μαγειρεύετε πυκνά τρόφιμα ή τρόφιμα με υψηλή περιεκτικότητα σε άμυλο, η θερμότητα ενδέχεται να μην απλωθεί ομοιόμορφα. Για να διασφαλίσετε την ασφάλεια των τροφίμων, ανακατεύετε το περιεχόμενο των πιο πυκνών πιάτων κάθε 40 έως 60 λεπτά.

8. Πατήστε το κουμπί Έναρξης  για να ξεκινήσετε. Η λυχνία κατάστασης **προθέρμανσης** είναι αναμμένη και η οθόνη εμφανίζει την ένδειξη **ON (Ενεργοποιημένο)**. Σε αυτή τη φάση, η συσκευή αυξάνει και ρυθμίζει την πίεση.

Μπορεί να χρειαστούν 10-15 λεπτά για να προθερμανθεί η συσκευή. Ο χρόνος μπορεί να είναι μεγαλύτερος από 15 λεπτά, ανάλογα με τον τύπο και την ποσότητα των τροφίμων. Τα κατεψυγμένα τρόφιμα αυξάνουν το χρόνο προθέρμανσης.

## Φάση μαγειρέματος

1. Όταν η συσκευή φτάσει στο απαιτούμενο επίπεδο πίεσης, η γραμμή μηνυμάτων εμφανίζει την ένδειξη **Do Not Open Lid** (Μην ανοίγετε το καπάκι) και ανάβει η κόκκινη ένδειξη πίεσης .
2. Η ένδειξη προόδου δείχνει τη φάση **Cooking (Μαγείρεμα)**  και ο χρονοδιακόπτης αρχίζει να μετρά αντίστροφα τον χρόνο που απομένει.  
*Το πρόγραμμα μπορεί να απενεργοποιηθεί ανά πάσα στιγμή κατά τη διάρκεια της φάσης μαγειρέματος, πατώντας το κουμπί **X** (Ακύρωση).*

## Τέλος μαγειρέματος

1. Όταν ο χρονοδιακόπτης δείξει 00:00, το μαγείρεμα σταματά και ξεκινά η φυσική απελευθέρωση πίεσης. Αν προτιμάτε, μπορείτε να εκτονώσετε γρήγορα την πίεση μετακινώντας τον διακόπτη στη θέση **Vent (Εξαερισμός)** .
2. Εάν είναι ενεργοποιημένη η λειτουργία **Διατήρησης ζεστού φαγητού**, ο χρονοδιακόπτης αρχίζει να μετρά από τις 00:00 έως τις 10:00 (10:00).

Μπορείτε να απενεργοποιήσετε τη λειτουργία διατήρησης ζεστού φαγητού ανά πάσα στιγμή πατώντας το κουμπί ακύρωσης **X**. Εάν την απενεργοποιήσετε πριν ολοκληρωθεί η εκτόνωση της πίεσης, η γραμμή μηνυμάτων θα εμφανίσει την ένδειξη **Do Not Open Lid (Μην ανοίγετε το καπάκι)**.

3. Επιλέξτε μια μέθοδο απελευθέρωσης πίεσης ανάλογα με τον τύπο του φαγητού που ετοιμάζετε. Όταν απελευθερωθεί όλος ο ατμός, η γραμμή μηνυμάτων θα εμφανίσει την ένδειξη **OK to Open Lid (Μπορείτε να ανοίξετε το καπάκι)** και η ένδειξη πίεσης θα σβήσει.



## ΠΡΟΓΡΑΜΜΑ « ΑΠΟΣΤΕΙΡΩΣΗ»

Αυτό το πρόγραμμα χρησιμοποιεί ατμό υπό πίεση για να απομακρύνει τα περισσότερα συνηθισμένα βακτήρια που βρίσκονται στα νοικοκυριά, σε αντικείμενα όπως μπιμπερό και άλλα αξεσουάρ για το τάισμα.

Επιλέξτε μία από τις παρακάτω ρυθμίσεις:

Προεπιλεγμένος χρόνος	Χρονικό εύρος	Προεπιλεγμένη πίεση	Πιθανά επίπεδα πίεσης
10 λεπτά (00:10)	0 λεπτά έως 30 λεπτά (00:00 έως 00:30)	High (Υψηλή)	Low (Χαμηλή) High (Υψηλή)



### Πρόσθετες ρυθμίσεις:

- Η λειτουργία Διατήρησης ζεστού φαγητού είναι ενεργοποιημένη από προεπιλογή.
- Η λειτουργία Καθυστερημένης έναρξης είναι διαθέσιμη στο πρόγραμμα «Αποστείρωση».

Για εύκολο έλεγχο των ρυθμίσεων και πρόσβαση σε δοκιμασμένες συνταγές, χρησιμοποιήστε την εφαρμογή Instant Connect ή ορίστε χειροκίνητες ρυθμίσεις από τον πίνακα ελέγχου.

### Πώς να αποστειρώσετε

#### Προθέρμανση

1. Αφαιρέστε το εσωτερικό δοχείο από το κύριο σώμα. Προσθέστε τα αντικείμενα που θέλετε να αποστειρώσετε.
2. Τοποθετήστε και κλείστε το καπάκι για μαγείρεμα υπό πίεση.
3. Πατήστε το εικονίδιο του προγράμματος **Αποστείρωσης**  στον πίνακα ελέγχου.
4. Η οθόνη εμφανίζει τον προεπιλεγμένο ή τον τελευταίο χρόνο αποστείρωσης που χρησιμοποιήθηκε. Γυρίστε **το κύριο κουμπί** για να ρυθμίσετε τον επιθυμητό χρόνο και πατήστε το κύριο κουμπί για να επιβεβαιώσετε την επιλογή σας.
5. Πατήστε το εικονίδιο για **το επίπεδο πίεσης**  για να εναλλάξετε **μεταξύ χαμηλού (Low) και υψηλού (High) επιπέδου**.

*Μπορείτε να αλλάξετε το επίπεδο πίεσης ανά πάσα στιγμή κατά τη διάρκεια της διαδικασίας μαγειρέματος.*

6. Για να ορίσετε καθυστερημένη έναρξης, πατήστε το εικονίδιο **Καθυστερημένης έναρξης**  και γυρίστε το κύριο κουμπί για να ορίσετε την ώρα καθυστερημένης έναρξης.
7. Η λειτουργία **Διατήρηση ζεστού φαγητού** είναι ενεργοποιημένη από προεπιλογή.

Για να την απενεργοποιήσετε, πατήστε το κουμπί .

Μπορείτε να ενεργοποιήσετε/απενεργοποιήσετε τη λειτουργία διατήρησης ζεστού φαγητού ανά πάσα στιγμή κατά τη διάρκεια του μαγειρέματος.

8. Πατήστε το κουμπί **Έναρξης**  για να ξεκινήσετε. Η ενδεικτική λυχνία κατάστασης Προθέρμανσης είναι ενεργοποιημένη και η οθόνη εμφανίζει την ένδειξη **ON (Ενεργοποίηση)**. Σε αυτή τη φάση, η συσκευή αυξάνει και ρυθμίζει την πίεση.

Μπορεί να χρειαστούν 10-15 λεπτά για την προθέρμανση της συσκευής. Ο χρόνος μπορεί να είναι και μεγαλύτερος από 15 λεπτά, ανάλογα με το είδος και την ποσότητα του φαγητού. Τα κατεψυγμένα τρόφιμα αυξάνουν το χρόνο προθέρμανσης.

### Φάση μαγειρέματος

1. Όταν η συσκευή φτάσει στο απαιτούμενο επίπεδο πίεσης, η γραμμή μηνυμάτων εμφανίζει την ένδειξη **Do Not Open Lid (Μην ανοίγετε το καπάκι)** και ανάβει η κόκκινη ένδειξη πίεσης .

2. Η ένδειξη προόδου δείχνει τη φάση **Cooking (Μαγείρεμα)**  και ο χρονοδιακόπτης αρχίζει να μετρά αντίστροφα τον χρόνο που απομένει.

Το πρόγραμμα μπορεί να απενεργοποιηθεί ανά πάσα στιγμή κατά τη διάρκεια της φάσης μαγειρέματος, πατώντας το κουμπί **X** (Ακύρωση).

### Τέλος μαγειρέματος

1. Όταν ο χρονοδιακόπτης δείξει 00:00, το μαγείρεμα σταματά και ξεκινά η φυσική απελευθέρωση πίεσης. Αν προτιμάτε, μπορείτε να εκτονώσετε γρήγορα την πίεση μετακινώντας τον διακόπτη στη θέση **Vent (Εξαερισμός)** .

2. Εάν είναι ενεργοποιημένη η λειτουργία **Διατήρησης ζεστού φαγητού**, ο χρονοδιακόπτης αρχίζει να μετρά από τις 00:00 έως τις 10:00 (10:00).

Μπορείτε να απενεργοποιήσετε τη λειτουργία διατήρησης ζεστού φαγητού ανά πάσα στιγμή πατώντας το κουμπί ακύρωσης X. Εάν την απενεργοποιήσετε πριν ολοκληρωθεί η εκτόνωση της πίεσης, η γραμμή μηνυμάτων θα εμφανίσει την ένδειξη **Do Not Open Lid (Μην ανοίγετε το καπάκι)**.

3. Όταν απελευθερωθεί όλος ο ατμός, η γραμμή μηνυμάτων θα εμφανίσει την ένδειξη **OK to Open Lid (Μπορείτε να ανοίξετε το καπάκι)** και η ένδειξη πίεσης θα σβήσει.



## ΠΡΟΓΡΑΜΜΑ «ΑΤΜΟΣ»

Αυτό το πρόγραμμα λειτουργεί όπως μια κανονική κατσαρόλα ατμού, όπου βράζετε νερό για να βράσετε το φαγητό στον ατμό. Το πρόγραμμα **δεν λειτουργεί υπό πίεση**. Επιλέξτε μία από τις παρακάτω ρυθμίσεις:

Προεπιλεγμένος χρόνος	Χρονικό εύρος
10 λεπτά (00:10)	1 λεπτό έως 4 ώρες (00:01 έως 04:00)

*Instant συμβουλή:* Όταν μαγειρεύετε στον ατμό, χρησιμοποιήστε το πλέγμα μαγειρέματος ατμού για να σηκώσετε το φαγητό πάνω από το νερό/υγρό που βράζει.

### Πρόσθετες ρυθμίσεις:

- Η λειτουργία Διατήρησης ζεστού φαγητού δεν εφαρμόζεται.
- Η λειτουργία Καθυστερημένης έναρξης είναι διαθέσιμη στο πρόγραμμα «Ατμός».



Για να ελέγχετε εύκολα τις ρυθμίσεις και να έχετε πρόσβαση σε δοκιμασμένες συνταγές, χρησιμοποιήστε την εφαρμογή **Instant Connect** ή ορίστε χειροκίνητες ρυθμίσεις από τον πίνακα ελέγχου.

## Πώς να μαγειρέψετε στον ατμό

### Προετοιμασία

Ετοιμάστε τα προϊόντα σύμφωνα με τη συνταγή που θα ακολουθήσετε.

### Προθέρμανση

1. Αφαιρέστε το εσωτερικό δοχείο από το κύριο περίβλημα. Προσθέστε τουλάχιστον 375 ml νερού.
2. Τοποθετήστε το πλέγμα μαγειρέματος ατμού στο εσωτερικό δοχείο και τοποθετήστε τα προϊόντα πάνω της.
3. Τοποθετήστε και κλείστε το καπάκι μαγειρέματος υπό πίεση.
4. Πατήστε το εικονίδιο **του προγράμματος ατμού**  στον πίνακα ελέγχου.
5. Στην οθόνη εμφανίζεται ο προεπιλεγμένος χρόνος μαγειρέματος που έχει οριστεί ή ο τελευταίος χρόνος που χρησιμοποιήθηκε. Γυρίστε **το κύριο κουμπί** για να ρυθμίσετε τον επιθυμητό χρόνο και πατήστε το κύριο κουμπί για να επιβεβαιώσετε την επιλογή σας. Πιέστε το κύριο κουμπί για να επιβεβαιώσετε την επιλογή σας.
6. Για να ορίσετε μια καθυστερημένη έναρξη του μαγειρέματος, πατήστε το εικονίδιο της **καθυστερημένης έναρξης** . Όταν αρχίσει να αναβοσβήνει με πορτοκαλί χρώμα, γυρίστε το **κύριο κουμπί** για να ρυθμίσετε τον χρόνο καθυστερημένης έναρξης.
7. Πατήστε το κουμπί Έναρξης , για να ξεκινήσετε. Η ένδειξη προόδου και η γραμμή μηνυμάτων υποδεικνύουν την κατάσταση **Preheating (Προθέρμανση)**.

*Μπορεί να χρειαστούν 10-15 λεπτά για να προθερμανθεί η συσκευή. Ο χρόνος μπορεί να είναι μεγαλύτερος από 15 λεπτά, ανάλογα με τον τύπο και την ποσότητα των τροφίμων. Τα κατεψυγμένα τρόφιμα αυξάνουν το χρόνο προθέρμανσης*

### Φάση μαγειρέματος

1. Όταν η συσκευή φτάσει στο απαιτούμενο επίπεδο θερμοκρασίας, η ένδειξη προόδου δείχνει τη φάση **Cooking (Μαγείρεμα)** . Ο χρονοδιακόπτης αρχίζει να μετρά αντίστροφα τον χρόνο που απομένει.

*Το πρόγραμμα μπορεί να απενεργοποιηθεί ανά πάσα στιγμή κατά τη διάρκεια της φάσης μαγειρέματος, πατώντας το κουμπί **X** (Ακύρωση).*

### Τέλος μαγειρέματος

1. Όταν ο χρονοδιακόπτης δείξει 00:00, το μαγείρεμα σταματά. Η γραμμή μηνυμάτων θα εμφανίσει την ένδειξη **End (Τέλος)**.
2. Το πρόγραμμα «Ατμός» δεν μαγειρεύει υπό πίεση, αλλά μπορεί να συσσωρευτεί μικρή ποσότητα πίεσης, η οποία να δυσκολεύει το άνοιγμα του καπακιού. Εάν συμβεί αυτό, μετακινήστε το κλειδί απελευθέρωσης πίεσης στη θέση **Vent (Εξαερισμός)**  για να εξαερώσετε όλο τον ατμό πριν ανοίξετε το καπάκι.



## ΠΡΟΓΡΑΜΜΑ «ΑΡΓΟ ΜΕΓΕΙΡΕΜΑ»

Αυτό το πρόγραμμα είναι συγκρίσιμο με μια τυπική συσκευή αργού μαγειρέματος. Το πρόγραμμα δεν λειτουργεί υπό πίεση για το μαγείρεμα του φαγητού.

Επιλέξτε μία από τις παρακάτω ρυθμίσεις:

Προεπιλεγμένος χρόνος	Χρονικό Εύρος	Προεπιλεγμένη θερμοκρασία	Πιθανά επίπεδα θερμοκρασίας
6 ώρες <b>(06:00)</b>	30 λεπτά έως 6 ώρες <b>(00:30 έως 06:00)</b>	High (Υψηλή)	Low (Χαμηλή) High (Υψηλή)

### Χαμηλή και υψηλή ρύθμιση της θερμοκρασίας

Χαμηλή	Υψηλή
<ul style="list-style-type: none"> <li>• Χρειάζονται <b>4,5 ώρες</b> για να επιτευχθεί η μέγιστη θερμοκρασία των 95°C (πιο αργά).</li> <li>• Συνιστώμενος ελάχιστος χρόνος μαγειρέματος <b>4 ώρες</b>.</li> <li>• Η πιο αργή προθέρμανση είναι ιδανική για πιο συμπαγή κρέατα, κρέατα με κόκαλα και λαχανικά με ρίζες.</li> </ul>	<ul style="list-style-type: none"> <li>• Χρειάζονται <b>2,5 ώρες</b> για να επιτευχθεί η μέγιστη θερμοκρασία των 95°C (πιο γρήγορα).</li> <li>• Συνιστώμενος ελάχιστος χρόνος μαγειρέματος <b>3 ώρες</b>.</li> <li>• Η ταχύτερη προθέρμανση είναι ιδανική για πιο ελαφριά, άπαχα κρέατα (κοτόπουλο και χοιρινό) καθώς και για πιο μαλακά λαχανικά.</li> </ul>

### Πρόσθετες ρυθμίσεις:

- Η λειτουργία Διατήρησης Ζεστού φαγητού είναι ενεργοποιημένη από προεπιλογή.
- Η λειτουργία Καθυστερημένης έναρξης είναι διαθέσιμη στο πρόγραμμα «Αργό μαγείρεμα».

Για να ελέγχετε εύκολα τις ρυθμίσεις και να έχετε πρόσβαση σε δοκιμασμένες συνταγές, χρησιμοποιήστε την εφαρμογή **Instant Connect** ή ορίστε χειροκίνητες ρυθμίσεις από τον πίνακα ελέγχου.

## Πώς να χρησιμοποιήσετε το πρόγραμμα αργού μαγειρέματος

### Προετοιμασία

Καθαρίστε, φιλοκόψτε, καρυκεύστε, μαρινάρετε ή αναμείξτε τα υλικά σύμφωνα με τη συνταγή που θα ακολουθήσετε.

### Φάση μαγειρέματος

1. Αφαιρέστε το εσωτερικό δοχείο από το κύριο περίβλημα και προσθέστε τα προϊόντα
2. Τοποθετήστε και κλείστε το καπάκι μαγειρέματος υπό πίεση.
3. Πατήστε το εικονίδιο **του προγράμματος μαγειρέματος αργού μαγειρέματος**  στον πίνακα ελέγχου.

4. Στην οθόνη εμφανίζεται ο προεπιλεγμένος χρόνος μαγειρέματος που έχει οριστεί ή ο τελευταίος χρόνος που χρησιμοποιήθηκε. Γυρίστε **το κύριο κουμπί** για να ρυθμίσετε τον επιθυμητό χρόνο και πατήστε το κύριο κουμπί για να επιβεβαιώσετε την επιλογή σας. Πιέστε το κύριο κουμπί για να επιβεβαιώσετε την επιλογή σας.

*Μπορείτε να αλλάξετε το επίπεδο της θερμοκρασίας ανά πάσα στιγμή κατά τη διάρκεια της διαδικασίας μαγειρέματος.*



5. Πιέστε το εικονίδιο του πεδίου **της θερμοκρασίας** για να μεταβείτε σε **Χαμηλή και Υψηλή θερμοκρασία**.

*Μπορείτε να αλλάξετε τη θερμοκρασία ανά πάσα στιγμή κατά τη διάρκεια του μαγειρέματος.*

6. Για να ορίσετε μια καθυστερημένη έναρξη του μαγειρέματος, πατήστε το εικονίδιο της **καθυστερημένης έναρξης** . Όταν αρχίσει να αναβοσβήνει με πορτοκαλί χρώμα, γυρίστε το κύριο κουμπί για να ρυθμίσετε τον χρόνο καθυστερημένης έναρξης.

7. Η λειτουργία Διατήρησης ζεστού φαγητού είναι ενεργοποιημένη από προεπιλογή. Για να την απενεργοποιήσετε, πατήστε το κουμπί .

*Μπορείτε να ενεργοποιήσετε/απενεργοποιήσετε τη λειτουργία διατήρησης ζεστού φαγητού ανά πάσα στιγμή κατά τη διάρκεια του μαγειρέματος.*

8. Πατήστε το κουμπί Έναρξης , για να ξεκινήσετε. Η ένδειξη προόδου και υποδεικνύει **Cooking (Μαγείρεμα)** . Ο χρονοδιακόπτης αρχίζει να μετρά αντίστροφα τον χρόνο που απομένει.

*Το πρόγραμμα μπορεί να απενεργοποιηθεί ανά πάσα στιγμή κατά τη διάρκεια της φάσης μαγειρέματος, πατώντας το κουμπί **X** (Ακύρωση).*

### Τέλος μαγειρέματος

1. Όταν ο χρονοδιακόπτης δείξει 00:00, το μαγείρεμα σταματά. Η γραμμή μηνυμάτων δείχνει **End (Τέλος)**.
2. Εάν είναι ενεργοποιημένη η λειτουργία **Διατήρησης ζεστού φαγητού**, ο χρονοδιακόπτης αρχίζει να μετρά από τις 00:00.

*Μπορείτε να απενεργοποιήσετε τη λειτουργία διατήρησης ζεστού φαγητού ανά πάσα στιγμή πατώντας το κουμπί ακύρωσης **X**.*



## ΠΡΟΓΡΑΜΜΑ «ΣΟΤΑΡΙΣΜΑ»

Το πρόγραμμα «Σοτάρισμα» μπορεί να χρησιμοποιηθεί αντί για ταψί σε εστία μαγειρέματος, σχάρα τύπου ταψιού ή επίπεδη σχάρα. Είναι κατάλληλο για σιγοβράσιμο, μείωση και πύκνωση υγρών και σάλτσες, τηγάνισμα, σοτάρισμα, ροδισμό, καραμελοποίηση λαχανικών, σφράγισμα κρέατος πριν ή μετά την εφαρμογή άλλων μεθόδων μαγειρέματος.

Επιλέξτε οποιαδήποτε από τις παρακάτω ρυθμίσεις:

Επίπεδα θερμοκρασίας	Προεπιλεγμένο επίπεδο θερμοκρασίας	Προεπιλεγμένος χρόνος	Χρονικό εύρος
Από Level 1 (Επίπεδο 1) έως Level 5 (Επίπεδο 5)	Level 5 (Επίπεδο 5)	30 λεπτά (00:30)	1 λεπτό έως 1 ώρα (00:01 - 01:00)

Ρύθμιση της θερμοκρασίας:

Επίπεδο θερμοκρασίας	Θερμοκρασία
Level 1 (Επίπεδο 1)	95°C
Level 2 (Επίπεδο 2)	110°C
Level 3 (Επίπεδο 3)	135°C
Level 4 (Επίπεδο 4)	160°C
Level 5 (Επίπεδο 5)	190°C

### Πρόσθετες ρυθμίσεις:

- Η λειτουργία Διατήρησης ζεστού φαγητού δεν εφαρμόζεται.
- Η λειτουργία Καθυστερημένης έναρξης δεν εφαρμόζεται.





Για να ελέγχετε εύκολα τις ρυθμίσεις και να έχετε πρόσβαση σε δοκιμασμένες συνταγές, χρησιμοποιήστε την εφαρμογή **Instant Connect** ή ορίστε χειροκίνητες ρυθμίσεις από τον πίνακα ελέγχου.

## Πώς να σοτάρετε

### Προετοιμασία

Καθαρίστε, ψιλοκόψτε, καρυκεύστε, μαρινάρετε ή ανακατέψτε τα υλικά ανάλογα με τη συνταγή που θα ακολουθήσετε.

### Ρύθμιση της συσκευής

1. Τοποθετήστε το εσωτερικό δοχείο στο κύριο περίβλημα άδειο. Μην τοποθετήσετε το καπάκι μαγειρέματος υπό πίεση.
2. Επιλέξτε το πρόγραμμα «Σοτάρισμα» πατώντας το πλήκτρο .   
*Μπορείτε να αλλάξετε τον χρόνο σε οποιοδήποτε στάδιο της διαδικασίας μαγειρέματος.*
3. Στην οθόνη εμφανίζεται η προεπιλεγμένη ή η τελευταία χρησιμοποιούμενη ρύθμιση χρόνου μαγειρέματος. Γυρίστε **το κύριο κουμπί** για να ρυθμίσετε τον επιθυμητό χρόνο και πατήστε το κύριο κουμπί για να επιβεβαιώσετε την επιλογή σας. Πιέστε το κύριο κουμπί για να επιβεβαιώσετε την επιλογή σας.
4. Για να μεταβείτε μεταξύ των διαφόρων επιπέδων θερμοκρασίας πατήστε το **πεδίο θερμοκρασίας**  και γυρίστε **το κύριο κουμπί**.
5. Πατήστε το κουμπί  (Εναρξη) για να ξεκινήσετε. Η γραμμή προόδου υποδεικνύει τη φάση **Preheating** (Προθέρμανση) .

### Φάση μαγειρέματος

1. Όταν η γραμμή μηνυμάτων γράφει **Add Food** (Προσθήκη φαγητού), προσθέστε τα υλικά στο εσωτερικό δοχείο. Μπορείτε να προσθέσετε λίπος στον πυθμένα του εσωτερικού δοχείου, καθώς βοηθάει στο ομοιόμορφο ψήσιμο του φαγητού και αποτρέπει το κόλλημα.   
*Μην χρησιμοποιείτε το αεροστεγές καπάκι όταν σοτάρετε.   
Εάν τα συστατικά προστεθούν πριν η συσκευή φτάσει στην απαιτούμενη θερμοκρασία, η οθόνη ενδέχεται να μην εμφανίζει την ένδειξη Add food (Προσθήκη φαγητού) και να μην εμφανίζεται ο χρονοδιακόπτης. Αυτό είναι φυσιολογικό.*
2. Ο χρονοδιακόπτης αρχίζει να μετράει αντίστροφα τον υπολειπόμενο χρόνο.   
*Το πρόγραμμα μπορεί να απενεργοποιηθεί ανά πάσα στιγμή κατά τη διάρκεια της φάσης μαγειρέματος πατώντας το κουμπί ακύρωσης **X**.*
3. Όταν ο χρονοδιακόπτης δείξει 00:00, το μαγείρεμα σταματά και στην οθόνη εμφανίζεται η ένδειξη **End (Τέλος)**.

## **Deglazing (αφαίρεση κολλημένων κομματιών από τον πυθμένα του εσωτερικού δοχείου)**

Το ντεγκλασάρισμα του εσωτερικού δοχείου σας επιτρέπει να προσθέσετε επιπλέον γεύσεις στο πιάτο, ενώ παράλληλα εμποδίζει την προσκόλληση των τροφίμων στο εσωτερικό δοχείο και καθιστά τον καθαρισμό του εξαιρετικά εύκολο.

Για να ντεγκλασάρετε, αφαιρέστε το φαγητό από το εσωτερικό δοχείο και προσθέστε ένα υγρό, όπως νερό, ζυμό ή κρασί, στον ακόμα καυτό πυθμένα. Χρησιμοποιήστε μια ξύλινη σπάτουλα ή σπάτουλα σιλικόνης για να ξεκολλήσετε τυχόν κολλημένα, απανθρακωμένα ή καραμελωμένα κομμάτια από τον πυθμένα του εσωτερικού δοχείου και ανακατέψτε το υγρό.

## **Σοτάρισμα πριν από το μαγείρεμα υπό πίεση ή το αργό μαγείρεμα**

Το σοτάρισμα κρέατος και λαχανικών πριν από το μαγείρεμα υπό πίεση ή το αργό μαγείρεμα είναι ο ιδανικός τρόπος για να εμπλουτιστούν οι γεύσεις, καθώς τα σάκχαρα καραμελώνονται από την έντονη θερμότητα του προγράμματος Sauté.

**Για να σοτάρετε πριν από την επιλογή άλλου προγράμματος:** Σοτάρετε τα προϊόντα και, στη συνέχεια, πατήστε το **κουμπί ακύρωσης X**. Χρησιμοποιώντας μια ξύλινη σπάτουλα ή σπάτουλα σιλικόνης, σβήνετε τον πυθμένα του εσωτερικού δοχείου πριν μεταβείτε στο μαγείρεμα υπό πίεση ή στο αργό μαγείρεμα. Επιλέξτε το επιθυμητό πρόγραμμα για να συνεχίσετε το μαγείρεμα.



## ΠΡΟΓΡΑΜΜΑ «ΜΑΓΕΙΡΕΜΑ ΣΕ ΚΕΝΟ ΑΕΡΑ»

Το μαγείρεμα Sous vide είναι το μαγείρεμα των τροφίμων σε μια ειδική, κατάλληλη για μαγείρεμα σακούλα κενού, κάτω από νερό, σε χαμηλή θερμοκρασία για μεγάλο χρονικό διάστημα. Το φαγητό μαγειρεύεται στους ίδιους τους χυμούς του και το αποτέλεσμα είναι απίστευτα νόστιμο, γευστικό και τρυφερό. Αυτό το πρόγραμμα **δεν λειτουργεί** υπό πίεση.

Επιλέξτε οποιαδήποτε από τις παρακάτω ρυθμίσεις:

Προεπιλεγμένος χρόνος	Χρονικό εύρος	Προεπιλεγμένη θερμοκρασία	Εύρος θερμοκρασίας
3 ώρες (03:00)	30 λεπτά έως 99 ώρες και 30 λεπτά (00:30 έως 99:30)	56°C	25°C - 90°C

### Πρόσθετες ρυθμίσεις:

- Η λειτουργία Διατήρησης ζεστού φαγητού δεν εφαρμόζεται.
- Η λειτουργία Καθυστερημένης έναρξης δεν εφαρμόζεται.

### Θα χρειαστείτε:

- Λαβίδα κουζίνας
- Θερμόμετρο
- Κατάλληλες για τρόφιμα και μαγείρεμα σακούλες κενού
- ή Συσκευή κενού και σακούλες κενού κατάλληλες για τρόφιμα και μαγείρεμα.

Για να ελέγχετε εύκολα τις ρυθμίσεις και να έχετε πρόσβαση σε δοκιμασμένες συνταγές, χρησιμοποιήστε την εφαρμογή **Instant Connect** ή ορίστε χειροκίνητες ρυθμίσεις από τον πίνακα ελέγχου.

## Πώς να χρησιμοποιήσετε το πρόγραμμα **Sous vide**



### Προετοιμασία

1. Καθαρίστε, ψιλοκόψτε, καρυκεύστε, μαρινάρετε ή αναμείξτε τα υλικά σύμφωνα με τη συνταγή που θα ακολουθήσετε.
2. Προσθέστε τα συστατικά στη σακούλα σφράγισης κενού και σφραγίστε την καλά.

### Προθέρμανση

1. Γεμίστε το εσωτερικό δοχείο με νερό μέχρι τη γραμμή 1/2 (μισογεμάτο) που αναγράφεται στο εσωτερικό δοχείο.
2. Τοποθετήστε το εσωτερικό δοχείο στο κύριο περίβλημα.
3. Τοποθετήστε και κλείστε το καπάκι μαγειρέματος υπό πίεση.
4. Πατήστε το εικονίδιο προγράμματος **Sous Vide**  στον πίνακα ελέγχου.
5. Στην οθόνη εμφανίζεται ο προεπιλεγμένος χρόνος μαγειρέματος που έχει οριστεί ή ο τελευταίος χρόνος που χρησιμοποιήθηκε. Γυρίστε **το κύριο κουμπί** για να ρυθμίσετε τον επιθυμητό χρόνο και πατήστε το κύριο κουμπί για να επιβεβαιώσετε την επιλογή σας. Πιέστε το κύριο κουμπί για να επιβεβαιώσετε την επιλογή σας.

*Μπορείτε να αλλάξετε τον χρόνο σε οποιοδήποτε στάδιο της διαδικασίας μαγειρέματος.*

6. Για να μεταβείτε μεταξύ των διαφόρων επιπέδων θερμοκρασίας πατήστε το **πεδίο θερμοκρασίας**  και γυρίστε **το κύριο κουμπί**.
7. Πατήστε το κουμπί , (Έναρξη) για να ξεκινήσετε. Η γραμμή προόδου υποδεικνύει τη φάση **Preheating** (Προθέρμανση) ...

*Το πρόγραμμα μπορεί να απενεργοποιηθεί ανά πάσα στιγμή κατά τη διάρκεια της φάσης μαγειρέματος πατώντας το κουμπί **X** (Ακύρωση).*

### Φάση μαγειρέματος

1. Όταν η γραμμή μηνυμάτων γράφει **Add Food** (Προσθήκη φαγητού), ξεκλειδώστε και ανοίξτε το καπάκι και, στη συνέχεια, βυθίστε προσεκτικά τις σφραγισμένες σακούλες. Κλείστε ξανά το καπάκι.

*Τα τρόφιμα στις σακούλες θα πρέπει να είναι πλήρως βυθισμένα. Εάν χρησιμοποιείτε επαναχρησιμοποιούμενη σακούλα, βεβαιωθείτε ότι το φερμουάρ παραμένει πάνω από το νερό.*

2. Ο χρονοδιακόπτης αρχίζει να μετρά αντίστροφα τον υπολειπόμενο χρόνο.
3. Όταν ο χρονοδιακόπτης δείξει 00:00, το μαγείρεμα σταματά και στην οθόνη εμφανίζεται η ένδειξη **End (Τέλος)**.

*Το πρόγραμμα μπορεί να απενεργοποιηθεί ανά πάσα στιγμή κατά τη διάρκεια της φάσης μαγειρέματος πατώντας το **κουμπί ακύρωσης X**.*

## Αφαίρεση του φαγητού

1. Το πρόγραμμα Sous vide δεν μαγειρεύει υπό πίεση, αλλά μπορεί να συσσωρευτεί μικρή ποσότητα πίεσης, η οποία να δυσκολεύει το άνοιγμα του καπακιού. Εάν συμβεί αυτό, μετακινήστε το κλειδί απελευθέρωσης πίεσης στη θέση **Vent (Εξαερισμός)**  για να εξαερώσετε όλο τον ατμό πριν ανοίξετε το καπάκι.
2. Ανοίξτε το καπάκι και χρησιμοποιήστε μια λαβίδα κουζίνας για να αφαιρέσετε προσεκτικά τις σακούλες από το ζεστό νερό.
3. Ανοίξτε τις σακούλες και χρησιμοποιήστε ένα θερμόμετρο για να ελέγξετε αν το φαγητό είναι έτοιμο.

## Αντίστροφο σφράγισμα

Η μέθοδος του αντίστροφου σφραγίσματος (reverse searing), δηλαδή το σφράγισμα του κρέατος όχι πριν αλλά μετά το αργό ψήσιμο σε χαμηλή θερμοκρασία, είναι ο ευκολότερος τρόπος για να ενισχυθούν οι γεύσεις και τα αρώματα χωρίς υπερβολικό μαγείρεμα. Δοκιμάστε τη μέθοδο του αντίστροφου σφραγίσματος για τρυφερό, ζουμερό κρέας με όμορφη, τραγανή φλούδα.

1. Μετά από το μαγείρεμα σε κενό αέρος, αφαιρέστε το κρέας από τη σακούλα φαγητού και στεγνώστε το απαλά για να αφαιρέσετε όσο το δυνατόν περισσότερη υγρασία από την επιφάνεια του κρέατος.
2. Χρησιμοποιήστε το πρόγραμμα  (Σοτάρισμα) σε υψηλή στάθμη ή μαντεμένο τηγάνι, εστία κουζίνας ή γκριλ για να σφραγίσετε καλά το κρέας και να διατηρήσετε την υγρασία και τους χυμούς στο εσωτερικό του.

## Συστατικά και μπαχαρικά

- Με αυτή τη μέθοδο μαγειρέματος, το αλάτι δεν φεύγει, οπότε καλύτερα να χρησιμοποιείτε μικρότερη ποσότητα από τη συνηθισμένη, ειδικά όταν μαγειρεύετε κρέας, πουλερικά και ψάρια. Εάν το φαγητό χρειάζεται λίγο περισσότερο αλάτι μετά το μαγείρεμα, προσθέστε το κατά προτίμηση.
- Χρησιμοποιήστε φρέσκα υλικά υψηλής ποιότητας κατά το μαγείρεμα σε κενό αέρος για να εξασφαλίσετε την καλύτερη δυνατή γεύση.
- Χρησιμοποιήστε σκόρδο σε σκόνη, όχι ωμό σκόρδο. Το ωμό σκόρδο μπορεί να γίνει πολύ πικρό ή πολύ δυνατό όταν μαγειρεύεται σε κενό αέρος. Ή καθαρή και υψηλής ποιότητας σκόνη σκόρδου θα προσφέρει τα καλύτερα αποτελέσματα. Μην χρησιμοποιείτε αλάτι σκόρδου αντί για σκόνη σκόρδου!

## Αποθήκευση μαγειρεμένων φαγητών

Εάν το φαγητό δεν θα καταναλωθεί αμέσως μετά το μαγείρεμα σε κενό αέρος, βυθίστε τις σακούλες που δεν έχουν ανοιχτεί σε παγωμένο νερό για να μειώσετε γρήγορα τη θερμοκρασία, και στη συνέχεια αποθηκεύστε στο ψυγείο.



## ΠΡΟΓΡΑΜΜΑ «ΓΙΑΟΥΡΤΙ»

Με την Instant Pot σας μπορείτε εύκολα να ζυμώσετε νόστιμο γιαούρτι από γαλακτοκομικά ή μη γαλακτοκομικά.

Επιλέξτε οποιαδήποτε από τις παρακάτω ρυθμίσεις για να φτιάξετε γιαούρτι:

Διαδικασία	Θερμοκρασία	Προεπιλεγμένος χρόνος	Εύρος χρόνου
Παστερίωση	85°C Δεν ρυθμίζεται	30 λεπτά <b>(00:30)</b>	Δεν ρυθμίζεται
Ζύμωση	41°C Δεν ρυθμίζεται	8 ώρες <b>(08:00)</b>	6 ώρες έως 12 ώρες <b>(06:00 έως 12:00)</b>

### Πρόσθετες ρυθμίσεις:

- Η λειτουργία Διατήρησης ζεστού φαγητού δεν εφαρμόζεται.
- Η λειτουργία Καθυστερημένης έναρξης δεν εφαρμόζεται.

Για να ελέγχετε εύκολα τις ρυθμίσεις και να έχετε πρόσβαση σε δοκιμασμένες συνταγές, χρησιμοποιήστε την εφαρμογή **Instant Connect** ή ορίστε χειροκίνητες ρυθμίσεις από τον πίνακα ελέγχου.



### Πώς να φτιάξετε γιαούρτι

Η παρασκευή γιαουρτιού είναι μια διαδικασία τριών βημάτων που ξεκινά με την παστερίωση του γάλακτος, στη συνέχεια με την προσθήκη του εκκινητή και τέλος με την ψύξη. Για βέλτιστα αποτελέσματα, ακολουθείτε πάντα δοκιμασμένες συνταγές.

### Θα χρειαστείτε:

- Γάλα ή μη γαλακτοκομική εναλλακτική λύση (γάλα ξηρών καρπών)
- Κουλούρα εκκίνησης γιαουρτιού

### Παστερίωση γάλακτος

1. Προσθέστε το γάλα ή το μη γαλακτοκομικό εναλλακτικό προϊόν στο εσωτερικό δοχείο.
2. Τοποθετήστε το εσωτερικό δοχείο στο κύριο περίβλημα.
3. Τοποθετήστε και κλείστε το καπάκι μαγειρέματος υπό πίεση.
4. Επιλέξτε το πρόγραμμα γιαούρτι  στον πίνακα ελέγχου.  
*Ο χρόνος παστερίωσης και η θερμοκρασία είναι προκαθορισμένα.*
5. Πατήστε το κουμπί . (Έναρξη). Η ένδειξη προόδου δείχνει τη φάση Μαγείρεμα  και η γραμμή μηνυμάτων δείχνει **Step 1 Pasteurise (Βήμα 1 Παστερίωση)**.
6. Όταν ολοκληρωθεί η παστερίωση, η συσκευή αρχίζει να μειώνει τη θερμοκρασία της. Η γραμμή μηνυμάτων εμφανίζει την ένδειξη **Open Lid to Cool down (Ανοίξτε το καπάκι για να κρυώσει)**.



*Το γάλα πρέπει να φτάσει τουλάχιστον τους 72°C για να παστεριωθεί σωστά.*

7. Ανοίξτε το καπάκι για ταχύτερη ψύξη. Αυτό διαρκεί περίπου 90 λεπτά. Η γραμμή μηνυμάτων εμφανίζει την ένδειξη **Cooling down (Ψύξη)**.

### Προσθήκη κουλτούρας εκκίνησης γιαουρτιού

1. Αφήστε το παστεριωμένο γάλα να κρυώσει. Όταν το κάνει, η γραμμή μηνυμάτων θα αναφέρει **Add Starter** (Προσθήκη εκκινητή).
2. Προσθέστε τον εκκινητή στο γάλα σύμφωνα με τις οδηγίες του προϊόντος.  
*Εάν χρησιμοποιείτε απλό γιαούρτι για εκκινητή, βεβαιωθείτε ότι περιέχει ενεργές καλλιέργειες (γαλακτικά βακτήρια). Προσθέστε 30 ml (2 κ.σ.) γιαούρτι ανά 3,7 λίτρα φρέσκου γάλακτος ή ακολουθήστε μια δοκιμασμένη συνταγή για γιαούρτι Instant Pot.*
3. Τοποθετήστε και κλείστε το καπάκι μαγειρέματος υπό πίεση.

### Ζύμωση

1. Για να ρυθμίσετε το χρόνο ζύμωσης, πατήστε τον **χρονοδιακόπτη (για λεπτά ή και ώρες)** για να το ενεργοποιήσετε και, στη συνέχεια, γυρίστε το κύριο κουμπί για να ρυθμίσετε τον επιθυμητό χρόνο. Πιέστε το Κύριο κουμπί για να επιβεβαιώσετε την επιλογή σας.  
*Μπορείτε να αλλάξετε το χρόνο ζύμωσης ανά πάσα στιγμή ενώ το πρόγραμμα είναι ενεργοποιημένο.*  
*Ένας μεγαλύτερος χρόνος ζύμωσης θα κάνει τη γεύση του γάλακτος/γιαουρτιού πιο πικάντικη/ξινή.*
2. Πατήστε το κουμπί  (Εναρξη). Η ένδειξη προόδου δείχνει τη φάση **Cooking (Μαγείρεμα)**  και η γραμμή μηνυμάτων δείχνει **Step 2 Ferment (Βήμα 2 Ζύμωση)**.
3. Όταν ολοκληρωθεί η ζύμωση, στην οθόνη εμφανίζεται η ένδειξη **End (Τέλος)**.
4. Αφήστε το φρεσκομαγειρεμένο γιαούρτι να κρυώσει και, στη συνέχεια, τοποθετήστε το στο ψυγείο (σκεπασμένο) για 12-24 ώρες για να αναπτύξει τη γεύση του.

### Τι ποσότητα γιαουρτιού μπορείτε να παρασκευάσετε;

Μέγεθος της συσκευής/ Χωρητικότητα	Ελάχιστη ποσότητα γάλακτος	Μέγιστη ποσότητα γάλακτος
5.7 λίτρα	1000 ml. (4 φλιτσάνια)	3.8 λίτρα

## Παρασκευή γιαουρτιού σε κύπελλάκια /βαζάκια

Τα κύπελλα γιαουρτιού είναι ένας βολικός τρόπος να μοιράζετε το γιαούρτι.

1. Αφού προσθέσετε τον εκκινητή, αδειάστε προσεκτικά το γάλα στα κύπελλα/βαζάκια και κλείστε τα καλά.
2. Καθαρίστε προσεκτικά το εσωτερικό δοχείο και τοποθετήστε το πλέγμα μαγειρέματος ατμού στον πυθμένα.
3. Τοποθετήστε τα κλειστά κύπελλα/ βαζάκια στο πλέγμα και προσθέστε νερό στο εσωτερικό δοχείο μέχρι τα κύπελλα/ βαζάκια να είναι μισοβυθισμένα.
4. Ακολουθήστε τα βήματα του βήματος ζύμωσης γάλακτος.

## Συμβουλές για την παρασκευή γιαουρτιού

- Όσο πιο παχύρρευστο είναι το φρέσκο γάλα, τόσο πιο παχύρρευστο θα είναι το γιαούρτι.
- Για το απόλυτο παχύρρευστο γιαούρτι (πλούσιο κρεμώδες γιαούρτι ελληνικού τύπου), στραγγίξτε τον υγρό ορό γάλακτος από το γιαούρτι με ένα τυρομάντηλο ή μέσω μιας σακούλας γάλακτος.
- Όσο περισσότερο αφήνετε το γάλα να ζυμωθεί, τόσο πιο έντονη/ξιδάτη θα είναι η γεύση του γιαουρτιού.
- Ψύξτε το φρεσκοφτιαγμένο γιαούρτι και, στη συνέχεια, τοποθετήστε το στο ψυγείο (σκεπασμένο) για 12-24 ώρες για να αναπτυχθεί η γεύση του.
- Το μέλι, οι ξηροί καρποί, οι σπόροι και τα φρέσκα φρούτα είναι ιδανικές προσθήκες στο σπιτικό γιαούρτι.

## SSS ΔΙΑΤΗΡΗΣΗ ΖΕΣΤΟΥ ΦΑΓΗΤΟΥ

Αυτό το πρόγραμμα είναι ιδανικό για την αναθέρμανση/επαναθέρμανση γευμάτων ή τη θέρμανση τροφίμων για μεγάλα χρονικά διαστήματα. Μπορείτε να ενεργοποιήσετε τη **διατήρηση ζεστού φαγητού** αυτόματα μετά το τέλος του μαγειρέματος στα προγράμματα «Μαγείρεμα υπό πίεση», «Αργό μαγείρεμα», «Ρύζι». Αυτό το πρόγραμμα **δεν λειτουργεί υπό πίεση**.

Επιλέξτε μία από τις παρακάτω ρυθμίσεις:

	Επίπεδο θερμοκρασίας	Προεπιλεγμένος χρόνος	Χρονικό Εύρος
<b>Διατήρηση ζεστού φαγητού</b>	High (Висока): 80°C	10 ώρες <b>(10:00)</b>	Δεν ρυθμίζεται
<b>Επαναθέρμανση φαγητού</b>	Low (Υψηλή): 68°C High (Υψηλή): 80°C Custom (Χειροκίνητη ρύθμιση): από 68°C έως 95°C	10 ώρες <b>(10:00)</b>	30 λεπτά έως 10 ώρες <b>(00:30 έως 10:00)</b>

- Η λειτουργία Καθυστερημένης έναρξης δεν εφαρμόζεται.

### Διατήρηση ζεστού φαγητού

1. Εάν η λειτουργία διατήρησης ζεστού φαγητού είναι ενεργοποιημένη, **ξεκινά αυτόματα** μετά το τέλος του προγράμματος μαγειρέματος. Ο χρονοδιακόπτης δείχνει τον χρόνο που έχει παρέλθει, έως και 10 ώρες.
2. Για να απενεργοποιήσετε το πρόγραμμα διατήρησης ζεστού φαγητού, πατήστε το κουμπί **SSS** ή το **κουμπί ακύρωσης X**.

### Ξαναζέσταμα φαγητού



#### Προετοιμασία

Τοποθετήστε το φαγητό που θέλετε να ξαναζεστάνετε στο εσωτερικό δοχείο.

Μπορείτε να χρησιμοποιήσετε ένα πρόσθετο δοχείο κατάλληλου μεγέθους. Προσθέστε μεταξύ 125 ml και 375 ml νερού για να αποφύγετε το υπερβολικό μαγείρεμα του φαγητού.

#### Ξαναζέσταμα

1. Τοποθετήστε το εσωτερικό δοχείο στο κύριο περίβλημα.
2. Τοποθετήστε και κλείστε το καπάκι μαγειρέματος υπό πίεση.
3. Πατήστε το **SSS** (Διατήρηση ζεστού φαγητού) στον πίνακα ελέγχου.
4. Στην οθόνη εμφανίζεται ο προεπιλεγμένος χρόνος μαγειρέματος που έχει ρυθμιστεί ή ο τελευταίος χρόνος που χρησιμοποιήθηκε. Γυρίστε **το Κύριο κουμπί** για να ρυθμίσετε τον επιθυμητό χρόνο. Πιέστε το κύριο κουμπί για να επιβεβαιώσετε την επιλογή σας.

5. Για να αλλάξετε μεταξύ των διαφορετικών ρυθμίσεων θερμοκρασίας, πατήστε το πεδίο  και γυρίστε το κύριο κουμπί για να επιλέξετε το επιθυμητή.
6. Πατήστε το κουμπί , (Έναρξη) για να ξεκινήσετε. Η γραμμή προόδου υποδεικνύει **Διατήρηση ζεστού φαγητού** . Ο χρονοδιακόπτης αρχίζει να μετρά αντίστροφα τον υπολειπόμενο χρόνο. Όταν ο χρονοδιακόπτης δείξει 00:00, το μαγείρεμα σταματάει και στην οθόνη εμφανίζεται η ένδειξη **End (Τέλος)**. Το πρόγραμμα μπορεί να απενεργοποιηθεί ανά πάσα στιγμή πατώντας το κουμπί ακύρωσης **X**.



## ΚΑΘΥΣΤΕΡΗΜΕΝΗ ΕΝΑΡΞΗ

Μπορείτε να ρυθμίσετε έναν χρονοδιακόπτη για να καθυστερήσει την έναρξη του μαγειρέματος για τουλάχιστον 10 λεπτά και το πολύ 24 ώρες, ρυθμίζοντας διαστήματα των 10 λεπτών.

	Προεπιλεγμένος χρόνος	Χρονικό εύρος
<b>Καθυστερημένη έναρξη</b>	6 ώρες <b>(06:00)</b>	10 λεπτά έως 24 ώρες <b>(00:10</b> до <b>24:00)</b>
<b>Χρονοδιακόπτης</b>	10 λεπτά <b>(00:10)</b>	30 λεπτά έως 10 ώρες <b>(00:30</b> έως <b>10:00)</b>

Η λειτουργία καθυστερημένης έναρξης δεν εφαρμόζεται στα προγράμματα «Σοτάρισμα», «Γιούρτι», «Μαγείρεμα σε κενό αέρα» και «Διατήρηση ζεστού φαγητού».

### Ρύθμιση Καθυστερημένης έναρξης μαγειρέματος

1. Επιλέξτε το πρόγραμμα μαγειρέματος που θέλετε και, στη συνέχεια, πατήστε το κουμπί (Καθυστερημένη έναρξη).  
Μόλις επιλέξετε την επιλογή Καθυστερημένη έναρξη, δεν μπορείτε να επαναφέρετε τις ρυθμίσεις του προγράμματος. Για να ορίσετε νέες, πατήστε το κουμπί Ακύρωση **X** πριν πατήσετε το κουμπί (Εναρξη).
2. Περιστρέψτε το κύριο κουμπί για να ρυθμίσετε τον χρόνο καθυστερημένης έναρξης.
3. Πατήστε το κουμπί (Εναρξη). Ο χρονοδιακόπτης αρχίζει να μετράει τον υπολειπόμενο χρόνο.
4. Όταν τελειώσει ο χρόνος καθυστερημένης έναρξης, το επιλεγμένο πρόγραμμα ξεκινά αυτόματα.

### Ρύθμιση χρονοδιακόπτη (χωρίς μαγείρεμα)

Ακόμα και αν δεν χρησιμοποιείτε το Instant Pot για μαγείρεμα, μπορείτε να ρυθμίσετε έναν χρονοδιακόπτη **από 1 λεπτό τουλάχιστον έως 1 ώρα** το πολύ. Ο προεπιλεγμένος χρόνος ρύθμισης είναι 10 λεπτά.

### Ρύθμιση χρονοδιακόπτη:

1. Όταν στη γραμμή μηνυμάτων εμφανιστεί η ένδειξη **Ready (Κατάσταση αναμονής)**, πατήστε το εικονίδιο (Καθυστερημένη έναρξη).
2. Περιστρέψτε το κύριο κουμπί για να ρυθμίσετε τον χρονοδιακόπτη.
3. Πατήστε το κουμπί (Εναρξη) για να ξεκινήσει ο χρονοδιακόπτης.  
Μπορείτε να απενεργοποιήσετε το χρονοδιακόπτη ανά πάσα στιγμή πατώντας το κουμπί ακύρωσης **X**.

## ΥΠΟΣΤΗΡΙΞΗ

Η Instant Pot σας περιλαμβάνει αντικείμενα που είναι απαραίτητα κατά το μαγείρεμα υπό πίεση. Αυτά τα εξαρτήματα θα πρέπει να τοποθετούνται στο αεροστεγές καπάκι πριν από τη χρήση για σωστή και ασφαλή λειτουργία, και να καθαρίζονται μετά τη χρήση και να αντικαθίστανται ανάλογα με τις ανάγκες.

### ΠΡΟΕΙΔΟΠΟΙΗΣΗ

Η μη τήρηση των προφυλάξεων ασφαλείας και των οδηγιών μπορεί να οδηγήσει σε τραυματισμό ή/και υλικές ζημιές και να ακυρώσει την κάλυψη της εγγύησης.

### Πώς χρησιμοποιείται ο δακτύλιος στεγανοποίησης από σιλικόνη

Όταν το καπάκι της συσκευής είναι κλειστό, ο δακτύλιος στεγανοποίησης που τοποθετείται στην κάτω πλευρά δημιουργεί μια αεροστεγή σφράγιση μεταξύ του καπακιού και του κύριου περιβλήματος.

- Πριν από την αρχική χρήση, ο δακτύλιος στεγανοποίησης τοποθετείται στην κάτω πλευρά του αεροστεγούς καπακιού. Πριν από κάθε μαγείρεμα, είναι απαραίτητο να ελέγχετε ότι βρίσκεται στη σωστή θέση.
- Είναι απαραίτητο να καθαρίζετε τον δακτύλιο στεγανοποίησης μετά από κάθε μαγείρεμα.
- Ο δακτύλιος στεγανοποίησης από σιλικόνη είναι κατασκευασμένος από πορώδες υλικό που τεντώνεται κατά τη λειτουργία. Η αντικατάσταση του δακτυλίου στεγανοποίησης κάθε 12-18 μήνες είναι απαραίτητη για να διατηρηθεί η συσκευή σε λειτουργική κατάσταση. Εάν παρατηρήσετε ρωγμές, τεντώματα ή παραμορφώσεις στην επιφάνειά του, πρέπει να τον αντικαταστήσετε το συντομότερο δυνατό.

## Συναρμολόγηση

1. Τοποθετήστε τον δακτύλιο στεγανοποίησης πάνω στον οδηγό και πιέστε τον στη θέση του, τμήμα προς τμήμα. Βεβαιωθείτε ότι δεν υπάρχουν πτυχώσεις.
2. Ο δακτύλιος στεγανοποίησης πρέπει να είναι τοποθετημένος σφιχτά στον οδηγό. Μπορεί να περιστρέφεται και να μετακινείται ελαφρώς, αλλά δεν πρέπει να πέφτει όταν ανασηκώνετε το καπάκι.

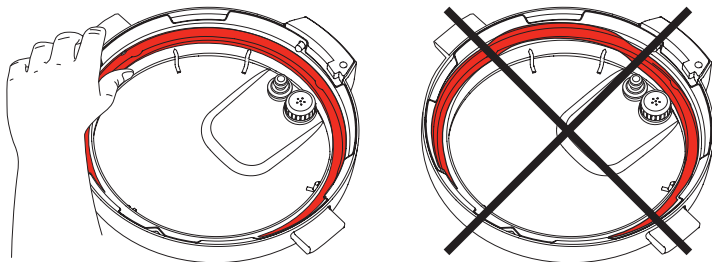

## Αποσυναρμολόγηση

1. Πιάστε την άκρη της σιλικόνης και τραβήξτε τον δακτύλιο στεγανοποίησης προς τα έξω από τον στρογγυλό οδηγό του δακτυλίου στεγανοποίησης (από ανοξείδωτο χάλυβα), τμήμα προς τμήμα.

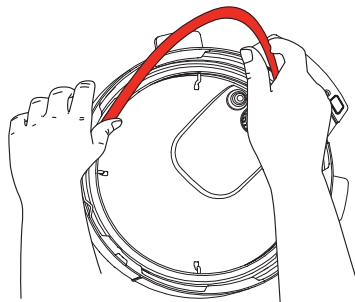

2. Αφού αποσυναρμολογήσετε τον δακτύλιο στεγανοποίησης, ελέγξτε τον οδηγό του δακτυλίου στεγανοποίησης για να βεβαιωθείτε ότι είναι ασφαλισμένος, ευθυγραμμισμένος και στο ίδιο ύψος με το καπάκι. Μην προσπαθήσετε να επισκευάσετε παραμορφωμένο οδηγό δακτυλίου στεγανοποίησης..

*Instant συμβουλή:* Ο δακτύλιος στεγανοποίησης αποσυναρμολογείται και συναρμολογείται πιο εύκολα όταν είναι βρεγμένος.

## Πώς να χρησιμοποιήσετε την ασπίδα αντιμπλοκαρίσματος

Η ασπίδα αντιμπλοκαρίσματος εμποδίζει τη διείσδυση σωματιδίων τροφής προς τα πάνω μέσω του σωλήνα εξαερισμού ατμού, γεγονός που βοηθά στη ρύθμιση της πίεσης.

Η ασπίδα αντιμπλοκαρίσματος είναι αναπόσπαστο μέρος της ασφάλειας της συσκευής και απαιτείται για το μαγείρεμα υπό πίεση, γι' αυτό πρέπει να τοποθετηθεί πριν από τη χρήση.

## Συναρμολόγηση

Τοποθετήστε την ασπίδα αντιμπλοκαρίσματος πάνω στα κλιπ και πιέστε την προς τα κάτω μέχρι να κουμπώσει στη θέση της.

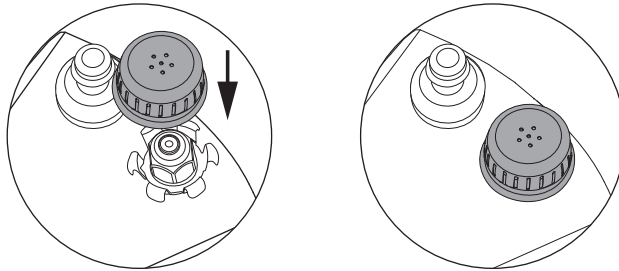

## Αποσυναρμολόγηση

Πιάστε το καπάκι σαν τιμόνι αυτοκινήτου και πιέστε δυνατά την ασπίδα αντιμπλοκαρίσματος στα πλαϊνά με τους αντίχειρές σας (σπρώξτε προς την άκρη του καπακιού και προς τα πάνω) μέχρι να βγει από τα κλιπ που βρίσκονται από κάτω.



## Πώς να χρησιμοποιήσετε το μηχανισμό εξαγωγής ατμού

Όταν η συσκευή απελευθερώνει την πίεση, από τα ανοίγματα του καπακιού βγαίνουν πίδακες ατμού για μια μαλακή και αθόρυβη απελευθέρωση. Το καπάκι και η βαλβίδα εξαγωγής ατμού είναι αναπόσπαστα στοιχεία για την ασφαλή χρήση του προϊόντος και απαραίτητα για το μαγείρεμα υπό πίεση. Πρέπει να τοποθετούνται στο αεροστεγές καπάκι πριν από τη χρήση για τη σωστή και ασφαλή λειτουργία, και να καθαρίζονται μετά τη χρήση και να αντικαθίστανται ανάλογα με τις ανάγκες.

### ΠΡΟΕΙΔΟΠΟΙΗΣΗ

Εάν η βαλβίδα εξαγωγής ατμού δεν τοποθετηθεί (κάτω από το καπάκι) πριν από τη χρήση, θα υπάρξει έκχυση καυτού υγρού που μπορεί να προκαλέσει εγκαύματα, τραυματισμό ή/και υλικές ζημιές. Βεβαιωθείτε ότι η βαλβίδα εξαγωγής ατμού έχει τοποθετηθεί σωστά πριν από τη χρήση.

## Συναρμολόγηση

Τοποθετήστε τη βαλβίδα εξαγωγής ατμού στο σωλήνα και πιέστε δυνατά. Τοποθετήστε τα κλιπ του καπακιού εξαερισμού ατμού στις υποδοχές και πιέστε προς τα κάτω μέχρι το καπάκι να κλείσει καλά.

Όταν τοποθετηθεί σωστά, ο μηχανισμός εξαγωγής ατμού θα πρέπει να είναι σταθερά συνδεδεμένος στο καπάκι. Θα πρέπει να παραμείνει στη θέση του όταν το καπάκι είναι ανεστραμμένο.

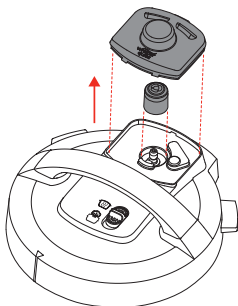

## Αποσυναρμολόγηση

Χρησιμοποιήστε τον αντίχειρα στο πίσω μέρος για να αφαιρέσετε το καπάκι για μια απαλή και αθόρυβη απελευθέρωση ατμού και, στη συνέχεια, τραβήξτε τη βαλβίδα εξαγωγής ατμού προς τα πάνω για να την αφαιρέσετε από το σωλήνα.

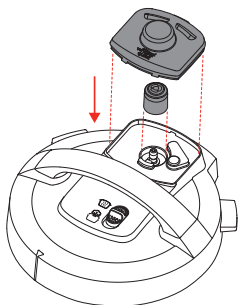

## Πώς να χρησιμοποιήσετε τη βαλβίδα ένδειξης της πίεσης και την τάπα σιλικόνης

### Συναρμολόγηση

Ρίξτε τη στενή πλευρά της βαλβίδας ένδειξης της πίεσης προς τα κάτω στο άνοιγμα της βαλβίδας ένδειξης της πίεσης στην επάνω πλευρά του καπακιού. Τοποθετήστε ένα δάχτυλο στο πάνω (επίπεδο) μέρος της βαλβίδας ένδειξης της πίεσης και, στη συνέχεια, αναποδογυρίστε το καπάκι. Συνδέστε με ασφάλεια την τάπα σιλικόνης στην κάτω πλευρά της βαλβίδας ένδειξης της πίεσης και βάλτε τη μαύρη τάπα από την επάνω πλευρά του καπακιού.

### Αποσυναρμολόγηση

Ανοίξτε το καπάκι για αθόρυβη και μαλακή απελευθέρωση ατμού. Αφαιρέστε τη μαύρη τάπα από την επάνω πλευρά του καπακιού. Τοποθετήστε το ένα δάχτυλο στο επάνω μέρος της βαλβίδας ένδειξης της πίεσης και, στη συνέχεια, αναποδογυρίστε το καπάκι. Ξεχωρίστε την τάπα σιλικόνης από την κάτω πλευρά της βαλβίδας ένδειξης της πίεσης και αφαιρέστε τη βαλβίδα ένδειξης της πίεσης από το επάνω μέρος του καπακιού.

Μην απορρίπτετε την βαλβίδα ένδειξης της πίεσης ή την τάπα σιλικόνης!

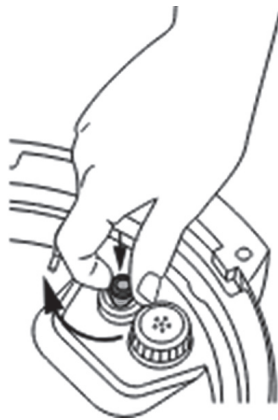

## Πώς να χρησιμοποιήσετε τον συλλέκτη συμπυκνωμάτων

Ο συλλέκτης συμπυκνωμάτων βρίσκεται στο πίσω μέρος του κύριου περιβλήματος και συλλέγει την υπερχειλίση και την περίσσεια υγρασίας από το κανάλι συμπυκνωμάτων (στην περιφέρεια του κύριου περιβλήματος).

Πρέπει να τοποθετείται πριν από το μαγείρεμα και να αδειάζεται και να ξεπλένεται μετά από κάθε χρήση. Εάν ο συλλέκτης συμπυκνωμάτων δεν είναι τοποθετημένος, το νερό θα στάζει απευθείας στην εστία.

## Συναρμολόγηση

Ευθυγραμμίστε τα αυλάκια του συλλέκτη συμπυκνωμάτων με τις γλώσσες (οδηγούς) στο πίσω μέρος του κύριου περιβλήματος και σύρετε τον συλλέκτη.

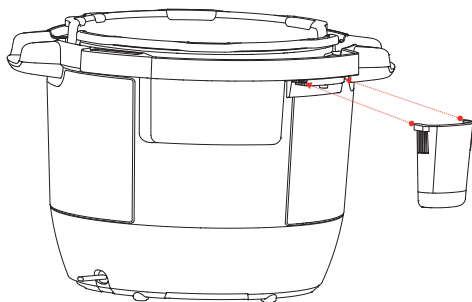

## Αποσυναρμολόγηση

Τραβήξτε τον συλλέκτη συμπυκνωμάτων έξω από το κύριο περίβλημα- μην τον τραβήξετε προς τα κάτω. Προσέξτε τις γλώσσες (οδηγούς) του κύριου περιβλήματος και τα αυλάκια του συλλέκτη συμπυκνωμάτων.

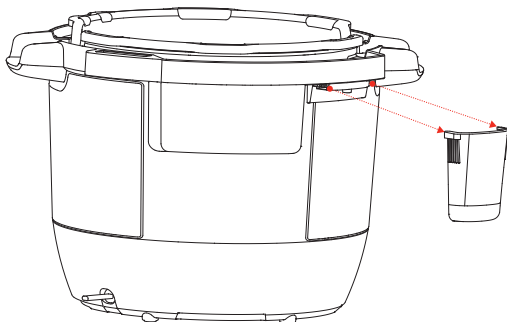

## ΦΡΟΝΔΙΔΑ, ΚΑΘΑΡΙΣΜΟΣ ΚΑΙ ΑΠΟΘΗΚΕΥΣΗ

Καθαρίζετε τη συσκευή και τα εξαρτήματα μετά από κάθε χρήση. Η μη τήρηση αυτών των οδηγιών μπορεί να προκαλέσει δυσλειτουργία με αποτέλεσμα τραυματισμό ή/και υλικές ζημιές.

Αποσυνδέετε πάντα τη συσκευή από την πρίζα και να την αφήνετε να κρυώσει σε θερμοκρασία δωματίου πριν από τον καθαρισμό. Ποτέ μη χρησιμοποιείτε σύρμα κουζίνας (συρμάτινα σφουγγάρια και βούρτσες), επιθετικά καθαριστικά, λειαντικά σφουγγάρια και λειαντικές σκόνες για τον καθαρισμό οποιουδήποτε μέρους της συσκευής και των εξαρτημάτων.

Αφήστε όλες τις επιφάνειες να στεγνώσουν εντελώς πριν από τη χρήση και πριν από την αποθήκευση.

Ανταλλακτικά/ Αξεσουάρ	Μέθοδοι καθαρισμού και οδηγίες
<b>Αξεσουάρ</b> <ul style="list-style-type: none"><li>• Πλέγμα μαγειρέματος ατμού</li></ul>	Καθαρίζετε μετά από κάθε χρήση. <ul style="list-style-type: none"><li>• Πλύνετε στο χέρι με ζεστό νερό και απορρυπαντικό πιάτων. Ασφαλές στο πλυντήριο πιάτων αν τοποθετηθεί στο πάνω ράφι.</li><li>• Ποτέ μη χρησιμοποιείτε οικιακά σύρματα (μεταλλικά συρμάτινα σφουγγάρια και βούρτσες), λειαντικά σφουγγάρια και λειαντικές σκόνες ή σκληρά καθαριστικά.</li></ul>
<b>Καπάκι και εξαρτήματα</b> <ul style="list-style-type: none"><li>• Βαλβίδα εξαγωγής ατμού</li><li>• Πώμα ήπιας εξαγωγής ατμού</li><li>• Ασπίδα αντιμπλοκαρίσματος</li><li>• Δακτύλιος στεγανοποίησης</li><li>• Βαλβίδα ένδειξης της πίεσης</li><li>• Τάπα σιλικόνης της βαλβίδας ένδειξης της πίεσης</li><li>• Συλλέκτης συμπυκνωμάτων</li></ul>	Καθαρίζετε μετά από κάθε χρήση. <ul style="list-style-type: none"><li>• Πλύνετε στο χέρι με ζεστό νερό και απορρυπαντικό πιάτων. Ασφαλές στο πλυντήριο πιάτων αν τοποθετηθεί στο πάνω ράφι.</li><li>• Αφαιρέστε όλα τα κινούμενα εξαρτήματα από το καπάκι πριν από τον καθαρισμό.</li><li>• Αφού αφαιρέσετε τη βαλβίδα εξαγωγής ατμού και την προστασία κατά του μπλοκαρίσματος, καθαρίστε το εσωτερικό του σωλήνα εξαγωγής ατμού με μια βούρτσα καθαρισμού σωλήνων για να αποφύγετε την απόφραξη.</li><li>• Για να αποστραγγίσετε το νερό από το καπάκι μετά το πλύσιμο (και στοπλυντήριο πιάτων), πιάστε το καπάκι από τη λαβή και κρατήστε το κάθετα πάνω από το νεροχύτη και, στη συνέχεια, γυρίστε το κατά 360° – όπως γυρίζετε το τιμόνι του αυτοκινήτου.</li><li>• Μετά τον καθαρισμό και την αποστράγγιση, αποθηκεύστε το καπάκι από πάνω προς τα κάτω στο κύριο περίβλημα της συσκευής για να μπορέσει να στεγνώσει εντελώς στον αέρα.</li><li>• Αποθηκεύστε τους δακτυλίους στεγανοποίησης σε αεριζόμενο χώρο για να μειώσετε την υπολειμματική οσμή από έντονα αρωματισμένα πιάτα. Για την εξάλειψη των οσμών, προσθέστε 250 ml (1 φλιτζάνι) νερό και 250 ml (1 φλιτζάνι) λευκό ξύδι στο εσωτερικό δοχείο και εκτελέστε το πρόγραμμα Pressure Cook (Μαγείρεμα υπό πίεση) για 5-10 λεπτά και, στη συνέχεια, απελευθερώστε γρήγορα την πίεση.</li><li>• Ελέγξτε τον συλλέκτη συμπυκνωμάτων μετά από κάθε χρήση και αδειάστε και καθαρίστε τον εάν χρειάζεται. Μην αφήνετε μέσα σε αυτόν τρόφιμα ή υγρασία, καθώς αυτό μπορεί να οδηγήσει στην ανάπτυξη επιβλαβών βακτηρίων.</li></ul>

Ανταλλακτικά/ Αξεσουάρ	Μέθοδοι καθαρισμού και οδηγίες
<b>Εσωτερικό δοχείο</b>	<p>Καθαρίζετε μετά από κάθε χρήση.</p> <ul style="list-style-type: none"> <li>• Πλύνετε στο χέρι με ζεστό νερό και απορρυπαντικό πιάτων. Ασφαλές στο πλυντήριο πιάτων*.</li> <li>• Αφαιρέστε τους επίμονους λεκέδες που προκύπτουν από σκληρό νερό λεκέδες, γαλαζωπούς ή λευκούς αποχρωματισμούς) με ένα σφουγγάρι βρεγμένο με ξύδι ή μη λειαντικό καθαριστικό (όπως το Bar Keepers Friend) και τρίψιμο</li> <li>• Για σκληρά ή καμένα υπολείμματα φαγητού, προσθέστε βραστό νερό και απορρυπαντικό πιάτων στο εσωτερικό δοχείο και αφήστε το να μουλιάσει για μερικές ώρες για εύκολο καθάρισμα.</li> <li>• Βεβαιωθείτε ότι όλες οι εξωτερικές επιφάνειες είναι στεγνές πριν τοποθετήσετε το εσωτερικό δοχείο μέσα στο κύριο περίβλημα.</li> </ul>
<b>Καλώδιο τροφοδοσίας</b>	<p>Μόνο με σκούπισμα.</p> <ul style="list-style-type: none"> <li>• Χρησιμοποιήστε ένα πολύ ελαφρώς υγρό πανί για να σκουπίσετε τα λερώματα από το καλώδιο τροφοδοσίας.</li> </ul>
<b>Κύριο περίβλημα</b>	<p>Μόνο με σκούπισμα.</p> <ul style="list-style-type: none"> <li>• Σκουπίστε το εσωτερικό του κύριου περιβλήματος, καθώς και το κανάλι συμπτυκνωμάτων, με ένα πολύ ελαφρά βρεγμένο πανί. Αφήστε τα να στεγνώσουν εντελώς πριν τοποθετήσετε το εσωτερικό δοχείο.</li> <li>• Καθαρίστε το εξωτερικό του κύριου περιβλήματος και του πίνακα ελέγχου με ένα μαλακό, πολύ ελαφρώς βρεγμένο πανί ή σφουγγάρι.</li> </ul>

\* Μετά τον καθαρισμό στο πλυντήριο πιάτων ενδέχεται να εμφανιστούν αποχρωματισμοί στα σχετικά εξαρτήματα/αξεσουάρ, αλλά αυτό δεν επηρεάζει την ασφάλεια ή την απόδοση της συσκευής.

### ΠΡΟΕΙΔΟΠΟΙΗΣΗ

Το κύριο περίβλημα περιέχει ηλεκτρικά εξαρτήματα. Για την προστασία από πυρκαγιά, ηλεκτροπληξία ή/και τραυματισμό, βεβαιωθείτε ότι το κύριο περίβλημα είναι πάντα στεγνό.

- ΜΗΝ ξεπλένετε τον θερμαντήρα.
- ΜΗ βυθίζετε το κύριο περίβλημα σε νερό ή οποιοδήποτε άλλο υγρό και ΜΗΝ επιχειρείτε να το καθαρίσετε στο πλυντήριο πιάτων.
- ΜΗΝ ξεπλένετε ή βυθίζετε το καλώδιο τροφοδοσίας και το φιν στο νερό ή σε οποιοδήποτε υγρό.

## ΑΝΤΙΜΕΤΩΠΙΣΗ ΠΡΟΒΛΗΜΑΤΩΝ

Πρόβλημα	Πιθανή Αιτία	Λύση
Ήχος κλικ ή ελαφρύς ήχος σκάσιμο κάπου-κάπου	Ο ήχος της εναλλαγής του θερμα ντήρα ή οι εύκαμπτες πλάκες κάτω από του θερμαντήρα κινούνται όταν αλλάζουν οι θερμοκρασίες.	Αυτό είναι φυσιολογικό, δεν απαιτείται καμία ενέργεια.
	Ο πάτος του εσωτερικού δοχείου είναι υγρός.	Σκουπίστε την εξωτερική επιφάνεια του εσωτερικού δοχείου. Βεβαιωθείτε ότι ο θερμαντήρας είναι στεγνός πριν τοποθετήσετε το εσωτερικό δοχείο ξανά στο κύριο περίβλημα.
Δυσκολία στο κλείσιμο του καπακιού	Ο δακτύλιος στεγανοποίησης δεν έχει τοποθετηθεί σωστά. Το περιεχόμενο της συσκευής είναι ακόμα ζεστό.	Επανατοποθετήστε το δακτύλιο στεγανοποίησης, φροντίζοντας να εφαρμόσει καλά στον οδηγό του.
	Ή βαλβίδα ένδειξης της πίεσης είναι ανασηκωμένη.	Πιέστε απαλά την βαλβίδα ένδειξης της πίεσης προς τα κάτω με ένα μακρύ εργαλείο.
	Το περιεχόμενο της συσκευής είναι ακόμα ζεστό.	Χαμηλώστε αργά το καπάκι πάνω από το κύριο περίβλημα, αφήνοντας τη θερμότητα να διαχυθεί.
Δυσκολία στο άνοιγμα του καπακιού	<b>ΚΙΝΔΥΝΟΣ</b> Το περιεχόμενο μπορεί να είναι υπό πίεση. Για να αποφύγετε εγκαύματα και τραυματισμούς, ΜΗΝ προσπαθήσετε να ανοίξετε με τη βία το καπάκι.	
	Πίεση στο εσωτερικό της συσκευής.	Απελευθερώστε την πίεση σύμφωνα με τη συνταγή. Ανοίξτε το καπάκι μόνο αφού στην οθόνη εμφανιστεί η ένδειξη OK Το <b>Open Lid (Μπορείτε να ανοίξετε το καπάκι)</b> .
	Ή βαλβίδα ένδειξης της πίεσης είναι ανασηκωμένη και έχει κολλήσει, λόγω κομματιών ή υπολειμμάτων τροφής.	Απελευθερώστε πλήρως την πίεση και, στη συνέχεια, ανοίξτε το καπάκι για απαλή και αθόρυβη απελευθέρωση ατμού, αφαιρέστε την τάπα από τη βαλβίδα ένδειξης της πίεσης και πιέστε την απαλά. Μπορεί να χρειαστεί να αφήσετε τη συσκευή να κρυώσει ελαφρώς, ώστε να εκτονωθεί όλη η πίεση. Ανοίξτε προσεκτικά το καπάκι, στη συνέχεια καθαρίστε καλά την βαλβίδα ένδειξης της πίεσης, γύρω από αυτήν και το καπάκι πριν από την επόμενη χρήση

<b>Το εσωτερικό δοχείο είναι κολλημένο στο καπάκι όταν ανοίγει η συσκευή</b>	Ή ψύξη του εσωτερικού δοχείου μπορεί να δημιουργήσει κενό, με αποτέλεσμα το εσωτερικό δοχείο να κολλήσει στο καπάκι.	Για να απελευθερώσετε το κενό, μετακινήστε το κλειδί απελευθέρωσης πίεσης στη θέση Vent (Εξαγωγή ατμού) για να εξαερώσετε πλήρως τον ατμό.
<b>Απελευθέρωση ατμού από την άκρη του καπακιού</b>	Δεν υπάρχει δακτύλιος στεγανοποίησης.	Τοποθετήστε τον δακτύλιο στεγανοποίησης
	Ο δακτύλιος στεγανοποίησης είναι κατεστραμμένος ή δεν είναι τοποθετημένος σωστά.	Αντικαταστήστε το δακτύλιο στεγανοποίησης.
	Υπάρχουν τρόφιμα που έχουν κολλήσει στο δακτύλιο στεγανοποίησης.	Αφαιρέστε το δακτύλιο στεγανοποίησης και καθαρίστε τον προσεκτικά.
	Το καπάκι δεν είναι κλειστό σωστά.	Ανοίξτε και κλείστε ξανά το καπάκι.
	Ο οδηγός του δακτυλίου στεγανοποίησης είναι παραμορφωμένος ή δεν είναι κεντραρισμένος.	Αφαιρέστε το δακτύλιο στεγανοποίησης από το καπάκι και ελέγξτε τον οδηγό για παραμορφώσεις ή διαστρέβλωση. Επικοινωνήστε με το Τμήμα Εξυπηρέτησης Πελατών.
<b>Η βαλβίδα ένδειξης της πίεσης δεν ανασηκώνεται</b>	Υπολείμματα τροφής στη βαλβίδα ένδειξης της πίεσης ή στην τάπα σιλικόνης της βαλβίδας ένδειξης της πίεσης .	Αφαιρέστε τη βαλβίδα ένδειξης της πίεσης από το καπάκι και καθαρίστε την καλά. Εκτελέστε την Αρχική δοκιμή για να ελέγξετε τη λειτουργία της συσκευής. Σε περίπτωση δυσλειτουργίας, επικοινωνήστε με το Τμήμα Εξυπηρέτησης Πελατών.
	Πολύ λίγο υγρό στο εσωτερικό δοχείο.	Ελέγξτε για μαύρισμα στο κάτω μέρος του εσωτερικού δοχείου- αφαιρέστε το εάν είναι απαραίτητο. Προσθέστε νερό/υγρό με βάση το νερό στο εσωτερικό δοχείο σύμφωνα με τη χωρητικότητα της συσκευής: 5,7 l – 375 ml,
	Ή τάπα σιλικόνης της είναι κατεστραμμένη ή λείπει.	Τοποθετήστε την τάπα ή αντικαταστήστε την με καινούργια.

<b>Η βαλβίδα ένδειξης της πίεσης δεν ανασηκώνεται</b>	Ή βαλβίδα ένδειξης της πίεσης παρεμποδίζεται από το μηχανισμό ασφάλισης του καπακιού.	Ανοίξτε το καπάκι και αφαιρέστε τη μαύρη τάπα. Πιέστε την βαλβίδα ένδειξης της πίεσης με ένα μακρύ εργαλείο. Εάν η βαλβίδα ένδειξης της πίεσης δεν πέσει κάτω, απενεργοποιήστε τη συσκευή. Επικοινωνήστε με το Τμήμα Εξυπηρέτησης Πελατών.
	Το εσωτερικό δοχείο δεν θερμαίνεται.	Πραγματοποιήστε την Αρχική δοκιμή για να επαληθεύσετε τη λειτουργία της συσκευής. Σε περίπτωση δυσλειτουργίας, επικοινωνήστε με το Τμήμα Εξυπηρέτησης Πελατών.
	Πιθανή βλάβη στον πάτο του εσωτερικού δοχείου.	Πραγματοποιήστε την Αρχική δοκιμή για να επαληθεύσετε τη λειτουργία της συσκευής. Σε περίπτωση δυσλειτουργίας, επικοινωνήστε με το Τμήμα Εξυπηρέτησης Πελατών.
<b>Μικρή ποσότητα ατμού διαρρέει/σφυρίζει από τη βαλβίδα εξαγωγής ατμού κατά τη διάρκεια του μαγειρέματος</b>	Ή συσκευή ρυθμίζει την υπερβολική πίεση	Αυτό είναι φυσιολογικό, δεν απαιτείται καμία ενέργεια.
<b>Από τη βαλβίδα εξαγωγής ατμού, βγαίνει ατμός κατά το μαγείρεμα</b>	Δεν υπάρχει αρκετό υγρό στο εσωτερικό δοχείο	Προσθέστε νερό/υγρό με βάση το νερό στο εσωτερικό δοχείο σύμφωνα με τη χωρητικότητα της συσκευής: 5,7 l – 375 ml.
	Σφάλμα αισθητήρα πίεσης.	Επικοινωνήστε με το Τμήμα Εξυπηρέτησης Πελατών.
<b>Η οθόνη παραμένει μαύρη μετά την σύνδεση του καλωδίου τροφοδοσίας</b>	Κακή σύνδεση τροφοδοσίας ή έλλειψη ηλεκτρικού ρεύματος	Ελέγξτε τη σύνδεση για να επιβεβαιώσετε ότι υπάρχει τροφοδοσία. Ελέγξτε το καλώδιο τροφοδοσίας για ζημιά. Εάν παρατηρήσετε οποιαδήποτε ζημιά, επικοινωνήστε με το Τμήμα Εξυπηρέτησης Πελατών.
	Ή ηλεκτρική ασφάλεια της συσκευής έχει καεί	Επικοινωνήστε με το Τμήμα Εξυπηρέτησης Πελατών.

<p><b>Στην οθόνη εμφανίζεται κωδικός σφάλματος και η συσκευή εκπέμπει ένα συνεχές ηχητικό σήμα.</b></p>	C1 C3	Ελαττωματικός αισθητήρας.	Αποσυνδέστε τη συσκευή από την παροχή ρεύματος για τουλάχιστον 4 ώρες. Ενεργοποιήστε την ξανά και αν δεν εμφανιστεί κωδικό σφάλματος, κάντε την Αρχική δοκιμή. Εάν ξαναεμφανιστεί κωδικός σφάλματος, επικοινωνήστε με το Τμήμα Εξυπηρέτησης Πελατών.
	C7	Ο θερμαντήρας έχει υποστεί βλάβη/ δεν λειτουργεί..  Δεν υπάρχει αρκετό υγρό.  Το καπάκι μαγειρέματος υπό πίεση δεν έχει τοποθετηθεί για λειτουργίες μαγειρέματος υπό πίεση.	Επικοινωνήστε με το <b>Τμήμα Εξυπηρέτησης Πελατών</b> .  Προσθέστε νερό/ υγρό με βάση του νερού στον εσωτερικό δοχείο σύμφωνα με την χωρητικότητα της συσκευής (5.7 λίτρα – 375 ml.)  Τοποθετήστε το καπάκι μαγειρέματος υπό πίεση και επανεκκινήστε.
	C10	Δυσλειτουργία του WiFi	Επικοινωνήστε με το <b>Τμήμα Εξυπηρέτησης Πελατών</b> .
	Lid Open ή Close Lid	Το καπάκι δεν βρίσκεται στη σωστή θέση για το επιλεγμένο πρόγραμμα..	Ανοίξτε και κλείστε το καπάκι. Μη χρησιμοποιείτε το καπάκι μαγειρέματος υπό πίεση όταν χρησιμοποιείτε το πρόγραμμα Sauté (Σοτάρισμα).
	Food burn	Εντοπίστηκε υψηλή θερμοκρασία στον πάτο του εσωτερικού δοχείου – η συσκευή μειώνει αυτόματα τη θερμοκρασία για να αποφευχθεί η υπερθέρμανση.	Η συσσώρευση αποθέσεων στον πάτο του εσωτερικού δοχείου μπορεί να εμποδίσει τη σωστή μεταφορά θερμότητας. Απενεργοποιήστε τη συσκευή, απελευθερώστε την πίεση και ελέγξτε τον πάτο του εσωτερικού δοχείου
	PrSE	Έχει συσσωρευτεί πίεση κατά τη διάρκεια ενός προγράμματος μαγειρέματος χωρίς πίεση.	Πατήστε το κουμπί ακύρωσης X και μετακινήστε το κλειδί γρήγορης απελευθέρωσης στη θέση Vent (Εξαγωγή ατμού).

## ΑΝΤΙΜΕΤΩΠΙΣΗ ΠΡΟΒΛΗΜΑΤΩΝ ΠΟΥ ΣΧΕΤΙΖΟΝΤΑΙ ΜΕ ΤΗΝ ΕΦΑΡΜΟΓΗ INSTANT CONNECT

Πρόβλημα	Λύση
<b>Προσπάθησα να κατεβάσω την εφαρμογή, αλλά λέει ότι η συσκευή μου δεν είναι συμβατή.</b>	Βεβαιωθείτε ότι η έκδοση του λειτουργικού συστήματος iOS ή Android της κινητής συσκευής σας είναι συμβατή με την εφαρμογή. Μπορείτε να δείτε μια λίστα στη σελίδα της εφαρμογής στο App Store ή στο κατάστημα Google Play store.
<b>Προσπαθώ να δημιουργήσω έναν λογαριασμό στην εφαρμογή, αλλά δεν λαμβάνω έναν κωδικό επαλήθευσης.</b>	Ελέγξτε το φάκελο «Spam» του ηλεκτρονικού ταχυδρομείου σας. Αν το βρείτε εκεί, βεβαιωθείτε ότι το έχετε επισημάνει ως «not spam» για να αποφύγετε παρόμοιο φιλτράρισμα στο μέλλον. Περιμένετε λίγα λεπτά και ελέγξτε ξανά τα εισερχόμενά σας. Μερικές φορές τα μηνύματα λαμβάνονται με καθυστέρηση.
<b>Οι συνταγές που έχω αποθηκεύσει στον λογαριασμό της εφαρμογής μου έχουν εξαφανιστεί.</b>	Οι αποθηκευμένες συνταγές βρίσκονται στο My recipes στο κάτω μέρος της οθόνης. Εάν δεν βλέπετε τις αποθηκευμένες συνταγές σας εκεί, πρέπει να απεγκαταστήσετε την εφαρμογή και, στη συνέχεια, να εγκαταστήσετε την τελευταία έκδοση. Για να βεβαιωθείτε ότι οι συνταγές σας θα αποθηκευτούν, δοκιμάστε τα εξής: 1. Βεβαιωθείτε ότι έχετε σταθερή σύνδεση Wifi. 2. Ελέγξτε ότι η εφαρμογή έχει τα απαραίτητα δικαιώματα πρόσβασης στον αποθηκευτικό χώρο και το δίκτυο της συσκευής σας. Εάν η εφαρμογή δεν έχει τα απαραίτητα δικαιώματα, ενδέχεται να μην είναι σε θέση να αποθηκεύσει σωστά τις πληροφορίες.
<b>Δεν μπορώ να συνδεθώ στην εφαρμογή. Αντ' αυτού, λαμβάνω ένα μήνυμα σφάλματος «Απέτυχε η σύνδεση».</b>	Εάν έχετε προβλήματα σύνδεσης, απεγκαταστήστε την εφαρμογή. Στη συνέχεια, κατεβάστε την τελευταία έκδοση. Αφού επανεγκαταστήσετε την εφαρμογή: 1. Βεβαιωθείτε ότι το Bluetooth είναι ενεργοποιημένο στο τηλέφωνό σας. Στη συνέχεια, ανοίξτε την εφαρμογή. 2. Αν δεν έχετε λογαριασμό, επιλέξτε Get Started (Ξεκινήστε). 3. Αν έχετε ήδη λογαριασμό, συνδεθείτε, επιλέξτε My Kitchen (Η κουζίνα μου) και, στη συνέχεια, επιλέξτε το σύμβολο + στην επάνω δεξιά γωνία της οθόνης. 4. Επιλέξτε Instant Pot Pro Max WiFi. 5. Πατήστε το κουμπί WiFi στη συσκευή σας για λιγότερο από 1 δευτερόλεπτο και όταν το αφήσετε, θα ακούσετε ένα ηχητικό σήμα. 6. Προσθέστε την Instant Pot σας. Πατήστε Continue (Συνέχεια). Αυτό το βήμα μπορεί να διαρκέσει μερικά λεπτά. 7. Αφού αντιστοιχίσετε την εφαρμογή, θα δείτε το μήνυμα Let's Get Cooking (Ας ξεκινήσουμε το μαγείρεμα). Πατήστε OK για να συνεχίσετε. Περισσότερα, ενδέχεται να αντιμετωπίσετε προβλήματα με το δρομολογητή για το WiFi σας ή άλλο πρόβλημα υλικού. Εάν εξακολουθείτε να μην μπορείτε να συνδεθείτε με την εφαρμογή, επικοινωνήστε με το Τμήμα Εξυπηρέτησης Πελατών.

**Προσπαθώ να συνδεθώ στην εφαρμογή αλλά ο λογαριασμός μου δεν μπορεί να βρεθεί παρόλο που κατάφερα να συνδεθώ χθες.**

Ελέγξτε το όνομα χρήστη; βεβαιωθείτε ότι χρησιμοποιείτε τη σωστή διεύθυνση ηλεκτρονικού ταχυδρομείου και τον σωστό κωδικό πρόσβασης που σχετίζονται με το λογαριασμό σας.

Μερικές φορές μικρά τυπογραφικά λάθη μπορεί να σας εμποδίσουν να συνδεθείτε. Εάν αλλάξατε πρόσφατα τον κωδικό πρόσβασης σας, βεβαιωθείτε ότι χρησιμοποιείτε τον νέο κωδικό πρόσβασης.

Καθαρίστε την προσωρινή μνήμη και τα δεδομένα της εφαρμογής σας; μερικές φορές τα δεδομένα που έχουν αποθηκευτεί στην προσωρινή μνήμη μπορεί να παρεμποδίσουν τη διαδικασία σύνδεσης. Μεταβείτε στις ρυθμίσεις της συσκευής σας και επιλέξτε Εφαρμογές (Apps ή Applications). Επιλέξτε την εφαρμογή Instant Connect και αναζητήστε την επιλογή εκκαθάριση προσωρινής μνήμης και δεδομένων της εφαρμογής.

Απεγκαταστήστε και επανεγκαταστήστε την εφαρμογή; Εάν το πρόβλημα επιμένει, απεγκαταστήστε την εφαρμογή και, στη συνέχεια, κατεβάστε την πιο πρόσφατη έκδοση.

**Εγκατέστησα την εφαρμογή, αλλά η μισή οθόνη είναι κομμένη.**

1. Ρυθμίστε την ανάλυση της οθόνης. Αναζητήστε μια επιλογή για τη ρύθμιση της ανάλυσης της οθόνης και δοκιμάστε να επιλέξετε μια διαφορετική ανάλυση για να δείτε αν αυτό επιλύει το πρόβλημα.

2. Αυξήστε το μέγεθος της γραμματοσειράς: Αν η γραμματοσειρά είναι πολύ μικρή και κόβεται, δοκιμάστε να αυξήσετε το μέγεθος της γραμματοσειράς στην εφαρμογή ή στις ρυθμίσεις της συσκευής σας. Ανοίξτε τις ρυθμίσεις της συσκευής σας και επιλέξτε Accessibility (Προσβασιμότητα). Αναζητήστε μια επιλογή για την προσαρμογή του μεγέθους της γραμματοσειράς.

3. Αν το πρόβλημα εξακολουθεί να υφίσταται στην εφαρμογή Instant Connect, δοκιμάστε να χρησιμοποιήσετε μια άλλη εφαρμογή για να δείτε αν το πρόβλημα επηρεάζει όλες τις εφαρμογές στη συσκευή σας.

4. Καθαρίστε την προσωρινή μνήμη των εφαρμογών σας: Ανοίξτε τις ρυθμίσεις της συσκευής σας και επιλέξτε Εφαρμογές (Apps ή Applications). Επιλέξτε την εφαρμογή Instant Connect και αναζητήστε την επιλογή εκκαθάριση της προσωρινής μνήμης της εφαρμογής. Εάν εξακολουθείτε να μην μπορείτε να δείτε σωστά την εφαρμογή, επικοινωνήστε με την Εξυπηρέτηση πελατών.

*Εάν εξακολουθείτε να αντιμετωπίζετε πρόβλημα με τη συσκευή ή έχετε πρόσθετες ερωτήσεις, επικοινωνήστε με το Τμήμα Εξυπηρέτησης Πελατών στο [www.instant-home.gr](http://www.instant-home.gr). Οποιαδήποτε άλλη συντήρηση της συσκευής πρέπει να εκτελείται από εξουσιοδοτημένο αντιπρόσωπο σέρβις.*

## ΜΕΤΑΦΡΑΣΗ ΤΩΝ ΠΡΟΕΙΔΟΠΟΙΗΤΙΚΩΝ ΕΤΙΚΕΤΩΝ

### ΚΙΤΡΙΝΟ ΦΥΛΛΑΔΙΟ

Διαβάστε όλες τις προειδοποιήσεις στη συσκευασία, τα προειδοποιητικά φυλλάδια, τα προειδοποιητικά αυτοκόλλητα και τις προειδοποιητικές ετικέτες. Αφαιρέστε όλα τα υλικά συσκευασίας και τα προειδοποιητικά φυλλάδια από τη συσκευή και τα αξεσουάρ. Διαβάστε τις ΣΗΜΑΝΤΙΚΕΣ ΟΔΗΓΙΕΣ ΑΣΦΑΛΕΙΑΣ στις συνημμένες οδηγίες (Εγχειρίδιο χρήσης) πριν χρησιμοποιήσετε τη συσκευή.

**ΜΗΝ ΤΟΠΟΘΕΤΗΣΤΕ** χέρι (χέρια), πρόσωπο ή απροστάτευτο δέρμα πάνω από το μηχανισμό εξαγωγής ατμού κατά τη λειτουργία της συσκευής.

**ΜΗΝ ΑΝΟΙΓΕΤΕ** το καπάκι με τη βία όταν η βαλβίδα ένδειξης της πίεσης είναι ακόμα ανασηκωμένη.

Κατά τη διεξαγωγή της **ΑΡΧΙΚΗΣ ΔΟΚΙΜΗΣ**, γεμίστε το εσωτερικό δοχείο με 3 φλιτζάνια νερό (~750 ml). Ανατρέξτε στις συνημμένες οδηγίες (Εγχειρίδιο χρήσης) για περισσότερες λεπτομέρειες..

#### ΠΡΟΕΙΔΟΠΟΙΗΣΗ!

**ΚΑΤΑ ΤΟ ΜΑΓΕΙΡΕΜΑ ΥΠΟ ΠΙΕΣΗ: ΜΗΝ** γεμίζετε το εσωτερικό δοχείο πάνω από την ένδειξη **Max PC Fill (Ανώτατο σημείο μαγειρέματος υπό πίεση)** στο εσωτερικό του εσωτερικού δοχείου. Να είστε ιδιαίτερα προσεκτικοί κατά το μαγείρεμα και την απελευθέρωση της πίεσης σε τρόφιμα που διαστέλλονται κατά το μαγείρεμα, καθώς και σε τρόφιμα όπως η σάλτσα μήλου, τα κράνμπερι, το κριθάρι, το πλιγούρι βρώμης, ο αρακάς, τα ζυμαρικά κ.λπ., καθώς αυτά τα τρόφιμα μπορεί να αφρίσουν ή να αναβλύσουν, γεγονός που μπορεί να φράξει το σωλήνα εξαγωγής ατμού ή/και τη βαλβίδα εξαγωγής ατμού. Μην γεμίζετε την εσωτερικό δοχείο πάνω από την ένδειξη γραμμή **Half Fill (Μεσαίο σημείο μαγειρέματος υπό πίεση)**, όταν μαγειρεύετε αυτά τα φαγητά

### ΠΟΡΤΟΚΑΛΙ ΦΥΛΛΑΔΙΟ

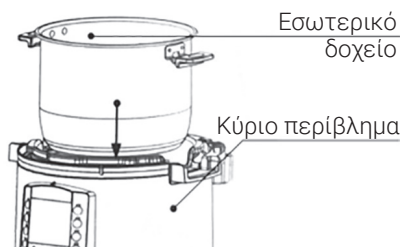

*Η εικόνα είναι μόνο ενδεικτική. Παρακαλώ δείτε το πραγματικό προϊόν.*

#### ΠΡΟΕΙΔΟΠΟΙΗΣΗ!

**ΠΟΤΕ ΜΗ ΧΡΗΣΙΜΟΠΟΙΕΙΤΕ ΤΗ ΣΥΣΚΕΥΗ ΧΩΡΙΣ ΝΑ ΕΧΕΙ ΤΟΠΟΘΕΤΗΘΕΙ ΤΟ ΕΣΩΤΕΡΙΚΟ ΔΟΧΕΙΟ ΑΠΟ ΑΝΟΞΕΙΔΩΤΟ ΧΑΛΥΒΑ.**

**ΜΗΝ ΤΟΠΟΘΕΤΕΙΤΕ** τρόφιμα, υγρά ή εξωτερικά αντικείμενα πάνω στον θερμαντήρα. Βεβαιωθείτε πάντα ότι ο θερμαντήρας είναι καθαρός και στεγνός πριν τοποθετήσετε το εσωτερικό δοχείο στο κύριο περίβλημα. **Απομακρύνετε αυτό το φυλλάδιο πριν χρησιμοποιήσετε τη συσκευή!**

**ΠΡΟΕΙΔΟΠΟΙΗΤΙΚΟ ΑΥΤΟΚΟΛΛΗΤΟ ΣΤΟ ΕΣΩΤΕΡΙΚΟ  
ΤΟΥ ΚΥΡΙΟΥ ΠΕΡΙΒΛΗΜΑΤΟΣ**

**CAUTION:** DO NOT IMMERSE IN WATER. UNPLUG BEFORE CLEANING AND WHEN IN NOT IN USE. HOUSEHOLD USE ONLY.

**ΠΡΟΣΟΧΗ:** ΜΗΝ ΒΥΘΙΖΕΤΕ ΣΕ ΝΕΡΟ. ΒΓΑΛΤΕ ΤΟ ΦΙΣ ΑΠΟ ΤΗΝ ΠΡΙΖΑ ΠΡΙΝ ΤΟΝ ΚΑΘΑΡΙΣΜΟ ΚΑΙ ΟΤΑΝ ΔΕΝ ΧΡΗΣΙΜΟΠΟΙΕΙΤΑΙ. ΜΟΝΟ ΓΙΑ ΟΙΚΙΑΚΗ ΧΡΗΣΗ.

**ΚΑΠΑΚΙ ΜΑΓΕΙΡΕΜΑΤΟΣ ΥΠΟ ΠΙΕΣΗ**

**ΠΡΟΕΙΔΟΠΟΙΗΤΙΚΟ ΑΥΤΟΚΟΛΛΗΤΟ (ΜΑΥΡΟ)**

1. Χρησιμοποιήστε μόνο το καπάκι μαγειρέματος υπό πίεση του πολυμάγειρα INSTANT POT PLUS WIFI με το κύριο περίβλημα INSTANT POT PLUS WIFI. Ή χρήση οποιουδήποτε άλλου καπακιού μαγειρέματος υπό πίεση ή καπακιού τηγανίσματος/μαγειρέματος με ζεστό αέρα μπορεί να προκαλέσει τραυματισμό, βλάβη της συσκευής ή/και υλικές ζημιές.
2. Κατά το μαγείρεμα υπό πίεση, ο διακόπτης γρήγορης απελευθέρωσης της πίεσης πρέπει να βρίσκεται στη θέση Seal (Σφράγιση).
3. Ποτέ μην τοποθετείτε τα χέρια σας, εκθέτετε το πρόσωπό σας ή/και απροστάτευτο δέρμα κοντά στο μηχανισμό εξαγωγής ατμού.
4. Εάν το εσωτερικό δοχείο κολλήσει στο καπάκι μετά το μαγείρεμα, μετακινήστε τον διακόπτη γρήγορης απελευθέρωσης στη θέση Vent (Εξαερισμός) για να απελευθερώσετε το κενό.
5. Μην επιχειρήσετε να ανοίξετε το καπάκι μέχρι η οθόνη να δείξει OK To Open Lid (Μπορείτε να ανοίξετε το καπάκι).

**ΠΡΟΕΙΔΟΠΟΙΗΤΙΚΟ ΑΥΤΟΚΟΛΛΗΤΟ ΠΑΝΩ ΣΤΟ ΜΗΧΑΝΙΣΜΟ ΕΞΑΓΩΓΗΣ ΑΤΜΟΥ  
(κάτω από το καπάκι για μαλακό και αθόρυβο εξαερισμό ατμού)**

**WARNING:** Hot steam from steam release valve can cause burns. **DO NOT** place hands, face or unprotected skin over the steam release valve while cooker is in operation. **Remove tag before use.**

**ΠΡΟΕΙΔΟΠΟΙΗΣΗ:** Ο καυτός ατμός από τη βαλβίδα εξαγωγής ατμού μπορεί να προκαλέσει εγκαύματα! **ΜΗΝ** τοποθετείτε τα χέρια, το πρόσωπο ή το απροστάτευτο δέρμα σας πάνω από τη βαλβίδα εξαγωγής ατμού κατά τη λειτουργία της συσκευής. **Αφαιρέστε το αυτοκόλλητο πριν από τη χρήση.**

## ΜΑΘΕΤΕ ΠΕΡΙΣΣΟΤΕΡΑ

Ανακαλύψτε έναν ολόκληρο κόσμο πληροφοριών και υποστηρικτικού υλικού για την Instant Vortex σας.

Εδώ θα βρείτε μερικούς από τους πιο χρήσιμους πόρους:

### Τμήμα Εξυπηρέτησης Πελατών

E-mail: [support@instant-home.gr](mailto:support@instant-home.gr)

Τηλέφωνο: +30 21 12345004

### Εφαρμογή για κινητά με συνταγές (Αγγλικά)

Instant Connect

Κατεβάστε από το iOS App Store / Google Play

### Συνταγές και πίνακες με χρόνους μαγειρέματος

[www.instant-home.gr](http://www.instant-home.gr)

### Οδηγίες βίντεο και υποστηρικτικό υλικό

[www.instant-home.gr](http://www.instant-home.gr)

### Χρήσιμες πληροφορίες, συμβουλές και καλές πρακτικές

[www.instant-home.gr](http://www.instant-home.gr)

### Ανταλλακτικά και αξεσουάρ

[www.instant-home.gr](http://www.instant-home.gr)

### Γίνετε μέλος της Κοινότητας



@instantpotGR



@instantpotGR



InstantPotGreece

Η Instant Home Ltd. διατηρεί το δικαίωμα να κάνει αλλαγές στο παρόν εγχειρίδιο χωρίς προειδοποίηση. Πλήρεις και ενημερωμένες πληροφορίες μπορείτε να βρείτε στην ιστοσελίδα της Instant Pot και της Instant Brands για την Ελλάδα [www.instant-home.gr](http://www.instant-home.gr) ή να τις λάβετε από αντιπρόσωπό μας.

## ΕΓΓΥΗΣΗ

Για την INSTANT POT PLUS WIFI, εφεξής αναφερόμενο ως «Συσκευή»,

Instant Home Ltd., UIC 207830221, εξουσιοδοτημένος διανομέας της Instant Brands LLC στην Ελλάδα (εφεξής αναφερόμενη ως «Διανομέας») εγγυάται ότι αυτό το προϊόν είναι κατασκευασμένο σε υψηλή ποιότητα και απαλλαγμένο από ελαττώματα κατασκευής και υλικών. Η παρούσα εγγύηση ισχύει για περίοδο δύο (2) ετών από την ημερομηνία της αρχικής αγοράς. Η κάλυψη στο πλαίσιο αυτής της εγγύησης ισχύει μόνο για οικιακή χρήση, όταν η συσκευή χρησιμοποιείται μόνο στη Ελλάδα. Η παρούσα εγγύηση δεν καλύπτει τη χρήση της συσκευής εκτός της Δημοκρατίας της Ελλάδας.

Η απόδειξη της αρχικής ημερομηνίας αγοράς (απόδειξη ή τιμολόγιο) και η επιστροφή ολόκληρης της συσκευής κατόπιν αιτήματος απαιτείται για να επωφεληθείτε από την εξυπηρέτηση στο πλαίσιο αυτής της εγγύησης. Υπό την προϋπόθεση ότι η παρούσα συσκευή λειτουργεί και συντηρείται σύμφωνα με τις παρεχόμενες οδηγίες χρήσης που συνοδεύουν τη συσκευή (διατίθενται επίσης στη διεύθυνση [www.instant-home.gr](http://www.instant-home.gr)), ο Διανομέας θα αποφασίσει, κατά τη διακριτική του ευχέρεια και σύμφωνα με την ισχύουσα νομοθεσία, είτε (i) να επισκευάσει τα ελαττωματικά εξαρτήματα και υλικά, είτε (ii) να αντικαταστήσει τη συσκευή. Σε περίπτωση αντικατάστασης της συσκευής στο πλαίσιο της εγγύησης, η εγγύηση για τη συσκευή αντικατάστασης θα λήξει 24 μήνες μετά την ημερομηνία της αρχικής αγοράς. Η περίοδος εγγύησης αναστέλλεται κατά τη διάρκεια του χρόνου που απαιτείται για την επισκευή ή την αντικατάσταση της ελαττωματικής συσκευής ή για την επίτευξη γραπτής συμφωνίας μεταξύ του Διανομέα και του καταναλωτή για την επίλυση της υπόθεσης.

### Περιορισμοί και εξαιρέσεις

Οποιαδήποτε επέμβαση/τροποποίηση, απόπειρα επέμβασης/τροποποίησης ή μη εξουσιοδοτημένη επίσκεψη της συσκευής μπορεί να επηρεάσει την ασφαλή λειτουργία της συσκευής και να προκαλέσει σοβαρό τραυματισμό, βλάβη και υλικές ζημιές. Οποιαδήποτε επέμβαση/τροποποίηση/αλλαγή, απόπειρα επέμβασης/τροποποίησης ή μη εξουσιοδοτημένη επίσκεψη της συσκευής ή οποιοδήποτε μέρος της θα ακυρώσει την εγγύηση, εκτός εάν οι εν λόγω αλλαγές ή τροποποιήσεις έχουν εγκριθεί ρητά και εγγράφως από τον Διανομέα. Η παρούσα εγγύηση δεν καλύπτει: (1) κανονική φθορά, (2) επαγγελματική χρήση, εμπορική χρήση ή/ και οποιαδήποτε άλλη χρήση εκτός από την κανονική οικιακή χρήση με τρόπο που δεν συνάδει με οποιοδήποτε μέρος του συνόλου της τεκμηρίωσης που παρέχεται με τη συσκευή, (3) μηχανικές ή ηλεκτρικές βλάβες που σχετίζονται με το μπλοκάρισμα των πωών εξαερισμού ή τη μη παροχή των απαιτούμενων αποστάσεων κατά τη χρήση της συσκευής, (4) φθαρμένες επιστρώσεις ή κατεστραμμένες επιστρώσεις, απώλεια των ιδιοτήτων των αντικολλητικών επιστρώσεων που προκαλούνται και ενδέχεται να προκληθούν από τη λειτουργία της συσκευής και την κανονική χρήση της σύμφωνα με τις οδηγίες χρήσης και λειτουργίας που ενσωματώνονται σε κάθε συσκευή μάρκας Instant/Instant Pot. (5) μηχανική βλάβη, μηχανική φθορά κατά τη διάρκεια της κανονικής χρήσης της συσκευής, συμπεριλαμβανομένων ενδεικτικά: εσωτερικούς ή εξωτερικούς λεκέδες, αλλαγή χρώματος, αποχρωματισμό, γρατζουνιές, ρωγμές, εκδορές κ.λπ. λόγω της φυσικής φθοράς της συσκευής, καθώς και η αντικατάσταση των αναλώσιμων (σφραγίσματα, φίλτρα, στοιχεία φίλτρου, λαμπτήρες κ.λπ.), (6) χρήση μη γνήσιων αναλώσιμων και προϊόντων με ηλεκτρονικά, ηλεκτρικά ή μηχανικά ασύμβατο εξοπλισμό, (7) ακατάλληλη χρήση της συσκευής, αμελής συμπεριφορά ή/και έλλειψη προσοχής από τον αγοραστή προς την συσκευή, συμπεριλαμβανομένης ενδεικτικά της πρόσκρουσης ή/ και πτώσης, (8) ακατάλληλη συναρμολόγηση ή αποσυναρμολόγηση, απόπειρα διόρθωσης ελαττωμάτων, επίσκευής ή επέμβασης στη συσκευή από τον αγοραστή ή άλλα μη εξουσιοδοτημένα πρόσωπα, (9) ανωτέρα βία (όπως πυρκαγιά, κεραυνός, πλημμύρα κ.λπ. ) που

είναι πέρα από τον έλεγχο του Πωλητή, (10) μηχανικές ή ηλεκτρικές υπερφορτώσεις που οφείλονται σε δυσλειτουργίες του ηλεκτρικού δικτύου (όπως χτυπήματα, υπερτάσεις, διακυμάνσεις τάσης κ.λπ.), (11) ακατάλληλη αποθήκευση, ξένο σώμα που έπεσε μέσα (υγρά, νομίσματα, σκόνη σε μεγάλες ποσότητες, έντομα κ.λπ.), έκθεση σε επιθετικό εξωτερικό περιβάλλον. (12) Υπερθέρμανση που προκαλείται από λειτουργία με άδειο εσωτερικό δοχείο (για συσκευές που διαθέτουν). (13) Χρήση μη γνήσιων αναλωσίμων και προϊόντων με ηλεκτρονικά, ηλεκτρικά ή μηχανικά ασύμβατο εξοπλισμό.

Στο βαθμό που επιτρέπεται από την ισχύουσα νομοθεσία, η ευθύνη του Διανομέα, εάν υπάρχει, για οποιαδήποτε δυνητικά ελαττωματική συσκευή ή εξάρτημα περιορίζεται στην επισκευή ή αντικατάσταση της συσκευής ή του εξαρτήματος και δεν υπερβαίνει την τιμή αγοράς μιας συγκρίσιμης συσκευής αντικατάστασης. Εκτός εάν προβλέπεται ρητά στο παρόν και στο βαθμό που επιτρέπεται από την ισχύουσα νομοθεσία, (1) ο Διανομέας δεν παρέχει πρόσθετες εγγυήσεις ή όρους, ρητές ή σιωπηρές, σε σχέση με τη συσκευή ή τα εξαρτήματα που καλύπτονται από την παρούσα εγγύηση και (2) ο Διανομέας δεν ευθύνεται για έμμεσες, τυχαίες ή επακόλουθες ζημίες και απώλειες που προκύπτουν από ή σε σχέση με τη χρήση ή τη λειτουργία της συσκευής ή για ζημίες που σχετίζονται με οικονομικές απώλειες, απώλεια περιουσίας, απώλεια εσόδων ή κερδών, απώλεια ικανοποίησης ή αδυναμία χρήσης, κόστος εγκατάστασης ή άλλες επακόλουθες ζημίες και απώλειες οποιουδήποτε είδους.

Ο χρήστης έχει δικαιώματα που απορρέουν από την ισχύουσα νομοθεσία και τα οποία προστίθενται σε κάθε δικαίωμα ή ένδικο μέσο που είναι διαθέσιμο στο πλαίσιο της παρούσας εγγύησης. Ο πωλητής ευθύνεται για την έλλειψη συμμόρφωσης του προϊόντος με τη σύμβαση πώλησης σύμφωνα με τη νομοθεσία περί προστασίας των καταναλωτών. Όλα τα δικαιώματα του αγοραστή καθορίζονται στη νομοθεσία για την προστασία των καταναλωτών (2251/1994 όπως αυτός τροποποιήθηκε με τον Ν. 4512/2018 και τον 5111/2024) συμπεριλαμβανομένου του νόμου περί προστασίας των καταναλωτών και του νόμου (Ν.4967/2022) περί προμήθειας ψηφιακού περιεχομένου και ψηφιακών υπηρεσιών και της πώλησης αγαθών, και το παρόν έγγραφο δεν μεταβάλλει ούτε αφαιρεί κανένα από τα δικαιώματα που εγγυάται ο νόμος.

## Υπηρεσίες εγγύησης

Για να λάβει υπηρεσίες εγγύησης, ο χρήστης πρέπει να καταχωρίσει το αίτημα απαίτησης/εξυπηρέτησης στο [www.instant-home.gr](http://www.instant-home.gr) παρέχοντας:

- Ονοματεπώνυμο, διεύθυνση email και αριθμό τηλεφώνου.
- Αντίγραφο της πρωτότυπης απόδειξης αγοράς ή του τιμολογίου, του μοντέλου και του σειριακού αριθμού της συσκευής.
- Περιγραφή του ελαττώματος του προϊόντος, συμπεριλαμβανομένων τυχόν φωτογραφιών ή βίντεο, εάν είναι δυνατόν.
- Όλα τα μέρη της συσκευής, ανεξάρτητα από την κατάστασή τους: Κύριο περίβλημα, καπάκι μαγειρέματος υπό πίεση, εσωτερικό δοχείο, κ.λπ. και/ή αυθεντικά αξεσουάρ (εάν υπάρχουν αξιώσεις εγγύησης για αυτά).

## Στοιχεία επικοινωνίας

Instant Home Ltd. – Επίσημος διανομέας της Instant Brands LLC για την Ελλάδα

Σόφια Βουλγαρίας, Τ.Κ. 1618

40, Buxton Brothers Blvd.

E-mail: [support@instant-home.gr](mailto:support@instant-home.gr)

Τηλέφωνο: +30 21 12345004

## Ανακύκλωση

Αυτή η συσκευή συμμορφώνεται με την Οδηγία 2012/19/ΕΕ σχετικά με τα απόβλητα ηλεκτρικού και ηλεκτρονικού εξοπλισμού (ΑΗΗΕ). Αυτή η συσκευή συμμορφώνεται με την ευρωπαϊκή Οδηγία για την ηλεκτρομαγνητική συμβατότητα (ΗΜΣ) 2014/30/ΕΕ και τις αναθεωρήσεις της, καθώς και με την Οδηγία για τη χαμηλή τάση (LVD) 2014/35/ΕΕ και τις αναθεωρήσεις της. Η σήμανση αυτή υποδεικνύει ότι το προϊόν δεν πρέπει να απορρίπτεται μαζί με άλλα οικιακά απορρίμματα εντός της ΕΕ. Για να αποφύγετε πιθανές βλάβες στο περιβάλλον ή την ανθρώπινη υγεία από την ανεξέλεγκτη διάθεση των αποβλήτων, ανακυκλώστε τα με υπευθυνότητα, προωθώντας τη βιώσιμη επαναχρησιμοποίηση των πηγών υλικών. Για να επιστρέψετε μια χρησιμοποιημένη συσκευή, χρησιμοποιήστε τα συστήματα επιστροφής και συλλογής ή επικοινωνήστε με την υπηρεσία εξυπηρέτησης πελατών για περισσότερες πληροφορίες σχετικά με την ανακύκλωση και τα WEEE.











**Instant Brands (EMEA) Limited**

1 Christchurch Way, Woking,  
Surrey, GU21 6JG, UK

**Instant Brands (Ireland) Limited**

Suite 6, Rineanna House, Shannon Free Zone,  
Shannon, Co Clare, V14 CA36, Ireland

**Инстант Хоум ЕООД**

**(Οφισιален дистрибутор на Instant Brands LLC за България)**

бул. Братя Бъкстон 40  
София 1618, България  
тел. 0700 31 027  
office@instantpot.bg  
www.instantpot.bg

**Instant Home Ltd.**

**(Επίσημος διανομέας της Instant Brands LLC για την Ελλάδα)**

40, Buxton Brothers Blvd.  
Σόφια Βουλγαρίας, Τ.Κ. 1618  
Τηλ.: +30 21 12345004  
office@instant-home.gr  
www.instant-home.gr

Произведено в Китай / Κατασκευάζεται στην Κίνα

Όλα τα δικαιώματα διατηρούνται © 2025 Instant Brands™ LLC

Всички права запазени © 2025 Instant Brands LLC

2025-09-01