

get started

INSTANT™ DUO EASY

ΡЪΚΟΒΟΔΣΤΒΟ ΖΑ УΠΟΤΡΕΒΑ

ΕΓΧΕΙΡΙΔΙΟ ΧΡΗΣΗΣ

Instant™

Добре дошли

В света на Вашия нов Instant™ Duo Easy!

Duo Easy ще Ви помогне да готвите здравословни и вкусни ястия много по-лесно и за много по-кратко време. Надяваме се, че ще се влюбите във Вашия нов уред и ще го използвате с удоволствие в продължение на много години.



Научете повече за Вашия Instant Duo Easy и готвенето в херметичен мултикукър на www.instantpot.bg



Свалете официалното приложение **Instant Connect** за достъп до 1000+ идеи за рецепти (на английски език)

Ако имате въпроси или нужда от съдействие, моля свържете се с **Отдел за обслужване на клиенти** на:

- Имейл: support@instantpot.bg
- Телефон: 0700 31 027

На нашата страница www.instantpot.bg ще намерите и отговори на **Често задавани въпроси**, свързани с употребата на уредите Instant..

⚠ ВНИМАНИЕ

Преди да започнете да използвате своя нов Duo Easy, прочетете това ръководство внимателно, включително мерките за безопасност, превода на предупредителните етикети и гаранцията. Неспазването на инструкциите за безопасност може да доведе до сериозни наранявания и/или материални щети.

⚠ ВНИМАНИЕ

Превод на предупредителните етикети, поставени върху елементите на уреда, можете да намерите на стр. 41.

СЪДЪРЖАНИЕ

Важни мерки за безопасност.....	2
Какво има в кутията	9
Как да използвате Вашия Duo Easy.....	11
Как да използвате капака за готвене под налягане.....	15
Първоначални настройки	19
Програма Pressure Cook (Готвене под налягане).....	23
Програма Slow Cook (Бавно готвене).....	26
Програма Steam (Пара).....	28
Програма Sauté (Сотиране).....	29
Програма Yogurt (Кисело мляко/Йогурт)	30
Програма Keep Warm (Поддържане на топла храна)	33
Грижа и почистване.....	34
Отстраняване на неизправности	36
Кодове за грешки.....	39
Превод на предупредителните етикети.....	41
Научете повече	43
Гаранция	44
Контактна информация.....	47



ВАЖНИ МЕРКИ ЗА БЕЗОПАСНОСТ

⚠ ВНИМАНИЕ







ПРОЧЕТЕТЕ ВСИЧКИ ИНСТРУКЦИИ

За Instant Brands Вашата безопасност при използването на нашите уреди винаги е на първо място и серията Duo Easy е проектирана с този основен приоритет.

Преди употреба прочетете всички инструкции и използвайте уреда съгласно тях. Неспазването на тези важни инструкции за безопасност може да доведе до сериозни наранявания и/или материални щети и да анулира гаранцията Ви.

Когато използвате електрически уреди, винаги трябва да спазвате основни мерки за безопасност, с цел намаляване риска от токов удар, друго телесно нараняване, пожар и/или материални щети.

Спецификации на продукта

					
Модел: Duo Easy DUPC61-BK	1000W	220-240V~50-60 Hz	5.7 литра	5.2 кг.	CM: 31 Д x 34 Ш x 33 В

Модел и сериен номер на уреда

Ще откриете информация за **модела на уреда** на сребристия информационен етикет на гърба на основния корпус, близо до захранващия кабел. Ще откриете **сериенния номер на уреда** на белия стикер до информационния етикет.

Поставяне на уреда

Предназначен само за употреба върху кухненски плот. Винаги работете с уреда върху стабилна, незапалима, равна повърхност.

Уверете се, че всички части са сухи и без остатъци от храна по тях, преди да поставите вътрешния съд в основния корпус на уреда.

НЕ поставяйте уреда върху или близо до горещи газови или електрически котлони, или гореща фурна.

⚠ ВНИМАНИЕ

НЕ използвайте уреда в непосредствена близост до вода или открит пламък.

НЕ използвайте уреда на открито. Пазете уреда от директна слънчева светлина.

НЕ поставяйте уреда върху нещо, което може да блокира вентилационните отвори на дъното.

НЕ поставяйте уреда върху гореща печка, котлон или върху друг уред. Топлина от външен източник ще повреди уреда.

НЕ работете с уреда върху или близо до запалими материали, като покривки за маса или завеси.

Употреба

Вътрешният съд може да бъде изключително тежък, когато е пълен. Бъдете внимателни при повдигане и изваждане на вътрешния съд от основния корпус, след работа на уреда, за да избегнете изгаряне.

- Бъдете изключително внимателни, когато вътрешният съд съдържа гореща храна, гореща мазнина или други горещи течности;
- Не премествайте уреда, докато работи и бъдете изключително внимателни, когато изливате гореща мазнина.

НЕ докосвайте с незащитени ръце горещи аксесоари и/или вътрешния съд по време или непосредствено след готвене. С цел избягване на нараняване:

- Винаги използвайте подходяща защита за ръцете и бъдете изключително внимателни, когато изваждате или боравите с горещи аксесоари или горещ вътрешен съд;
- Винаги поставяйте горещи аксесоари върху устойчива на топлина повърхност или чиния.
- Бъдете изключително внимателни, когато изливате гореща мазнина.

Използвайте единствено капака Duo Easy с основния корпус Duo Easy. Употребата на какъвто и да е друг капак за готвене под налягане може да причини нараняване, повреда и/или материални щети.

НЕ използвайте уреда без поставен вътрешен съд.

НЕ докосвайте металните части на капака, горещите повърхности на уреда или каквито и да е аксесоари по време или непосредствено след

⚠ ВНИМАНИЕ

употреба, защото ще бъдат горещи. За повдигане, преместване или носене на уреда, използвайте само и единствено страничните дръжки на основния корпус.

НЕ използвайте уреда за дълбоко пържене с олио/ мазнина.

НЕ премествайте уреда по време на употреба и бъдете изключително внимателни при изливане на гореща мазнина от вътрешния съд.

Този уред **НЕ** трябва да се използва от деца или от хора, чиито физически, сетивни или умствени способности възпрепятстват безопасното използване на уреда. Използването на уреда в близост до деца и до горепосочените лица следва да се извършва под постоянен надзор. Децата не трябва да използват или играят с уреда.

НЕ използвайте уреда за каквато и да е друга цел, освен тази, за която е предназначен. Неспазването на тези инструкции може да доведе до нараняване и/или материални щети.

Само за домашна употреба. Не използвайте уреда на открито. Не е предназначен за търговска употреба.

НЕ оставяйте уреда без надзор по време на употреба.

Предупреждения, свързани с готвенето под налягане

Този уред готви под налягане. Оставете уреда да освободи налягането по естествен начин или го освободете бързо изцяло, преди да отворите капака. Неправилната употреба може да причини изгаряния, наранявания и/или материални щети.

Уверете се, че капакът е правилно затворен, преди да стартирате програмата.

Уверете се, че клапанът за изпускане на пара е правилно поставен преди употреба.

При готвене под налягане, използвайте капака Duo Easy. За инструкции как да използвате капака прочетете „**Как да използвате капака за готвене под налягане**“ на стр. 15.

Никога не използвайте уреда в режим под налягане, без да сте добавили вода/течност на водна основа, тъй като това ще го повреди сериозно.

Изключете уреда, ако отстрани на капака излиза пара или от отвора за изпускане на пара излиза постоянен поток пара за по-дълго от 3 минути. След като се уверите, че уредът е изстинал, проверете уплътнителния пръстен за напуквания или деформации. Ако откриете такива, моля свържете се с **Отдел за обслужване на клиенти**.

⚠ ВНИМАНИЕ

Преди употреба проверете дали клапана за изпускане на пара, тръбата за изпускане на пара, анти-блокиращият щит и поплавъчният клапан не са запушени. За инструкции как да почистите тези части, вижте **раздел „Грижа, почистване и съхранение“ на стр. 34.**

НЕ отваряйте капака с незащитени ръце.

НЕ се опитвайте да отворите капака принудително, използвайки сила.

НЕ премествайте уреда, докато е под налягане.

НЕ покривайте и не блокирайте системата за изпускане на пара с кърпи или други предмети. Неспазването на тези инструкции може да създаде проблем с безопасността на уреда и да доведе до нараняване.

Когато готвите под налягане, **НЕ** отваряйте капака на уреда, преди налягането вътре да е спаднало/освободено изцяло. Не се опитвайте да го отворите принудително със сила. Всяко остатъчно налягане в уреда може да бъде опасно. Вижте раздел **„Как да използвате капака за готвене под налягане: Как да освободите налягането“ на стр. 25** за информацията относно методите за безопасно освобождаване на налягането.

Отварянето на уреда, докато е все още под налягане, може да доведе до внезапно изливане на горещо съдържание и може да причини изгаряния или други наранявания, повреда и/или материални щети.

НЕ се навеждайте над уреда, когато сваляте капака, тъй като се освобождават топлина и пара при премахването на капака.

НЕ излагайте лицето, ръцете или незащитена кожа над клапана за изпускане на пара и над поплавъчния клапан, когато уредът работи или има остатъчно налягане, и не се навеждайте над уреда, когато отваряте капака, тъй като се освобождават топлина и пара.

Препълване на вътрешния съд по време на готвене под налягане

Препълването на вътрешния съд по време на готвене под налягане може да създаде риск от запушване на тръбата за изпускане на пара. Това може да доведе до генериране на прекалено високо налягане, което да причини изгаряне, нараняване и/или материални щети.

НЕ пълнете вътрешния съд над нивото на линията **PC MAX – 2/3 (Максимално ниво при готвене под налягане)**, отбелязана от вътрешната страна на вътрешния съд. При готвене на храни, които се разширяват по време на готвене, като ориз или дехидратирани (сушени)

⚠ ВНИМАНИЕ

зеленчуци, не пълнете вътрешния съд над нивото на линията – **1/2 (Наполовина пълно)**. Препълването на вътрешния съд повишава риска от запушване на тръбата за изпускане на пара и може значително да повиши налягането.

Бъдете изключително внимателни, когато готвите или изпускате парата при храни като ябълков сос, червени боровинки, перлен ечемик, овесена каша, сух грах, тестени изделия-юфка, макарони, различни видове меса и др. Тези храни може да образуват пяна, каймак или да кипнат и така да запушат системата за изпускане на пара.

При готвене на месо с кожа/обвивка (например наденица с обвивка), кожата/обвивката може да набъбне при загряване или под въздействието на налягането. Не пробождайте месото с остри предмети, докато кожата/ обвивката е все още подута, тъй като това може да доведе до опарване.

Когато готвите под налягане храни с високо съдържание на мазнини, тестени храни или храни с гъста консистенция, бъдете внимателни, когато сваляте капака, тъй като е възможно съдържанието да пръска или прелее. Следвайте инструкциите на съответната рецепта относно метода за освобождаване на налягането. Вижте раздел **„Как да използвате капака за готвене под налягане: Как да освободите налягането“**.

НЕ поставяйте прекалено големи разфасовки храна във вътрешния съд, тъй като това може да създаде риск от повреда на уреда и да причини пожар, наранявания и/или материални щети.

Преди да поставите вътрешния съд в основния корпус, уверете се, че и двата компонента са сухи и без остатъци от храна.

Акcesoари

Не използвайте никакви части, акcesoари и/или приставки, които не са одобрени от Instant Brands. Използването на части, акcesoари и/или приставки, които не са одобрени от производителя, могат да доведат до сериозни наранявания, пожар, токов удар и/или отпадане на гаранцията.

С цел намаляване риска от нежелано изпускане на пара, използвайте само оригинален вътрешен съд Instant Pot, предназначен за този модел.

Винаги се уверявайте, че преди употреба, уплътнителният пръстен е правилно и изцяло поставен от вътрешната страна на водача за

⚠ ВНИМАНИЕ

уплътнителен пръстен, намиращ се от долната страна на капака за готвене под налягане.

НЕ използвайте включените към уреда аксесоари в микровълнова печка, тостер-фурна, конвекторна или конвенционална фурна, върху керамичен, електрически или газов котлон, или скара/грил.

Грижа и Съхранение

Оставете уреда да се охлади до стайна температура преди почистване или съхранение.

НЕ съхранявайте никакви материали в основния корпус или вътрешния съд, когато уредът не се използва.

НЕ поставяйте лесно запалими материали в основния корпус или вътрешния съд, като хартия, картон, пластмаса, стиропор или дърво.

Захранващ кабел

В уреда е използван къс захранващ кабел, с цел намаляване рисковете от издърпване, заплитане и спъване.

Разлятата храна може да причини сериозни изгаряния. Дръжте уреда и кабела далече от деца.

Никога **НЕ** оставяйте кабела да виси от ръба на кухненския плот, не използвайте контакт, който е под плота, както и не използвайте удължител за захранващия кабел.

НЕ допускате захранващият кабел да се докосва до горещи повърхности или открит пламък, включително горещия плот на печката.

НЕ използвайте уреда с удължител, преобразувател на електрическа енергия, външен таймер или отделна система за дистанционно управление.

Включвайте щепсела на захранващия кабел единствено в заземен електрически контакт.

НЕ премахвайте заземяването.

Ако уредът включва сваляем захранващ кабел, винаги първо свързвайте захранващия кабел към уреда, а след това включете захранващия кабел в контакта.

Предупреждения, свързани със захранването

Уредът съдържа електрически компоненти, които създават опасност от токов удар. Неспазването на тези инструкции може да доведе до електрически шок, токов удар и/или смърт.

ВНИМАНИЕ

С цел защита от електрически шок и/или токов удар:

За да изключите от контакта, изберете **бутона за отказ**  после извадете щепсела от контакта. Винаги изключвайте уреда, когато не го използвате, преди да поставите или премахнете части или аксесоари, както и преди почистване. За да изключите захранващия кабел, хванете щепсела и издърпайте от контакта. Никога **НЕ** дърпайте самия кабел.

Редовно проверявайте изправността на уреда и захранващия кабел. **НЕ** включвайте уреда, ако захранващият кабел или щепселът са повредени или ако уредът даде дефект, бъде изпуснат или увреден по някакъв начин.

НЕ се опитвайте да поправяте, подменяте, променяте или модифицирате компоненти на уреда. Това може да доведе до електрически шок, токов удар, пожар и/или сериозни наранявания и ще анулира гаранцията.

НЕ манипулирайте който и да е от механизмите за безопасност, тъй като това може да доведе до нараняване и/или материални щети.

НЕ потапяйте захранващия кабел, щепсела или уреда във вода или друга течност.

НЕ използвайте уреда в електрическа мрежа различна от 220-240V~50-60Hz.

ЗАПАЗЕТЕ ТЕЗИ ИНСТРУКЦИИ!

ПРЕДУПРЕЖДЕНИЕ

НЕСПАЗВАНЕТО НА КОЯТО И ДА Е ОТ ВАЖНИТЕ МЕРКИ ЗА БЕЗОПАСНОСТ И/ИЛИ ИНСТРУКЦИИТЕ ЗА БЕЗОПАСНА УПОТРЕБА Е НЕПРАВИЛНА УПОТРЕБА НА ВАШИЯ УРЕД, КОЕТО МОЖЕ ДА ДОВЕДЕ ДО ОТПАДАНЕ НА ГАРАНЦИЯТА И ДА СЪЗДАДЕ РИСК ОТ СЕРИОЗНИ НАРАНЯВАНИЯ.

ПРЕДУПРЕЖДЕНИЕ

Прочетете това ръководство внимателно и напълно, и го запазете за бъдеща справка. Неспазването на инструкциите за безопасност може да доведе до сериозни наранявания и/или материални щети.

КАКВО ИМА В КУТИЯТА

Капак за готвене под налягане - горна част

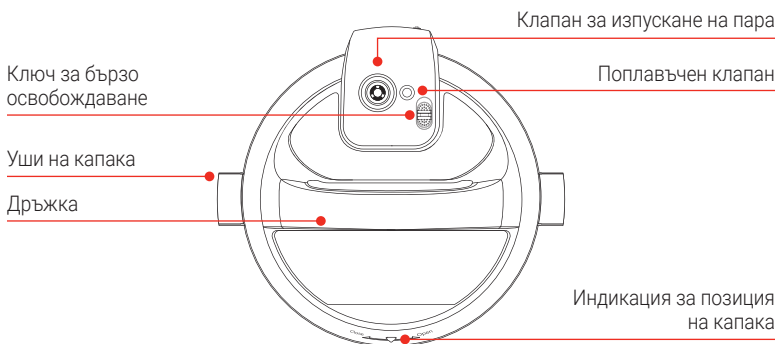

Капак за готвене под налягане - долна част

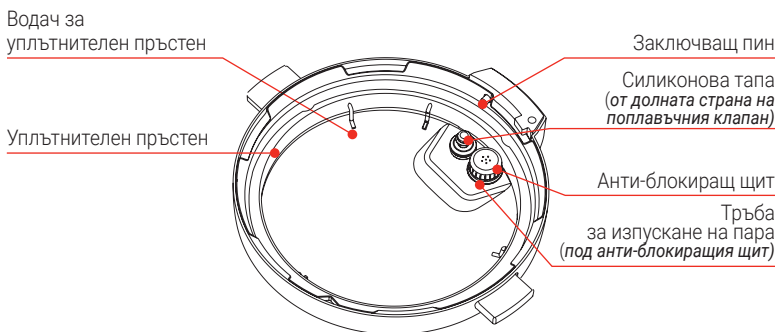

Капакът е проектиран със специални уши, които пасват идеално в лявата и дясната поставка за капак на горния корпус, за да го задържите изправен и да освободите място на плота си.

Внимание: Ухото на капака не е панта! Вдигнете капака нагоре, а не го наклоняйте.

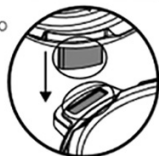

Изображенията в това ръководство са само илюстративни и могат да се различават от действителния продукт. Моля, разгледайте продукта.

Вътрешен съд

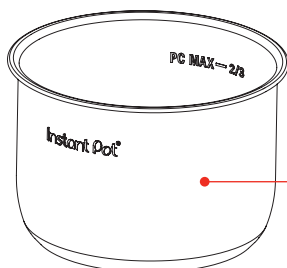

Вътрешен съд от неръждаема стомана

Основен корпус

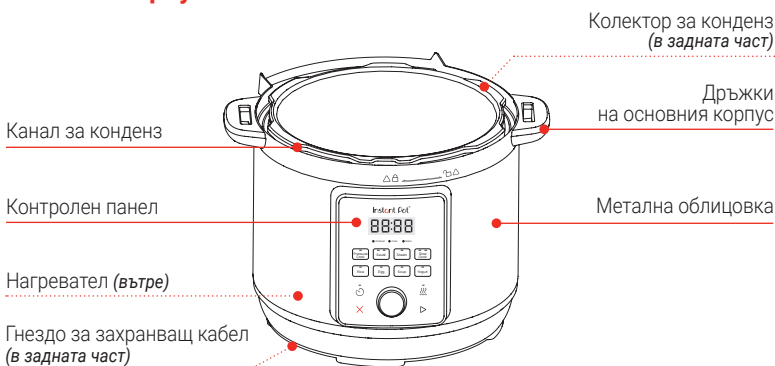

Части и аксесоари

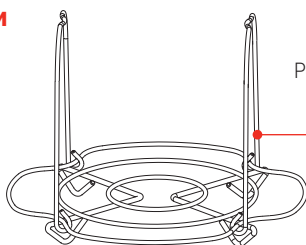

Решетка за готвене на пара от неръждаема стомана с дръжки

Изображенията са само информативни и могат да се различават от реалния продукт.

Не забравяйте да рециклирате!

Опаковката на уреда е предназначена за рециклиране. Моля, винаги рециклирайте всичко, което е възможно. Запазете това ръководство заедно с Предупрежденията за безопасност и Гаранционната карта за бъдещи справки.

КАК ДА ИЗПОЛЗВАТЕ ВАШИЯ DUO EASY

Контролен панел

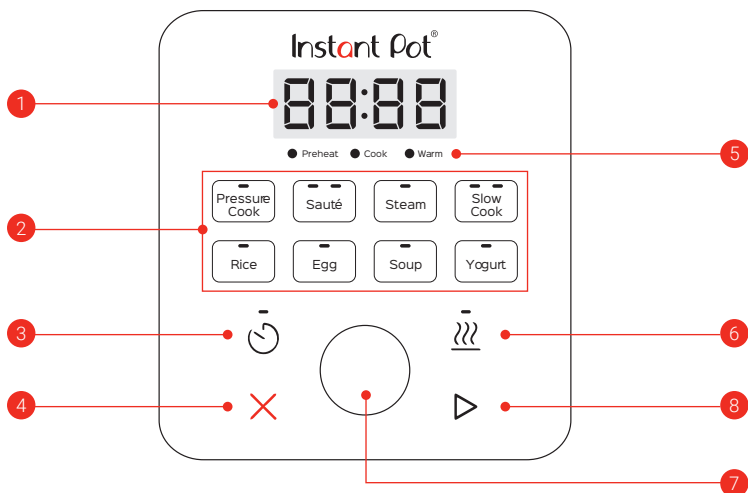

1. Таймер
2. Програми за готвене:
 - Pressure Cook (Готвене под налягане)
 - Sauté (Сотиране)
 - Steam (Пара)
 - Slow Cook (Бавно готвене)
 - Rice (Ориз)
 - Egg (Яйца)
 - Soup (Супа)
 - Yoghurt (Йогурт/Кисело мляко)
3. Отложен старт
4. Отказ
5. Индикатор за прогреса на готвене
6. Поддържане на топла храна (Keep warm)
7. Основен бутон
8. Старт

Функции на контролния панел

Отказ

С натискане на **бутона за отказ X** можете да изключите програмата по всяко време. Уредът ще се върне в режим на готовност.

Отложен старт

Отложете началото на готвенето до 24 часа. Изберете желаната програма, настройте времето за готвене и натиснете **бутон** ☺, за да включите функцията **Отложен старт**. Използвайте **Основния бутон**, за да зададете времето, след което желаете да стартира готвенето. Уредът ще издаде три звукови сигнала, за да потвърди направените промени.

Не препоръчваме да използвате тази функция при готвенето на месо, особено за по-дълго време от 30 минути, тъй като това може да доведе до развитието на бактерии. Тази функция, обаче, е изключително удобна, когато готвите варива, като можете да използвате отложен старт за тяхното предварително накисване.

Промени по настройките по време на готвене

За да промените времето по време на готвене, изберете програмата, която е стартирала и завъртете **Основния бутон**, за да коригирате настройките. Натиснете **бутона за старт** ▶, за да продължите готвенето.

Поддържане на топла храна

Функцията за **поддържане на топла храна** се включва автоматично след приключване на фазата на готвене след всички програми, с изключение на Sauté (Сотиране), Steam (Пара) и Yogurt (Йогурт). Можете да я изключите, като натиснете **бутон** ☹.

Възстановяване на фабричните настройки



Всяка програма запаметява автоматично направените настройки по време на експлоатацията на уреда. За да **възстановите фабрично зададените настройки**, натиснете и задръжте **бутона за отказ X**, докато всички светлини на бутоните започнат да премигват.

Съобщения за статуса

00:00	РЕЖИМ НА ВКЛЮЧВАНЕ Всички елементи на екрана и LED светлините ще се включат за 1 секунда.
OFF	ИЗКЛЮЧЕН ЕКРАН Ако уредът не работи в продължение на 2 минути, ще се върне в енергоспестяващ режим с изключена светлина.

End	Програма е приключила и функцията за поддържане на топла храна е изключена.
Lid Err	ЗАКЛЮЧЕТЕ КАПАКА Когато е избрана програма за готвене под налягане и капакът е поставен, но не е заключен, на дисплея последователно ще се изпишат надписи Lid и Err , за да Ви напомни да заключите капака.
Open Lid	ОТКЛЮЧЕТЕ И ОТВОРЕТЕ КАПАКА Когато е избрана програма за сотиране и капакът е поставен, но не е заключен, на дисплея ще се изпишат надписи OPEN и Lid , за да Ви напомни да премахнете капака.
On	ПРЕДВАРИТЕЛНО ЗАГРЯВАНЕ Дисплеят ще показва надпис On , докато е във фазата на предварително загряване.

Включване и изключване на звука

Когато уредът е в режим на готовност, натиснете и задръжте едновременно **бутоните**  и  за около 5 секунди, за да включите или изключите звука (в лентата за съобщения ще се изпише **S On (Звукът е включен)** или **S Off (Звукът е изключен)**).

Звуковият сигнал при съобщения за грешка или съобщения, свързани с безопасността, не може да бъде изключен.



Отлагане старта на готвенето

Можете да отложите старта на готвенето с минимум 10 минути и максимум с 24 часа.

1. Изберете програма, задайте желаните настройки и натиснете **бутон** .
2. Когато времето, изписано на екрана, започне да премигва, използвайте **Основния бутон**, за да нагласите желаното време (настройка през интервали от 10 минути) за отлагане старта на готвенето.
3. Натиснете **бутона за отказ** **X**, за да започнете.
4. Когато зададеното време за отложен старт изтече, стартира избраната програма, а дисплеят отчита оставащото време за готвене.
5. Функцията **Отложен старт** не е налична с програмите **Sauté** (Сотиране), **Yoghurt** (Йогурт/Кисело мляко) и **Keep warm** (Поддържане на топла храна).

Настройване на кухненски таймер

Можете да настроите кухненски таймер от минимум **1 минута** до максимум **1 час**.

1. Когато уредът е в режим на готовност, натиснете **бутон**  за **отложен старт**;
2. Когато времето, изписано на екрана, започне да премигва, използвайте **Основния бутон**, за да нагласите желаното време за кухненски таймер.
3. Натиснете **бутон** , за да започнете.

Когато зададеното време изтече, на екрана се изписва надпис **OFF (Изключен)**, а уредът издава звуков сигнал.

Прекратяване на готвенето

Когато уредът е във фаза Preheating (Предварително загреване), Cooking (Готвене) или Keep warm (Поддържане на топла храна), натиснете **бутона за отказ** , за да прекратите избраната програма.

Възстановяване на фабричните настройки на отделна програма

Когато уредът е **в режим на готовност**, натиснете и задръжте бутона на конкретна програма за 5 секунди, докато уредът издаде звуков сигнал.

Фабричните настройки на програмата са възстановени.

Как да използвате капака за готвене под налягане

Капакът за готвене под налягане се използва при повечето програми и е важно неговите елементи да бъдат в изправност. Винаги използвайте капака Duo Easy с основния корпус Duo Easy. Употребата на какъвто и да е друг капак за готвене под налягане може да причини нараняване, повреда и/или материални щети.

Как да затворите и да заключите капака

При готвене под налягане капакът трябва да бъде поставен и заключен правилно, с цел да бъде избегнато изпускането на прекомерно количество пара.

1. Хванете дръжката и подравнете индикацията на капака с индикацията на основния корпус (от страната на контролния панел), след което спуснете капака в улея.

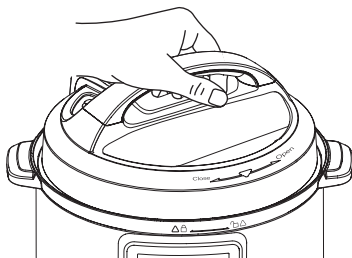

2. Завъртете капака по посока на часовниковата стрелка, докато индикацията на капака се подравни с индикацията на основния корпус.

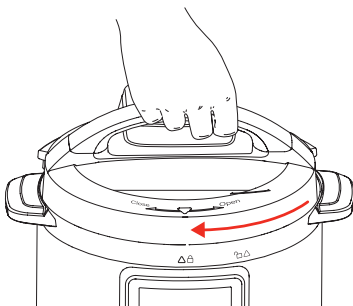

Ако капакът не е затворен и заключен при стартиране на програмата за готвене под налягане, на дисплея ще се изпишат последователно надписите Lid и Err. Ако капакът е премахнат или заключен правилно, тези надписи няма да се покажат.

Как да отключите и да отворите капака

Когато програмата за готвене приключи и налягането бъде освободено напълно, е необходимо да отключите капака.

1. Хванете дръжката и завъртете капака обратно на часовниковата стрелка, докато индикацията на капака се подравни с индикацията на основния корпус.

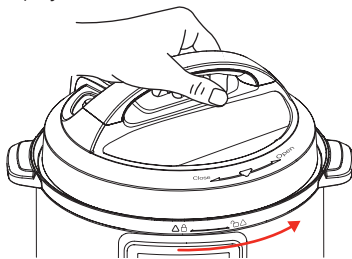

2. Внимателно повдигнете капака нагоре и го дръпнете от основния корпус.

Как да освободите налягането

Дуо Easy може да освободи налягането по 2 метода: **Natural release (Естествено освобождаване)** и **Quick release (Бързо освобождаване)**. Използвайте този метод, който е най-подходящ за вида храна, която приготвяте.

Можете да използвате и **хибриден метод**, който съчетава определено време естественото и последващо бързо освобождаване на налягането.

Методи за освобождаване на налягането	Естествено освобождаване	Бързо освобождаване
Какво представлява?	След приключване на програмата, парата се освобождава постепенно (може да продължи до 40 и повече минути).	Парата се освобождава бързо.
За кои храни е подходящ?	Храни, които могат да се разпенят или къкрят, като ряхния, чили, паста, овесена каша, боб, някои меса и зърнени храни.	Храни, които е възможно да бъдат преварени, например зеленчуци или морски дарове.

ЗАБЕЛЕЖКА

Не използвайте QR, когато готвите мазни, гъсти или с високо съдържание на нишесте храни (напр. яхнии, чили, паста и каша) или когато готвите храни, които се разширяват при готвене (напр. боб и зърнени храни).

1. Когато програмата за готвене под налягане приключи, поставете **Ключа за освобождаване на налягането** в позиция **Vent (Изпускане)** и изчакайте, докато цялото налягане бъде освободено.

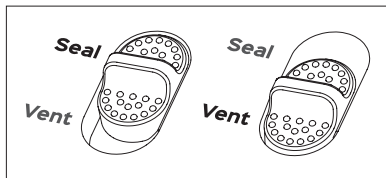

Поплавъчният клапан е видим индикатор дали в уреда има налягане (под налягане) или налягането е освободено изцяло. Възможни са следните 2 позиции:

Уредът е под налягане

Поплавъчният клапан е видимо изскочил над повърхността на капака.

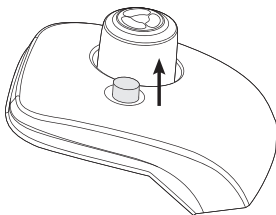

Налягането в уреда е освободено изцяло

Поплавъчният клапан е спаднал надолу, като горната му част е на едно ниво с повърхността на капка или по-ниско.

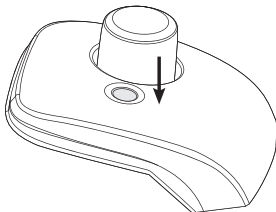

Поплавъчният клапан и силиконовата тапа херметизират уреда и задържат парата вътре. Тези части трябва да са поставени преди употреба. Не опитвайте да работите с уреда, без правилно поставен поплавъчен клапан. Не докосвайте поплавъчния клапан, докато уредът работи.

ОПАСНОСТ

НЕ се опитвайте да свалите капака, докато поплавъчният клапан все още е изскочил нагоре и **НИКОГА** не се опитвайте да отворите капака принудително със сила. Съдържанието в уреда е под изключително високо налягане. Поплавъчният клапан трябва да спадне надолу, преди да се опитате да свалите капака.

Отварянето на капака, преди налягането да бъде освободено, може да причини изгаряне, нараняване и/или материални щети. В процеса на освобождаване на налягането, горещата пара може да причини изгаряне или нараняване.

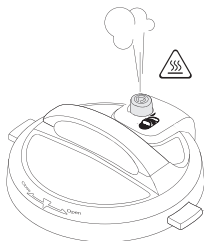

ПЪРВОНАЧАЛНИ НАСТРОЙКИ

Почистване преди употреба

1. Извадете Вашия Duo Easy от кутията.
2. Премахнете всички опаковъчни материали и аксесоари в и около уреда, и се уверете, че всички части са налични. Вижте раздел „**Какво има в кутията**“ на стр. 9 за пълна справка.

Не забравяйте да проверите под вътрешния съд и под херметичния капак.

3. Измийте вътрешния съд в съдомиялна машина или на ръка с гореща вода и препарат за съдове. Изплакнете го с топла, чиста вода и използвайте мека кърпа, за да го подсушите добре отвън.
4. Избършете нагревателя с мека, суха кърпа и се уверете, че няма останали парченца от опаковката в основния корпус.
Не отстранявайте трайно прикрепените предупредителните стикери за безопасност от уреда, както и серийния номер или информационния етикет от задната страна.

5. Може да се изкушате да поставите уреда върху печката/котлоните, но **не го правете!** Поставете го върху кухненския плот, на стабилна, равна повърхност, далеч от леснозапалими материали и външни източници на топлина.

Ако нещо липсва или е повредено?

Свържете се с **Отдел за обслужване на клиенти**. Повече информация ще откриете на нашия сайт **www.instantpot.bg**.

Как да използвате колектора за конденз

Колекторът за конденз се намира в задната част на основния корпус и събира влага, отделяща се при отваряне на капака и намираща се в канала за конденз (по периферията на основния корпус).

Трябва да се постави преди готвене и да се изпразни и изплакне след всяка употреба. В случай че колекторът за конденз не бъде поставен, водата ще капе директно на плота.

Сваляне

Издърпайте колектора за конденз от основния корпус; не го дърпайте надолу. Обърнете внимание на езичетата (водачите) на основния корпус и на улеите на колектора за конденз.

Поставяне

Подравнете улеите на колектора за конденз спрямо езичетата (водачите) на гърба на основния корпус и плъзнете колектора.

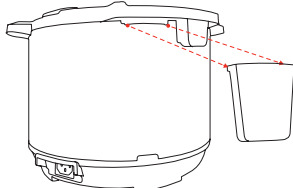

Как да използвате силиконовия уплътнителен пръстен

Когато капакът за готвене под налягане е затворен, уплътнителният пръстен, поставен от долната му страна, създава херметично уплътнение между капака и основния корпус.

Уплътнителният пръстен трябва да бъде поставен преди употреба и да бъде почистван след всяко готвене.

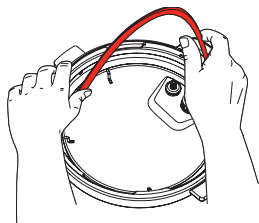

Сваляне

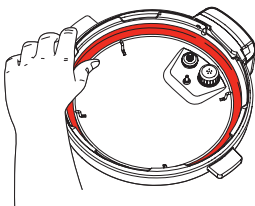

Поставяне

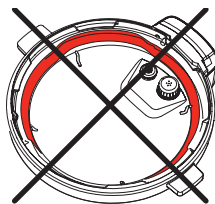

Уплътнителният пръстен се разтяга с времето в хода на обичайната употреба. За да работи уредът изправно и безопасно, подменяйте уплътнителния пръстен на всеки 12-18 месеца. Необходимо е да бъде заменен и в случай че забележите разтягане, напукване или деформация.

Сваляне

Хванете ръба на силикона и издърпайте уплътнителния пръстен навън от кръглия водач за уплътнителен пръстен (от неръждаема стомана), секция по секция.

След като свалите уплътнителния пръстен, проверете водача за уплътнителен пръстен, за да се уверите, че е закрепен, подравнен и с еднаква височина спрямо капака. Не се опитвайте да ремонтирате

деформиран водач за уплътнителен пръстен.

Поставяне

Сложете уплътнителния пръстен върху водача и го притиснете на мястото му, секция по секция. Уверете се, че няма нагъвания.

 Уплътнителният пръстен трябва да е плътно поставен във водача. Може да се върти и движи леко, но не трябва да пада, когато обърнете капака.

Instant Съвет: Уплътнителният пръстен се сваля и поставя по-лесно, когато е мокър.

Как да използвате анти-блокиращия щит

Анти-блокиращият щит предотвратява проникването на хранителни частици нагоре през тръбата за изпускане на пара, което подпомага регулирането на налягането.

Анти-блокиращият щит е неразделна част от безопасността на уреда и е необходим за готвене под налягане, така че трябва да е поставен преди употреба

Сваляне

Хванете капака като автомобилен волан и натиснете с палци анти-блокиращия щит силно отстрани (натискайте към ръба на капака и нагоре), докато изскочи от щипките отдолу.



Поставяне

Сложете анти-блокиращия щит върху щипките и натиснете надолу, докато щракне на място.

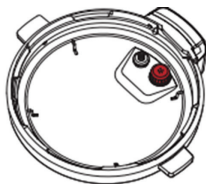

Как да използвате поплавъчния клапан и силиконовата тапа

Сваляне

Поставете един пръст върху горната част на поплавъчния клапан, след което обърнете капака. Отделете силиконовата тапа от долната страна на поплавъчния клапан и извадете поплавъчния клапан от горната страна на капака.

Не изхвърляйте поплавъчния клапан или силиконовата тапа.

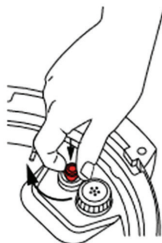

Поставяне

Пуснете поплавъчния клапан с тясната страна надолу в отвора за поплавъчен клапан от горната страна на капака. Поставете един пръст от горната (плоска) страна на поплавъчния клапан, след което обърнете капака. Прикрепете здраво силиконовата тапа за долната страна на поплавъчния клапан.

Включване на уреда в захранването

Преди употреба на уреда, е необходимо да поставите захранващия кабел в гнездото за захранващ кабел, който се намира в задната част на основния корпус и да го включите в електрическата мрежа.

Провеждане на първоначален (воден) тест

Отделете няколко минути, за да разберете как работи този уред. Така ще опознаете тънкостите и спецификите на Вашия Instant Duo Easy.

Провеждане на първоначален (воден) тест

1. Извадете вътрешния съд от основния корпус и го напълнете с около 350-400 мл. вода, след което го поставете обратно в основния корпус.
2. Поставете и затворете капака според инструкциите в раздел "**Как да използвате капака за готвене под налягане**".
3. Изберете програмата **Pressure Cook (Готвене под налягане)**.
4. Натиснете **бутона за старт** , за да започне програмата. По вре-

ме на предварителното загряване дисплеят показва надпис **On (Включен)**.

5. Натиснете **Основния бутон**, след което го завъртете, за да настроите времето за готвене на **5 минути (00:05)**.
6. Когато уредът премине във фаза на готвене, на дисплея ще се появи таймер, който ще започне да отброява изминалото време.
7. Натиснете **бутон **, за да изключите автоматичната функция за поддържане на топла храна за това тестово готвене.

 Докато уредът работи, прочетете раздел **"Готвене под налягане"**, за да разберете как точно се случва магията.

8. Когато програмата приключи, оставете налягането **да се освободи естествено** или **го освободете бързо, като поставите ключа в позиция Vent (Изпускане)**.
9. Когато налягането бъде освободено изцяло, поплавъчният клапан ще спадне надолу и ще бъде безопасно да отворите капака. Пълната информация за методите за освобождаване на налягането вижте в раздел **„Как да използвате капака за готвене под налягане: Как да освободите налягането“**.
10. Отключете и отворете капака.
11. Като използвате подходяща защита за ръцете, извадете вътрешния съд от основния корпус, изхвърлете водата и старателно подсушете вътрешния съд.

Това е всичко! Можете да започнете с готвенето :)

ПРОГРАМА PRESSURE COOK (ГОТВЕНЕ ПОД НАЛЯГАНЕ)

Тази програма използва пара под налягане, за да приготи храната бързо, равномерно и напълно, за вкусни резултати всеки път.

За най-добри резултати винаги следвайте изпитана Instant рецепта или нашите изпитани таблици с ориентировъчни времена за готвене под налягане.

Съотношение Варива/Вода при готвене под налягане

Посетете нашия сайт **www.instantpot.bg** за насоки и съвети относно ориентировъчни времена за готвене и специално разработени рецепти. Можете да свалите и безплатното мобилно приложение **Instant Connect** (достъпно на английски език).

Ориз и зърнени храни	Съотношение Варива/Вода
Бял/Кафяв ориз	1:1
Киноа	1:3/4
Овесена каша	1:3
Ризото	1:2 Добавете допълнително вино за вкус
Каша	1: 10

Допълнителни настройки

- Функцията **за поддържане на топла храна** по подразбиране е включена при програмата за готвене под налягане.
- Функцията **за отложен старт** е приложима към програмата за готвене под налягане.

ВНИМАНИЕ

За да избегнете изгаряне или опарване, бъдете внимателни, когато готвите под налягане с повече от 60 мл. мазнина, сосове на маслена основа, кондензирани супи на основата на сметана или гъсти сосове. Добавете подходяща течност за разреждане на сосовете. Избягвайте рецепти, които изискват повече от 60 мл. съдържание на масла или мазнини

ПРЕДУПРЕЖДЕНИЕ

Винаги поставяйте вътрешния съд в основния корпус преди готвене. Храната трябва да се поставя във вътрешния съд.

Храна и течности НЕ трябва да се поставят директно в основния корпус.

За да избегнете риска от наранявания и/или материални щети, поставете храната и течните съставки във вътрешния съд, след това поставете вътрешния съд в основния корпус.

НЕ пълнете вътрешния съд над нивото на линията **PC MAX – 2/3 (Максимално ниво при готвене под налягане)**, отбелязана от вътрешната страна на вътрешния съд.

Когато готвите храни, които се **разпенват** (напр. ябълков сос, боровинки, половинки грах) или **разширяват** по време на готвене (напр. овесени ядки, ориз, бобови храни, паста), НЕ пълнете

вътрешния съд над нивото на линията – **1/2 (Наполовина пълно)**, отбелязана от вътрешната страна на съда.

ВНИМАНИЕ

Винаги оглеждайте внимателно капака за готвене под налягане, вътрешния съд и основния корпус преди употреба, за да се уверите, че са чисти и в добро работно състояние.

• За да избегнете нараняване и/или повреда на уреда, незабавно подменяйте вътрешния съд, ако забележите вдлъбнатини, деформации или повреда.

- При готвене винаги използвайте оригинален вътрешен съд Instant Pot, предназначен за този модел.

Винаги се уверявайте, че нагревателят и вътрешният съд са чисти и сухи, преди да поставите вътрешния съд в основния корпус. Неспазването на тези инструкции може да повреди уреда. Не използвайте уреда с повредени части, за да сте сигурни в безопасността му.

ВНИМАНИЕ

Когато готвите месо, винаги използвайте термометър за месо, за да се уверите, че е достигната препоръчителната минимална безопасна вътрешна температура. Повече информация и таблица с минималните безопасни температури при топлинна обработка на различните видове месо можете да намерите на страницата на **Световната Здравна Организация (СЗО)** и/или проверете за препоръките на българските здравни власти.

Как да готвите под налягане

Подготовка

Почистете, нарежете, подправете, мариновайте или смесете съставките според рецептата, която ще следвате.

Настройка на уреда за готвене под налягане

1. Поставете вътрешния съд в основния корпус.
2. Добавете храна и течност във вътрешния съд, според рецептата.
3. Поставете и затворете капака за готвене под налягане. Уверете се, че е заключен.
4. Изберете програма **Pressure cook (Готвене под налягане)**.
5. Завъртете **Основния бутон**, за да зададете време за готвене. Натиснете **Основния бутон**, за да потвърдите избора си.
6. Функцията за **поддържане на топла храна** е включена по подразбиране. За да я изключите, натиснете бутон **🔴**.

 Храната не трябва да се поддържа топла за повече от 10 часа. Ако готвите гъсти или с високо съдържание на нишесте храни, е възможно топлината да не се разпространява равномерно. За да осигурите безопасността на храната, разбърквайте съдържанието на по-гъстите ястия на всеки 40 до 60 минути.

7. Натиснете **бутона за старт** **▶**, за да започнете. Дисплеят показва надпис **On (Включен)**. В тази фаза уредът вдига и регулира налягане.

Възможно е да са необходими 10-15 минути за предварително загряване на уреда. Времето може да е и по-дълго от 15 минути,

в зависимост от вида и количеството на храната. Замразените храни увеличават времето за предварително загряване.

Фаза на готвене

8. Когато уредът достигне необходимото ниво на налягане, дисплеят показва времето за готвене и таймерът започва да отчита оставащото до края време.

*Програмата може да бъде изключена по всяко време през фазата на готвене чрез натискане на **бутона за отказ X**.*

Приключване на готвенето

9. Когато таймерът отчете 00:00, готвенето спира.
10. Ако функцията за **поддържане на топла храна** е включена, таймерът започва да отброява времето от 00:00 до 10 часа (10:00).

Освобождение на налягането

Изберете метод за освобождение на налягането, според типа храна, който приготвяте.

Пълната информация за методите за освобождение на налягането вижте в раздел **„Как да използвате капака за готвене под налягане: Как да освободите налягането“**.

Добавяне на течност при готвене под налягане

За да се създаде пара, течностите при готвене под налягане трябва да са на водна основа, като бульон, супа, вино или сок. Ако използвате консервирана супа, кондензирана супа или супа на основата на сметана, добавете течност според указанията по-долу. В зависимост от вместимостта на Вашия уред, минималното количество течност е, както следва:

Размер уред / Вместимост	Минимално количество течност при готвене под налягане*
5.7 литра	375 мл. (1½ чаши)

*Освен ако в рецептата не е посочено друго.

ПРОГРАМА SLOW COOK (БАВНО ГОТВЕНЕ)

Програма **Slow Cook** е програма за готвене без налягане, сравнима със стандартен слоукукър (уред за бавно готвене).

Можете да използвате стъклен капак с подходящ размер, който има отвор за пара.

Допълнителни настройки

- Функцията за **поддържане на топла храна** по подразбиране е включена при програмата за бавно готвене.
- Функцията **Delay Start (Отложен старт)** е приложима към програмата за бавно готвене.
- Уредът **не** загрява предварително по време на програма Slow Cook (Бавно готвене). Той ще вдигне оптималната температура и ще я поддържа по време на бавното готвене.

Как да използвате програмата за бавно готвене

Подготовка

Почистете, нарежете, подправете, мариновайте или смесете съставките според рецептата, която ще следвате.

Настройка на уреда за бавно готвене

1. Поставете вътрешния съд в основния корпус.
2. Добавете храна и течност във вътрешния съд, според рецептата.
3. Поставете и затворете капака за готвене под налягане. Поставете ключа за бързо освобождаване в позиция **Vent (Изпускане)**.
4. Изберете програма **Slow cook (Бавно готвене)**.
5. Натиснете бутон **Slow cook (Бавно готвене)**, за да изберете Ниска (Lo) или Висока (Hi) степен на температурата.
6. Завъртете **Основния бутон**, за да зададете време за готвене. Натиснете Основния бутон, за да потвърдите избора си.
7. Функцията за **поддържане на топла храна** е включена по подразбиране. За да я изключите, натиснете **бутон** .
8. Натиснете **бутона са старт** , за да започнете. Уредът преминава във фаза на готвене и да отброява зададеното време.

Приключване на готвенето

9. Когато фазата на готвене приключи, дисплеят показва **End (Край)**, ако функцията за **поддържане на топла храна** е изключена. Ако функцията за **поддържане на топла храна** е включена, таймерът започва да отброява времето от 00:00 до 10 часа (10:00).
10. Може да настроите **Отложен старт (Delay Start)**, с който да стартирате автоматично програмата за бавно готвене в желания момент. За да зададете таймер за отложен старт, натиснете **бутон**  и задайте желаното време за отлагане.

ПРОГРАМА STEAM (ПАРА)

Тази програма готви като използва пара **без** налягане и е особено подходяща за приготвяне на зеленчуци, като броколи, тиквички, моркови и др. Можете да промените настройките, в зависимост от рецептата, която следвате или според Вашите предпочитания.

Допълнителни настройки

- Функцията за **поддържане на топла храна** не е приложима към програма Steam (Пара).
- Функцията за **отложен старт** не е приложима към програма Steam (Пара).
- Времето за предварително загряване зависи от вида и количеството на добавената храна и течност.

Как да готвите на пара

Подготовка

Почистете и нарежете продуктите според рецептата, която ще следвате.

Предварително загряване

1. Напълнете вътрешния съд 2.5-5 см. вода и поставете решетката за готвене на пара. Не пълнете вода над решетката.
2. Поставете храната в купа или допълнителен съд и го поставете върху решетката.
3. Поставете и затворете капака за готвене под налягане. Поставете ключа за бързо освобождаване в позиция **Vent (Изпускане)**.
4. Изберете програма **Steam (Пара)**.
5. Завъртете **Основния бутон**, за да зададете време за готвене според рецептата, след което го натиснете, за да потвърдите избора си.
6. Натиснете **бутон** , за да започнете. Дисплеят показва надпис **On (Включен)**.

Фаза на готвене

7. Когато уредът премине във фазата на готвене, дисплеят показва времето за готвене и таймерът започва да отчита оставащото до края време.

*Програмата може да бъде изключена по всяко време през фазата на готвене чрез натискане на **бутона за отказ X**.*

Приключване на готвенето

8. Когато фазата на готвене приключи, дисплеят показва надпис **End (Край)**.

ПРОГРАМА SAUTÉ (СОТИРАНЕ)

Програма **Sauté** може да се използва вместо тиган върху котлон, скара тип плоча или грил с плоска повърхност. Сотирането на месо и зеленчуци преди готвене под налягане е идеален начин да подсилите вкусовете на храната.

Допълнителни настройки

- Функцията за **поддържане на топла храна** не е приложима към програма Sauté (Сотиране).
- Функцията за **отложен старт** не е приложима към програма Sauté (Сотиране).

Как да сотирате

Подготовка

Почистете, нарежете, подправете, мариновайте или смесете съставките според рецептата, която ще следвате.

Настройка на уреда за сотиране

1. Поставете вътрешния съд в основния корпус празен. Не поставяйте капака за готвене под налягане.
2. Изберете програма **Sauté (Сотиране)**.
3. Натиснете бутон **Sauté (Сотиране)**, за да зададете Ниска (Lo) или Висока (Hi) степен на температурата.
4. Завъртете **Основния бутон**, за да зададете време за готвене според рецептата, след което го натиснете, за да потвърдите избора си.
5. Натиснете **бутона за старт** , за да започнете. Дисплеят показва надпис **On (Включен)**.

Фаза на готвене

6. Когато уредът достигне необходимата температура, индикаторът за прогреса се премества на фаза Cook (Готвене) и дисплеят за кратко показва надпис **Hot (Горещо)**, преди да превключи на таймер за обратно отброяване.
7. Добавете съставките във вътрешния съд. Можете да добавите

мазнина на дъното на вътрешния съд, тъй като тя спомага за равномерно приготвяне на храната и предотвратява залепването ѝ.

Ако съставките се добавят преди уредът да достигне необходимата температура, възможно е дисплеят да не изпише Hot и да не се появи таймер. Това е нормално.

Приключване на готвенето

Когато таймерът отчете 00:00, готвенето спира и дисплеят изписва надпис **End (Край)**.

*Програмата може да бъде изключена по всяко време през фазата на готвене чрез натискане на **бутона за отказ X**.*

Деглазиране (отлепване на полепнали парченца от дъното на вътрешния съд)

За да деглазирате, извадете хранителните продукти от вътрешния съд и добавете течност като вода, бульон или вино върху все още нагорещеното дъно. Използвайте дървена или силиконова шпатула, за да отлепите залепналите, загорели или карамелизирани парченца от дъното на вътрешния съд и разбъркайте в течността.

Сотиране преди Pressure Cook (Готвене под налягане) или Slow Cook (Бавно готвене)

Сотирането на месото и зеленчуците преди готвене под налягане или бавно готвене е идеалният начин да обогатите вкусовете, тъй като захарите се карамелизират от силната топлина на програма Sauté (Сотиране). Деглазирането на вътрешния съд позволява да добавите допълнителни вкусове към ястието, като същевременно ще предотврати залепването на храна по вътрешния съд и ще направи почистването му изключително лесно.

За да сотирате, преди да изберете друга програма: Сотирайте продуктите, след което натиснете **бутона за отказ X**. Деглазирайте, преди да превключите на Pressure Cook (Готвене под налягане) или Slow Cook (Бавно готвене). Изберете желаната програма, за да продължите готвенето.

ПРОГРАМА YOGURT (КИСЕЛО МЛЯКО/ЙОГУРТ)

С Вашия Duo Easy можете лесно да заквасите вкусно млечно или немлечно кисело мляко.

Допълнителни настройки

- Функцията за **поддържане на топла храна** не е приложима към програмата Yogurt (Кисело мляко)
- Функцията за **отложен старт** не е приложима към програмата Yogurt (Кисело мляко)

Как да пригответе кисело мляко

Приготвянето на кисело мляко включва добавяне на закваска и ферментация на вече пастьоризирано мляко, след което охлаждане, за да се развие вкусът. За получаване на оптимални резултати, винаги следвайте изпитани рецепти.

Ще са Ви необходими:

- Пастьоризирано мляко или не-млечна алтернатива (ядково мляко)
- Закваска

Подготовка

Винаги използвайте пастьоризирано прясно мляко, за да направите йогурт/кисело мляко във Вашия Duo Easy.

Предварително загряване

1. Добавете пастьоризираното млякото или немлечната алтернатива във вътрешния съд. Поставете вътрешния съд в основния корпус.
2. Добавете закваската към млякото според инструкциите на продукта.

Ако използвате обикновено кисело мляко за закваска, уверете се, че съдържа активни култури (млечни бактерии). Добавете 30 мл. (2 с.л.) кисело мляко на 3.8 литра прясно мляко, или следвайте проверена рецепта за кисело мляко в Instant Pot.

3. Поставете и затворете капака за готвене под налягане.
4. Изберете програма **Yogurt (Кисело мляко)**.
5. Завъртете **Основния бутон**, за да зададете време за готвене според рецептата, след което го натиснете, за да потвърдите избора си.
6. Натиснете бутона за старт , за да започнете. Дисплеят показва надпис **On (Включен)**.

Фаза на готвене

7. Когато уредът достигне зададената температура, дисплеят ще по-

каже надпис Hot (Горещо) за около 3 секунди.

8. Когато уредът премине във фазата на готвене, дисплеят показва времето за готвене и таймерът започва да отчита оставащото до края време.

Приключване на готвенето

9. Когато таймерът отчете 00:00, готвенето спира и дисплеят изписва надпис **End (Край)**.
10. Оставете току що приготвеното кисело мляко/йогурт да се охладят, след което го поставете в хладилника (покрито) за 12-24 ч., за да се развие вкусът.

Какво количество кисело мляко можете да пригответе?

Размер на уреда / Вместимост	Минимално количество на млякото	Максимално количество на млякото
5.7 литра	1 литър. (4 чаши)	3.8 литра

Приготвяне на кисело мляко в чашки/бурканчетата

Чашките и бурканчетата за йогурт са удобен начин за разпределяне на порциите кисело мляко.

1. След като сте добавили закваската, внимателно изсипете млякото в чашките/бурканчетата за йогурт и ги затворете плътно.
2. Почистете старателно вътрешния съд и поставете решетката за готвене на пара на дъното.
3. Поставете затворените чашки/бурканчета за йогурт върху решетката и добавете вода във вътрешния съд, докато чашките са наполовина потопени.

Съвети за приготвяне на кисело мляко

- Колкото по-гъсто е прясното мляко, толкова по-плътно ще е киселото мляко.
- За максимално гъсто кисело мляко (богат кремообразен йогурт в гръцки стил), прецедете течната суроватка от кисело мляко с тензух или през торбичка за мляко.
- Колкото по-дълго оставите млякото да ферментира, толкова по-остър/кисел ще бъде вкусът на киселото мляко.
- Охладете току що приготвеното кисело мляко, след което го поставете в хладилника (покрито) за 12-24 часа, за да се развие вкусът.

- Медът, ядките, семената и пресните плодове са перфектно допълнение към домашното кисело мляко.



ПРОГРАМА ПОДДЪРЖАНЕ НА ТОПЛА ХРАНА (KEEP WARM)

Идеална за подгряване/претопляне на ястия или затопляне на храна за дълго време. Може да включите функцията за **поддържане на топла храна** автоматично след приключване на готвенето при следните програми: Pressure Cook (Готвене под налягане), Slow Cook (Бавно готвене), Rice (Ориз), Egg (Яйца) и Soup (Супа).

Поддържане на топла храна след готвене

1. Когато програмата за готвене приключи, функцията за поддържане на топла храна **се включва автоматично**. Таймерът показва изминалото време, с продължителност до 10 часа.
2. За да изключите програмата за поддържане на топла храна, натиснете **бутона за отказ X**. Светлината над бутона  ще изгасне.

Претопляне на храна

1. Когато уредът е в режим на готовност, изберете програмата, при която е приложима функцията за **поддържане на топла храна**, след което натиснете **бутон **.
2. Завъртете **Основния бутон**, за да зададете време за поддържане на топла храна, след което го натиснете, за да потвърдите избора си.
3. Натиснете **бутона за старт **, за да започнете. Дисплеят показва надпис **On (Включен)**.

Грижа, почистване и съхранение

Почиствайте уреда и аксесоарите след всяка употреба. Неспазването на тези инструкции може да причини неизправност, което да доведе до нараняване и/или материални щети.

Винаги изключвайте уреда от контакта и го оставяйте да се охлади до стайна температура преди почистване. Никога не използвайте домакинска тел (метални телени гъби и четки), абразивни гъби и абразивни прахове или агресивни почистващи препарати за почистването на която и да част от уреда и аксесоарите.

Оставете всички повърхности да изсъхнат напълно преди употреба и преди съхранение.

Части / Аксесоари	Методи за почистване и инструкции
Аксесоари <ul style="list-style-type: none">Решетка за готвене на параКолектор за кондензУплътнителен пръстен	<ul style="list-style-type: none">Почиствайте след всяка употреба.Ръчно измиване с гореща вода и почистващ препарат за съдове. Подходящи за почистване в съдомиялна машина, ако са поставени върху горния ред.Никога не използвайте домакинска тел (метални телени гъби и четки), абразивни гъби и абразивни прахове или агресивни почистващи препарати.Проверявайте колектора за конденз след всяка употреба и го изпразвайте и почиствайте при необходимост. Не оставяйте в него да престоят храна или влага, тъй като това може да доведе до развитието на вредни бактерии.
Капак и части <ul style="list-style-type: none">Анти-блокиращ щитУплътнителен пръстенПоплавъчен клапанСиликонова тапа на поплавъчен клапанКлапан за изпускане на пара	<p>Подходящи за почистване в съдомиялна машина, ако са поставени върху горния ред.</p> <p>Премахвайте всички подвижни части от капака преди почистване. Вижте раздел „Грижа, почистване и съхранение: Сваляне и поставяне на части“.</p> <ul style="list-style-type: none">След като сте премахнали клапана за изпускане на пара и анти-блокиращия щит, почистете вътрешността на тръбата за изпускане на пара с четчица за почистване на тръби, за да предотвратите запушване.За да отцедите водата от капака след измиване (вкл. и в съдомиялна машина), хванете капака за дръжката и го дръжте вертикално над мивка,

	<p>след което го завъртете на 360° - като завъртане на автомобилен волан.</p> <ul style="list-style-type: none"> • След почистване и отцеждане, съхранявайте капачката с горната част надолу върху основния корпус на уреда, за да може да изсъхне напълно на въздух. • Съхранявайте уплътнителните пръстени на проветриво място, за да намалите остатъчната миризма от ястията със силен аромат. За да елиминирате миризми, добавете 250 мл. (1 чаша) вода и 250 мл. (1 чаша) бял оцет във вътрешния съд и пуснете програма Pressure Cook (Готвене под налягане) за 5-10 минути, след което Бързо освободете налягането.
Вътрешен съд	<p>Подходящ за почистване в съдомиялна машина.*</p> <ul style="list-style-type: none"> • Премахвайте устойчиви петна, появили се в резултат от твърда вода (оцветяване, синкаво или бяло обезцветяване), с навлажнена с оцет или неабразивен препарат (като Bar Keeper's Friend) гъба и търкане. • При твърди или загорели остатъци от храна, добавете вряла вода и неагресивен препарат за съдове във вътрешния съд и оставете да се наакисне за няколко часа за лесно почистване. • Уверете се, че всички външни повърхности са сухи, преди да поставите вътрешния съд в основния корпус
Захранващ кабел	<p>Само със забърсване.</p> <ul style="list-style-type: none"> • Използвайте много леко навлажнена кърпа, за да избършете зацапвания от захранващия кабел.
Основен корпус	<p>Само със забърсване.</p> <ul style="list-style-type: none"> • Избърсвайте вътрешността на основния корпус, както и канала за конденз, с много леко навлажнена кърпа. Оставете ги да изсъхнат напълно, преди да поставите вътрешния съд. • Почиствайте външната част на основния корпус и контролния панел с мека, много леко навлажнена кърпа или гъба.

**След почистване в съдомиялна машина по съответните части/аксесоари може да настъпи известно обезцветяване, но това няма да повлияе на безопасността или работата на уреда.*

ПРЕДУПРЕЖДЕНИЕ

Основният корпус съдържа електрически компоненти. С цел защита от пожар, токов удар и/или нараняване, уверете се, че основният корпус е винаги сух.

- НЕ потапяйте основния корпус във вода или каквато и да е друга течност, и НЕ се опитвайте да го почистите в съдомиялна машина.
- НЕ изплаквайте нагревателя.
- НЕ изплаквайте и не потапяйте хранящия кабел и щепсела във вода или каквато и да е течност.

Отстраняване на неизправности

Проблем	Възможна причина	Решение
Звук на щракване или звук на пукане от време на време	Звукът от превключване на нагревателя или гъвкавите пластини под нагревателя се движат при смяна на температури.	Това е нормално; не се изисква действие.
	Дъното на вътрешния съд (ВС) е мокро.	Избършете външната повърхност на ВС. Уверете се, че нагревателят е сух преди да поставите вътрешния съд обратно в основния корпус.
Затруднение при затварянето на капака	Уплътнителният пръстен (УП) не е поставен правилно.	Поставете отново УП, уверете се, че е плътно легнал във водача за уплътнителен пръстен.
	Съдържанието в уреда е все още горещо.	Спуснете бавно капака върху основния корпус, като позволите на топлината да се разсее.
Затруднение при отварянето на капака	ОПАСНОСТ: Съдържанието може да е под налягане. За да избегнете изгаряния и нараняване, НЕ се опитвайте да отворите капака принудително със сила.	
	Налягане вътре в уреда.	Освободете налягането според рецептата. Отворете капака само, след като поплавъчният клапан е спаднал надолу.

Проблем	Възможна причина	Решение
Затруднение при отварянето на капака	Поплавъчният клапан (ПК) е заседнал в повдигнатото положение заради парчета или остатъци от храна.	Освободете налягането напълно, след което натиснете внимателно ПК с дълъг прибор. Може да се наложи да оставите уредът да се охлади леко, така че цялото налягане да може да се освободи. Отворете капака внимателно, след което старателно почистете ПК, около него и капака преди последваща употреба.
Вътрешният съд е прилепнал към капака при отваряне на уреда	Охлаждането на вътрешния съд може да създаде вакуум, причинявайки прилепване на вътрешния съд за капака.	За да освободите вакуума, преместете Ключа за бързо освобождаване в позиция Vent (Изпускане) , за да изпуснете напълно парата.
Изпускане на пара по ръба на капака	Няма УП в капака.	Поставете уплътнителен пръстен (УП).
	УП е повреден или не е поставен правилно.	Сменете уплътнителния пръстен (УП).
	Хранителни остатъци са залепнали към УП.	Извадете уплътнителния пръстен (УП) и го почистете старателно.
	Капакът не е затворен правилно.	Отворете, след това затворете капака.
	Водачът за уплътнителен пръстен (УП) е изкривен или не е центриран.	Извадете УП от капака и проверете водача за изкривяване или огъване. Свържете се с Отдел за обслужване на клиенти .
	Ръбът на вътрешния съд може да е деформиран.	Проверете за деформация и се свържете с Отдел за обслужване на клиенти .
Уредът не може да вдигне налягане (Поплавъчният клапан (ПК) не изскача нагоре)	Хранителни остатъци върху поплавъчния клапан или силиконовата тапа на поплавъчния клапан (ПК).	Извадете ПК от капака и почистете старателно; Проведете Първоначален тест, за да проверите работата на уреда. В случай на неизправност, свържете се с Отдел за обслужване на клиенти .

Проблем	Възможна причина	Решение
Уредът не може да вдигне налягане (Поплавъчният клапан (ПК) не изскача нагоре)	Твърде малко течност във вътрешния съд (ВС).	Проверете за загаряне на дъното на ВС; премахнете, ако е необходимо. Добавете вода/течност на водна основа във ВС според вместимостта на уреда (5.7 литра - 375 мл.)
	Силиконовата тапа на ПК е повредена или липсва.	Поставете тапата или я заменете с нова.
	ПК е възпрепятстван от механизма за заключване на капака.	Натиснете ПК с дълъг прибор. Ако ПК не спадне надолу, изключете уреда. Свържете се с Отдел за обслужване на клиенти .
	Вътрешният съд не се затопля.	Проведете Първоначален тест, за да проверите работата на уреда. В случай на неизправност, свържете се с Отдел за обслужване на клиенти .
	Дъното на вътрешния съд може да е повредено.	Проверете за деформация и се свържете с Отдел за обслужване на клиенти .
Малко количество пара изтича/съска от клапана за изпускане на пара по време на готвене	Ключът за бързо освобождаване не е в позиция Seal (Запечатване) .	Преместете Ключа за бързо освобождаване в позиция Seal (Запечатване) .
	Уредът регулира излишното налягане.	Това е нормално; не се изисква действие.
Струи пара излизат от клапана за изпускане на пара по време на готвене под налягане	Няма достатъчно течност във вътрешния съд (ВС)	Добавете вода/течност на водна основа във ВС според вместимостта на уреда: (5.7 литра – 375 мл.)
	Грешка в сензора за налягане.	Свържете се с Отдел за обслужване на клиенти .

Проблем	Възможна причина	Решение
Струи пара излизат от клапана за изпускане на пара по време на готвене под налягане	Ключът за бързо освобождаване не е в правилна позиция.	Преместете Ключа за бързо освобождаване в позиция Vent (Изпускане) , след което го върнете обратно в позиция Seal (Запечатване) .
Дисплеят остава черен след включване на хранящия кабел	Лоша храняща връзка или липса на електричество.	Проверете дали хранящият кабел е поставен плътно в гнездото. Проверете контакта, за да се уверите, че има храняване. Проверете хранящия кабел за повреда. Ако забележите повреда, свържете се с Отдел за обслужване на клиенти .
	Електрическият предпазител на уреда е изгорял.	Свържете се с Отдел за обслужване на клиенти .
Код за грешка се показва на дисплея и уредът издава продължителен звуков сигнал	Неизправен сензор.	Изключете уреда от храняването за поне 4 часа. Включете го отново и в случай че не изписва код за грешка, направете Първоначален тест . Ако повторно изписва код за грешка, свържете се с Отдел за обслужване на клиенти .
	Температурата е твърде висока, защото в основния корпус не е поставен вътрешен съд.	Натиснете X и изчакайте нагревателят да изстине; уверете се, че няма външни обекти в основния корпус; поставете или наместете вътрешния съд и направете нов опит.
	Температурата е твърде висока, защото няма вода във вътрешния съд (ВС)	Проверете за загаряне на дъното на ВС; премахнете, ако е необходимо. Добавете вода/течност на водна основа във ВС според вместимостта на уреда: 5.7 литра - 375 мл.

Проблем	Възможна причина	Решение	
Код за грешка се показва на дисплея и уредът издава продължителен звуков сигнал	C7 или NoPr	Нагревателят е повреден/ не работи.	Свържете се с Отдел за обслужване на клиенти .
		Няма достатъчно течност.	Добавете вода/течност на водна основа във ВС според вместимостта на уреда: (5.7 литра - 375 мл.)
		Ключът за бързо освобождаване е поставен в позицията Vent (Изпускане) .	Преместете Ключа за бързо освобождаване в позицията Seal (Запечатване) .
	Lid Err	Капакът не е в правилната позиция за избраната програма.	Отворете и затворете капака. Не използвайте капака за готвене под налягане, когато използвате програма Sauté (Сотиране).
	Food burn	Установена е висока температура на дъното на ВС; уредът автоматично намалява температурата, за да се избегне прегряване.	Натрупване на отлагания на дъното на вътрешния съд (ВС) може да възпрепятства правилното отдаване на топлина. Изключете уреда, освободете налягането и проверете дъното на ВС.
PrSE	Натрупало се е налягане по време на програма за готвене без налягане.	Натиснете X и преместете Ключа за бързо освобождаване в позицията Vent (Изпускане) .	

В случай че продължавате да имате проблем с уреда или имате допълнителни въпроси, свържете се с Отдел за обслужване на клиенти на www.instantpot.bg. Всяко друго обслужване на уреда трябва да се извършва от оторизиран сервизен представител.

Превод на предупредителните етикети

ЖЪЛТА ЛИСТОВКА

Прочетете всички предупреждения върху опаковките, предупредителните листовки, предупредителните стикери и предупредителните лепенки. Премахнете всички опаковки (опаковъчни материали) и предупредителни листовки от уреда и аксесоарите. Прочетете приложените инструкции (Ръководство за употреба), като обърнете особено внимание на раздел **ВАЖНИ МЕРКИ ЗА БЕЗОПАСНОСТ**, преди да използвате уреда.

НЕ ПОСТАВЯЙТЕ ръка (ръце), лице, както и незащитена кожа над механизма за изпускане на пара, докато уредът работи.

НЕ ОТВАРЯЙТЕ капака насила, докато поплавъчният клапан е все още повдигнат нагоре.

Когато провеждате **ПЪРВОНАЧАЛЕН ТЕСТ**, напълнете вътрешния съд с 3 чаши вода (~ 750 мл). Вижте приложените инструкции (Ръководство за употреба) за пълни детайли.

ПРЕДУПРЕЖДЕНИЕ!

КОГАТО ГОТВИТЕ ПОД НАЛЯГАНЕ: НЕ пълнете вътрешния съд над ниво **Max PC Fill (Максимално ниво за готвене под налягане)**, отбелязано от вътрешната страна на вътрешния съд. Бъдете изключително внимателни при готвене и освобождаване на налягането на храни, които се разширяват по време на готвене, както и храни като ябълков сос, червени боровинки, ечемик, овесени ядки, грах, нудли и т.н., тъй като тези храни могат да се разпенят или да пръскат, което може да запуши тръбата за изпускане на пара и/или клапана за изпускане на пара. Не пълнете вътрешния съд над нивото на линията **Half Fill (Наполовина пълно)**, когато готвите тези храни.

ОРАНЖЕВА ЛИСТОВКА



Изображението е само илюстративно. Моля, разгледайте реалния продукт.

ПРЕДУПРЕЖДЕНИЕ!

НИКОГА НЕ ИЗПОЛЗВАЙТЕ УРЕДА БЕЗ ПОСТАВЕН ВЪТРЕШЕН СЪД ОТ НЕРЪЖДАЕМА СТОМАНА.

НЕ ПОСТАВЯЙТЕ храна, течност или външни обекти върху нагревателя. Винаги се уверявайте, че нагревателят е чист и сух, преди да поставите вътрешния съд в основния корпус.

Премахнете тази листовка преди да използвате уреда!

ПРЕДУПРЕДИТЕЛЕН СТИКЕР ОТ ВЪТРЕШНАТА СТРАНА НА ОСНОВНИЯ КОРПУС

CAUTION: DO NOT IMMERSE IN WATER. UNPLUG BEFORE CLEANING AND WHEN IN NOT IN USE. HOUSEHOLD USE ONLY.

ВНИМАНИЕ: НЕ ПОТАПАЙТЕ ВЪВ ВОДА. ИЗКЛЮЧЕТЕ ОТ ЗАХРАНВАНЕТО И КОГАТО УРЕДЪТ НЕ СЕ ИЗПОЛЗВА. ПРЕДНАЗНАЧЕН САМО ЗА ДОМАШНА УПОТРЕБА.

КАПАК ЗА ГОТВЕНЕ ПОД НАЛЯГАНЕ

ПРЕДУПРЕДИТЕЛЕН СТИКЕР (ЧЕРЕН)

1. Използвайте само капака за готвене под налягане Instant Duo Easy с основния корпус Instant Duo Easy. Използването на какъвто и да е друг капак за готвене под налягане може да причини нараняване, повреда на уреда и/или материални щети.
2. При готвене под налягане, Ключът за бързо освобождаване на налягането трябва да бъде на позиция **Seal (Запечатване)**.
3. По време на готвене и след готвене металните части на капака ще бъдат горещи.
4. Никога не поставяйте ръцете си, не излагайте лицето си и/или незащитена кожа в близост до механизма за изпускане на пара.
5. Ако вътрешният съд прилепне към капака след готвене, преместете Ключа за бързо освобождаване на налягането на позиция **Vent (Изпускане)**, за да освободите вакуума.
6. Поплавъчният клапан е изскочил нагоре (уредът е под налягане) – **не отваряйте капака**. Поплавъчният клапан е спаднал надолу в капака (уредът не е под налягане) – **можете да отворите капака**.
7. Не премахвайте залепените предупредителни стикери от мулти-кукъра.

ПРЕДУПРЕДИТЕЛНА ЛЕПЕНКА ВЪРХУ МЕХАНИЗМА ЗА ИЗПУСКАНЕ НА ПАРА

(при клапана за изпускане на парата)

WARNING: Hot steam from steam release valve can cause burns. **DO NOT** place hands, face or unprotected skin over the steam release valve while cooker is in operation. **Remove tag before use.**

ПРЕДУПРЕЖДЕНИЕ: Горещата пара от механизма за изпускане на пара може да причини изгаряния! **НЕ** поставяйте ръце, лице, както и незащитена кожа над механизма за изпускане на пара, докато уредът работи. **Премахнете лепенката преди да използвате уреда.**

ГАРАНЦИЯ

За INSTANT DUO EASY, наричан по-долу накратко „Уред“,

Инстант Хоум ЕООД, ЕИК 207830221, оторизиран дистрибутор за България на Instant Brands LLC, (наричан по-долу накратко „Дистрибутор“) гарантира, че този продукт е произведен качествено и няма дефекти в изработката и материалите. Тази гаранция е за период от две (2) години от датата на първоначалната покупка. Покритието на тази гаранция важи само при употреба в домашни условия, само при използване на уреда в България. Тази гаранция не покрива използването на уреда извън територията на Република България.

За възползване от услуга по тази гаранция е необходимо доказателство за първоначалната дата на покупка (касов бон или фактура), както и връщане на целия уред при поискване. При условие, че с този уред се работи и същият се поддържа в съответствие с предоставените инструкции за употреба, приложени към уреда (също достъпни на www.instantpot.bg), Дистрибуторът ще реши по свое усмотрение и в съответствие с приложимото законодателство, или: (i) да поправи дефектирала елементи и материали; или (ii) да замени уреда. В случай, че уредът бъде сменен в рамките на гаранцията, гаранцията за заместващия уред изтича 24 месеца след датата на оригиналната покупка. Срокът на гаранцията спира да тече през времето, необходимо за поправката или замяната на дефектирания уред, или за постигане на писмено споразумение между Дистрибутора и потребителя за решаване на казуса.

Ограничения и Изключения

Всяко манипулиране/модифициране, опит за манипулиране/модифициране или неоторизирано ремонтване на уреда може да попречи на безопасната работа на уреда и може да доведе до сериозни наранявания, повреди и материални щети. Всяко манипулиране/модифициране/изменение, опит за манипулиране/модифициране или неоторизирано ремонтване на уреда или която и да е част от него ще анулира гаранцията, освен ако такива изменения или промени не са изрично писмено упълномощени от Дистрибутора.

Тази гаранция не покрива (1) нормалното износване; (2) професионална употреба, търговска употреба и/или всяка друга употреба, различна от нормалната домашна употреба, по начин, противоречащ с която и да е част от цялата приложена към уреда документация; (3) механични или електрически повреди, свързани с блокиране на вентилационни отвори или неосигуряване на необходимите отстояния при ползване на уреда; (4) механична повреда, механично износване в процеса на обичайната употреба на уреда, включително,

но не само: вътрешни или външни петна, обезцветяване, промяна на цвета, надрасквания, напуквания, изтърквания и др. с оглед естественото овехтяване на уреда, както и подмяна на консумативи (уплътнения, филтри, филтриращи елементи, елементи с керамични и незалепващи покрития, крушки и др.); (5) използване на неоригинални консумативи и продукти с електронно, електрическо или механично несъвместимо оборудване; (6) неправилна употреба на уреда, недобросъвестно поведение и/или липса на грижа от страна на купувача към закупения уред, в това число, но не само, при удяране и/или изпускане; (7) неправилно сглобяване или разглобяване, опит за отстраняване на дефекта, отремониране или манипулиране на уреда от купувача или други неупълномощени лица; (8) форсмажорни обстоятелства (като пожар, мълнии, наводнения и др.), които са извън контрола на Продавача; (9) механични или електрически претоварвания, получени вследствие на неизправности по електрическата мрежа (като сътресения, удари, колебания в напрежението и други); (10) неправилно съхранение, попадане на външно тяло (течности, монети, прах в голямо количество, насекоми и др.), въздействието на агресивна външна среда.

До степента, разрешена от приложимото законодателство, отговорността на Дистрибутора, ако има такава, за всеки евентуално дефектирал уред или част се ограничава до ремонт или подмяна на уреда или част от него и не надвишава закупната цена на съпоставим уред за подмяна. С изключение на изрично предвиденото тук и доколкото е разрешено по приложимото законодателство (1) Дистрибуторът не дава допълнителни гаранции и условия, изрични или по подразбиране, по отношение на уреда или частите, обхванати от настоящата гаранция, и (2) Дистрибуторът не носи отговорност за косвени, случайни или последващи вреди и щети, произтичащи от или във връзка с използването или работата на уреда или повреди, свързани с икономическа загуба, загуба на имущество, загуба на приходи или печалби, загуба на удовлетвореност или невъзможност за използване, разходи за монтиране или други последващи вреди и щети от какъвто и да е вид.

Потребителят има права, съгласно приложимите закони, които са в допълнение към всяко право или средство за защита, предлагащо се под тази гаранция. Продавачът носи отговорност за липсата на съответствие на стоката с договора за продажба съгласно законодателството за защита на потребителите. Всички права на купувача са посочени в законодателството за защита на потребителите, включително Закона за защита на потребителите и Закона за предоставяне на цифрово съдържание и цифрови

услуги и за продажба на стоки, като този документ не променя или не отнема което и да е от гарантираните от закона права.

Гаранционно Обслужване

За да получи гаранционно обслужване, потребителят следва да регистрира своята за заявка за рекламация/сервиз на **www.instantpot.bg/garancia-i-serviz**, като предостави:

- Име, имейл адрес и телефонен номер.
- Копие на оригинален касов бон / фактура за покупка, модел и сер. номер на уреда.
- Описание на дефекта на продукта, вкл. снимки или видео, ако е възможно.
- Всички части от уреда, независимо от състоянието им: Основен корпус, Капак за готвене под налягане, Вътрешен съд и др. и/или оригинални аксесоари (ако се предявяват претенции по гаранция за същите).

Контактна Информация

Инстант Хоум ЕООД - Официален дистрибутор на Instant Brands LLC за България

България, гр. София ПК 1618, бул. Братя Бъкстон 40

Имейл: office@instantpot.bg

Телефон: 0700 31 027

Рециклиране

Този уред е в съответствие с Директивата 2012/19 / ЕС за ОЕЕО относно изхвърлянето на електрически и електронни устройства и оборудване (WEEE). Този уред отговаря на европейската директива за електромагнитна съвместимост (EMC) 2014/30 / ЕС и нейните ревизии, както и Директивата за ниско напрежение (LVD) 2014/35 / ЕС и нейните ревизии.

Тази маркировка показва, че продуктът не трябва да се изхвърля заедно с други битови отпадъци на територията на ЕС. За да предотвратите евентуално увреждане на околната среда или човешкото здраве от неконтролирано изхвърляне на отпадъци, рециклирайте го отговорно, насърчавайки устойчивото повторно използване на материалните източници. За да върнете използваното устройство, моля, използвайте системи за връщане и събиране или се свържете с отдела за обслужване на клиенти за допълнителна информация за рециклиране и WEEE.



Открийте цял свят от информация и помощни материали за Вашия Instant Duo Easy. Ето къде да намерите някои от най-полезните ресурси:

Отдел за Обслужване на клиенти

support@instantpot.bg

0700 31 027

Мобилно приложение с рецепти (английски език)

Instant Connect

Изтеглете от iOS App Store / Google Play

Рецепти и Таблици с времена за готвене

www.instantpot.bg

Видео инструкции и помощни материали

www.instantpot.bg

Полезна информация, съвети и добри практики

www.instantpot.bg

Резервни части и аксесоари

www.instantpot.bg

Видео рецепти

www.youtube.com/c/InstantPotBulgaria

Присъединете се към Общността

 @instantpotBG

 @instantpotBG



InstantPotBulgaria

Инстант Хоум ЕООД си запазва правото на промени в настоящото ръководство без предизвестие. Пълна и актуална информация можете да намерите на сайта на Instant Pot и Instant Brands за България **www.instantpot.bg** или да получите от наш представител

get started

INSTANT™ DUO EASY

ΕΓΧΕΙΡΙΔΙΟ ΧΡΗΣΗΣ

Instant™

Καλώς ήρθατε

στον κόσμο της νέας σας Instant™ Duo Easy!

Η συσκευή Duo Easy θα σας βοηθήσει να μαγειρέψετε υγιεινά και νόστιμα γεύματα πολύ πιο εύκολα και σε πολύ μικρότερο χρονικό διάστημα. Ελπίζουμε ότι θα ερωτευτείτε τη νέα σας συσκευή και θα τη χρησιμοποιήσετε με ευχαρίστηση για πολλά χρόνια.



Κατεβάστε την επίσημη εφαρμογή
Instant Connect για να αποκτήσετε
πρόσβαση σε 1000+ ιδέες για συνταγές
(στα αγγλικά)

Εάν έχετε ερωτήσεις ή χρειάζεστε βοήθεια, επικοινωνήστε με το **Τμήμα Εξυπηρέτησης Πελατών** στη διεύθυνση:

- E-mail: support@instant-home.gr
- Τηλέφωνο: +30 21 12345004

Στην ιστοσελίδα μας **www.instant-home.gr** θα βρείτε επίσης απαντήσεις σε «Συχνές ερωτήσεις» σχετικά με το μαγείρεμα με ζεστό αέρα.

ΠΡΟΣΟΧΗ

Διαβάστε όλες τις οδηγίες, συμπεριλαμβανομένων των οδηγιών ασφαλείας, και την εγγύηση, πριν χρησιμοποιήσετε τη νέα σας συσκευή. Η μη τήρηση των μέτρων ασφαλείας και των οδηγιών μπορεί να προκαλέσει τραυματισμό ή/και υλικές ζημιές.

ΠΡΟΣΟΧΗ

Μια μετάφραση των ετικετών προειδοποίησης που τοποθετούνται στα εξαρτήματα της συσκευής βρίσκεται στη σελίδα 90..

ΠΕΡΙΕΧΟΜΕΝΟ

Σημαντικά μέτρα ασφαλείας	52
Τι περιέχει το κουτί	59
Πώς να χρησιμοποιήσετε την Instant Duo Easy.....	61
Πώς να χρησιμοποιήσετε το καπάκι για μαγείρεμα υπό πίεση	65
Αρχικές ρυθμίσεις	69
Πρόγραμμα Pressure Cook (Μαγείρεμα υπό πίεση)	73
Πρόγραμμα Slow Cook (Αργό μαγείρεμα)	77
Πρόγραμμα Steam (Ατμός)	78
Πρόγραμμα Sauté (Σοτάρισμα)	79
Πρόγραμμα Yogurt (Γιαούρτι)	81
Πρόγραμμα Keep Warm (Διατήρηση ζεστού φαγητού)	83
Φροντίδα και καθαρισμός	84
Αντιμετώπιση προβλημάτων.....	86
Μετάφραση ετικετών προειδοποίησης	90
Εγγύηση	93
Μάθετε περισσότερα.....	97



ΣΗΜΑΝΤΙΚΑ ΜΕΤΡΑ ΑΣΦΑΛΕΙΑΣ



ΠΡΟΣΟΧΗ

ΔΙΑΒΑΣΤΕ ΟΛΕΣ ΤΙΣ ΟΔΗΓΙΕΣ

Στην Instant Brands, η ασφάλειά σας όταν χρησιμοποιείτε τις συσκευές μας έχει πάντα προτεραιότητα και η σειρά Duo Easy έχει σχεδιαστεί με αυτήν την κορυφαία προτεραιότητα.

Πριν από τη χρήση, διαβάστε όλες τις οδηγίες και χρησιμοποιήστε τη συσκευή σύμφωνα με αυτές. Η μη τήρηση των προφυλάξεων ασφαλείας και των οδηγιών μπορεί να οδηγήσει σε τραυματισμό ή/και υλικές ζημιές και θα ακυρώσει την εγγύησή σας.

Όταν χρησιμοποιείτε ηλεκτρικές συσκευές, θα πρέπει πάντα να τηρείτε τα βασικά μέτρα ασφαλείας για να μειώσετε τον κίνδυνο ηλεκτροπληξίας, άλλων σωματικών τραυματισμών, πυρκαγιάς ή / και υλικών ζημιών.

Χαρακτηριστικά προϊόντος

Μοντέλο: Duo Easy DUPC61-BK	1000W	220-240V~50-60 Hz	5.7 λίτρα	5.2 κιλά	cm: 31 Μ x 34 Π x 33 Υ

Μοντέλο και σειριακός αριθμός της συσκευής

Θα βρείτε τα στοιχεία του **μοντέλου προϊόντος** στην ασημένια ετικέτα πληροφοριών στο πίσω μέρος του κύριου περιβλήματος, κοντά στο καλώδιο τροφοδοσίας. Θα βρείτε τον **σειριακό αριθμό προϊόντος** στο λευκό αυτοκόλλητο δίπλα στην ετικέτα πληροφοριών.

Τοποθέτηση της συσκευής

Σχεδιασμένη για χρήση μόνο σε πάγκο εργασίας κουζίνας. Να χειρίζεστε τη συσκευή πάντα σε σταθερή, μη εύφλεκτη, επίπεδη επιφάνεια.

Βεβαιωθείτε ότι όλα τα μέρη είναι στεγνά και χωρίς υπολείμματα τροφίμων πάνω τους πριν τοποθετήσετε το εσωτερικό δοχείο στο κύριο περίβλημα της συσκευής.



ΠΡΟΣΟΧΗ

Προειδοποιήσεις σχετικά με το μαγείρεμα υπό πίεση

Αυτή η συσκευή μαγειρεύει υπό πίεση. Αφήστε τη συσκευή να απελευθερώσει την πίεση φυσικά ή απελευθερώστε την γρήγορα πριν ανοίξετε το καπάκι. Η ακατάλληλη χρήση μπορεί να προκαλέσει εγκαύματα, τραυματισμό ή/και υλικές ζημιές.

Βεβαιωθείτε ότι το καπάκι είναι σωστά κλειστό πριν ξεκινήσετε το πρόγραμμα.

Βεβαιωθείτε ότι η βαλβίδα εξαγωγής ατμού είναι σωστά τοποθετημένη πριν από τη χρήση.

Όταν μαγειρεύετε υπό πίεση, χρησιμοποιείτε το καπάκι Duo Easy.

Για οδηγίες σχετικά με τον τρόπο χρήσης του καπακιού, διαβάστε το «**Πώς να χρησιμοποιήσετε το καπάκι μαγειρέματος υπό πίεση**» στη σελίδα 21.

Ποτέ μην χρησιμοποιείτε τη συσκευή σε λειτουργία πίεσης χωρίς να έχετε προσθέσει νερό/υγρό με βάση το νερό, καθώς αυτό θα την καταστρέψει σοβαρά.

Απενεργοποιήστε τη συσκευή εάν βγαίνει ατμός από τις πλευρές του καπακιού ή από τις οπές εξαερισμού ατμού για περισσότερο από 3 λεπτά. Αφού βεβαιωθείτε ότι η συσκευή έχει κρυώσει, ελέγξτε τον δακτύλιο στεγανοποίησης για ρωγμές ή παραμορφώσεις. Εάν διαπιστώσετε οποιαδήποτε, παρακαλούμε επικοινωνήστε με **το Τμήμα Εξυπηρέτησης Πελατών**.

Πριν από τη χρήση, ελέγξτε ότι η βαλβίδα εξαγωγής ατμού, ο σωλήνας εξαγωγής ατμού, η ασπίδα αντιμπλοκαρίσματος και η βαλβίδα ένδειξης της πίεσης δεν έχουν μπλοκαριστεί. Για οδηγίες σχετικά με τον τρόπο καθαρισμού αυτών των εξαρτημάτων, ανατρέξτε στην ενότητα «**Φροντίδα, καθαρισμός και αποθήκευση**» στη σελίδα 48.

MHN ανοίγετε το καπάκι με απροστάτευτα χέρια.

MHN προσπαθείτε να ανοίξετε το καπάκι με βία.

MH μετακινείτε τη συσκευή ενώ βρίσκεται υπό πίεση.

MHN καλύπτετε ή φράζετε τις οπές εξαερισμού ατμού με πετσέτες ή άλλα αντικείμενα. Η μη τήρηση αυτών των οδηγιών μπορεί να δημιουργήσει πρόβλημα ασφάλειας στη συσκευή και να οδηγήσει σε τραυματισμό.

Κατά το μαγείρεμα υπό πίεση, **MHN** ανοίγετε το καπάκι της συσκευής πριν η πίεση στο εσωτερικό της συσκευής εκτονωθεί πλήρως. **MHN**



ΠΡΟΣΟΧΗ

προσπαθείτε να το ανοίξετε με βία. Οποιαδήποτε υπολειπόμενη πίεση στη συσκευή μπορεί να είναι επικίνδυνη. Ανατρέξτε στην ενότητα «**Πώς να χρησιμοποιήσετε το καπάκι μαγειρέματος υπό πίεση: Πώς να απελευθερώσετε την πίεση**» στη σελίδα 20 για πληροφορίες σχετικά με τις μεθόδους για την ασφαλή απελευθέρωση της πίεσης.

Το άνοιγμα της συσκευής ενώ βρίσκεται ακόμα υπό πίεση μπορεί να προκαλέσει ξαφνική εκροή του καυτού περιεχομένου και μπορεί να προκαλέσει εγκαύματα ή άλλους τραυματισμούς, ζημιές ή/και υλικές ζημιές.

ΜΗ σκύβετε πάνω από τη συσκευή όταν αφαιρείτε το καπάκι, καθώς η θερμότητα και ο ατμός απελευθερώνονται όταν αφαιρείται το καπάκι.

ΜΗΝ εκθέτετε το πρόσωπο, τα χέρια ή το απροστάτευτο δέρμα πάνω από τις οπές εξαερισμού όταν η συσκευή λειτουργεί ή έχει υπολειπόμενη πίεση, και μην σκύβετε πάνω από τη συσκευή όταν ανοίγετε το καπάκι, καθώς απελευθερώνεται θερμότητα και ατμός.

Υπερπλήρωση του εσωτερικού δοχείου κατά το μαγείρεμα υπό πίεση

Η υπερπλήρωση του εσωτερικού δοχείου κατά το μαγείρεμα υπό πίεση μπορεί να δημιουργήσει κίνδυνο απόφραξης του σωλήνα εξαγωγής ατμού.

Αυτό μπορεί να οδηγήσει στη δημιουργία υπερβολικής πίεσης, η οποία μπορεί να προκαλέσει εγκαύματα, τραυματισμούς ή/και υλικές ζημιές.

ΜΗ γεμίζετε το εσωτερικό δοχείο πάνω από την ένδειξη **PC MAX - 2/3 (Ανώτατο σημείο μαγειρέματος υπό πίεση)** που επισημαίνεται στο εσωτερικό του εσωτερικού δοχείου. Κατά το μαγείρεμα τροφίμων που διαστέλλονται κατά τη διάρκεια του μαγειρέματος, όπως το ρύζι ή τα αφυδατωμένα (αποξηραμένα) λαχανικά, μην γεμίζετε το εσωτερικό δοχείο πάνω από την ένδειξη **1/2 (Μισογεμάτο)**. Υπερπλήρωση του εσωτερικού δοχείου αυξάνει τον κίνδυνο απόφραξης του σωλήνα εξαγωγής ατμού και μπορεί να αυξήσει σημαντικά την πίεση.

Να είστε εξαιρετικά προσεκτικοί όταν μαγειρεύετε ή απελευθερώνετε τον ατμό σε τρόφιμα όπως η σάλτσα μήλου, τα κράνμπερις, το κριθαράκι, πλιγούρι βρώμης, αποξηραμένα μπιζέλια, ζυμαρικά-μακαρόνια, μακαρόνια, διάφορα κρέατα, κ.λπ. Αυτά τα τρόφιμα μπορεί να σχηματίσουν αφρό, φούσκωμα ή βράσουν και έτσι να φράξουν το σύστημα εξαερισμού ατμού.

Κατά το μαγείρεμα κρέατος με δέρμα/περιτύλιγμα (π.χ. λουκάνικο με περιβλημά), το δέρμα/περιτύλιγμα μπορεί να διογκωθεί όταν θερμαίνεται



ΠΡΟΣΟΧΗ

ή υπό υπό πίεση. Μην τρυπάτε το κρέας με αιχμηρά αντικείμενα ενώ το δέρμα/περιτύλιγμα είναι ακόμα διογκωμένο, καθώς αυτό μπορεί να προκαλέσει ζεμάτισμα.

Όταν μαγειρεύετε υπό πίεση τρόφιμα με υψηλή περιεκτικότητα σε λιπαρά, ζυμαρικά ή τρόφιμα με παχύρρευστη σύσταση, να είστε προσεκτικοί, κατά την αφαίρεση του καπακιού, καθώς το περιεχόμενο μπορεί να πιτσιλίζει ή υπερχειλίζει. Ακολουθήστε τις οδηγίες της συνταγής σχετικά με τη μέθοδο απελευθέρωσης της πίεσης. Δείτε την ενότητα **«Πώς να χρησιμοποιήσετε το καπάκι μαγειρέματος υπό πίεση: Πώς να απελευθερώσετε την πίεση».**

MHN τοποθετείτε υπερβολικά μεγάλα κομμάτια φαγητού στο εσωτερικό

δοχείο, καθώς αυτό μπορεί να δημιουργήσει κίνδυνο καταστροφής της συσκευής και να προκαλέσει πυρκαγιά, τραυματισμό ή/και υλικές ζημιές.

Πριν τοποθετήσετε το εσωτερικό δοχείο στο κύριο περίβλημα, βεβαιωθείτε ότι και

και τα δύο εξαρτήματα είναι στεγνά και απαλλαγμένα από υπολείμματα τροφίμων.

Αξεσουάρ

MHN χρησιμοποιείτε εξαρτήματα, αξεσουάρ ή/και προσαρτήματα που δεν έχουν εγκριθεί από Instant Brands. Χρήση εξαρτημάτων, αξεσουάρ ή/και εξαρτημάτων που δεν έχουν εγκριθεί από τον κατασκευαστή μπορεί να οδηγήσει σε σοβαρό τραυματισμό, πυρκαγιά, ηλεκτροπληξία ή/και πτώση ακύρωση την εγγύηση.

Προκειμένου να μειώσετε τον κίνδυνο ανεπιθύμητης απελευθέρωση ατμού, χρησιμοποιήστε μόνο το αυθεντικό εσωτερικό δοχείο Instant Pot που έχει σχεδιαστεί για αυτό το μοντέλο.

Βεβαιώνετε πάντα ότι πριν από τη χρήση, ο δακτύλιος στεγανοποίησης είναι σωστά και πλήρως τοποθετημένος στο εσωτερικό του οδηγού για δακτύλιο στεγανοποίησης που βρίσκεται στην κάτω πλευρά του καπακιού μαγειρέματος υπό πίεση.

MHN χρησιμοποιείτε τα αξεσουάρ που περιλαμβάνονται με τη συσκευή σε φούρνο μικροκυμάτων, τοστιέρα, φούρνο συναγωγής ή συμβατικό φούρνο, σε κεραμικές εστίες, ηλεκτρικές εστίες ή εστίες αερίου ή σχάρα/γκριλ.



ΠΡΟΣΟΧΗ

Φροντίδα και αποθήκευση

Αφήστε τη συσκευή να κρυώσει σε θερμοκρασία δωματίου πριν από τον καθαρισμό ή την αποθήκευση.

ΜΗΝ αποθηκεύετε οποιαδήποτε υλικά στο κύριο περίβλημα ή στο εσωτερικό δοχείο όταν η συσκευή δεν χρησιμοποιείται.

ΜΗΝ τοποθετείτε εύφλεκτα υλικά στο κύριο περίβλημα ή στο εσωτερικό δοχείο, όπως χαρτί, χαρτόνι, πλαστικό, φελιζόλ ή ξύλο.

Καλώδιο τροφοδοσίας

Στη συσκευή χρησιμοποιείται ένα κοντό καλώδιο ρεύματος για να μειωθούν οι κίνδυνοι τραβήγματος, μπερδέματος και σκοντάμματος.

Το χυμένο φαγητό μπορεί να προκαλέσει σοβαρά εγκαύματα. Κρατήστε τη συσκευή και το καλώδιο μακριά από τα παιδιά.

ΜΗΝ αφήνετε ποτέ το καλώδιο να κρέμεται από την άκρη του πάγκου της κουζίνας, μην χρησιμοποιείτε πρίζα που βρίσκεται κάτω από τον πάγκο και μη χρησιμοποιείτε καλώδιο προέκτασης για το καλώδιο τροφοδοσίας.

ΜΗΝ αφήνετε το καλώδιο να αγγίζει καυτές επιφάνειες ή ανοιχτές φλόγες, συμπεριλαμβανομένης της καυτής εστίας.

ΜΗ χρησιμοποιείτε τη συσκευή με καλώδιο προέκτασης, ηλεκτρικό μετατροπέα ρεύματος, εξωτερικό χρονοδιακόπτη ή ξεχωριστό σύστημα τηλεχειρισμού.

Συνδέστε το φως του καλωδίου τροφοδοσίας μόνο σε γειωμένη ηλεκτρική πρίζα.

ΜΗΝ αφαιρείτε τη γείωση.

Προειδοποιήσεις σχετικά με την τροφοδοσία

Η συσκευή περιέχει ηλεκτρικά εξαρτήματα που δημιουργούν κίνδυνο ηλεκτροπληξίας. Η μη τήρηση αυτών των οδηγιών μπορεί να έχει ως αποτέλεσμα ηλεκτροπληξία ή/και θάνατο.

Για την προστασία από ηλεκτροπληξία ή/και ηλεκτροπληξία:

Για να αποσυνδέσετε την συσκευή, επιλέξτε **Cancel (Ακύρωση)** και, στη συνέχεια, αποσυνδέστε το φως από την πρίζα. Πάντα βγάλτε το φως από την πρίζα όταν η συσκευή δεν χρησιμοποιείται, πριν τοποθετήσετε ή αφαιρέσετε εξαρτήματα ή αξεσουάρ και πριν από τον καθα-



ΠΡΟΣΟΧΗ

ρισμό. Για να αποσυνδέσετε το καλώδιο τροφοδοσίας, πιάστε το φιν και τραβήξτε το από την πρίζα. Ποτέ **μην** τραβάτε το ίδιο το καλώδιο.

Ελέγχετε **τακτικά** την κατάσταση της συσκευής και του καλωδίου τροφοδοσίας. **ΜΗΝ** θέσετε σε λειτουργία τη συσκευή εάν το καλώδιο τροφοδοσίας ή το φιν είναι κατεστραμμένα ή εάν η συσκευή παρουσιάζει κάποιο ελάττωμα, έχει πέσει ή έχει υποστεί ζημιά με οποιονδήποτε τρόπο.

ΜΗΝ προσπαθείτε να επισκευάσετε, να αντικαταστήσετε, να μεταβάλλετε ή να τροποποιήσετε εξαρτήματα της συσκευής. Κάτι τέτοιο μπορεί να οδηγήσει σε ηλεκτροπληξία, πυρκαγιά ή/και σοβαρό τραυματισμό και θα ακυρώσει την εγγύηση.

ΜΗΝ επεμβαίνετε σε κανέναν από τους μηχανισμούς ασφαλείας καθώς αυτό μπορεί να οδηγήσει σε τραυματισμό ή/και υλικές ζημιές.

ΜΗΝ βυθίζετε τη συσκευή, το καλώδιο ρεύματος ή το φιν στο νερό ή άλλο υγρό.

ΜΗ συνδέετε τη συσκευή σε ηλεκτρικό δίκτυο διαφορετικό από το 220-240V ~ 50-60Hz.

ΚΡΑΤΗΣΤΕ ΑΥΤΕΣ ΤΙΣ ΟΔΗΓΙΕΣ!

ΠΡΟΕΙΔΟΠΟΙΗΣΗ

Η ΜΗ ΤΗΡΗΣΗ ΟΠΟΙΑΣΔΗΠΟΤΕ ΑΠΟ ΤΙΣ ΣΗΜΑΝΤΙΚΕΣ ΠΡΟΦΥΛΑΞΕΙΣ ΑΣΦΑΛΕΙΑΣ Η/ΚΑΙ ΤΙΣ ΟΔΗΓΙΕΣ ΑΣΦΑΛΟΥΣ ΧΡΗΣΗΣ ΑΠΟΤΕΛΕΙ ΑΚΑΤΑΛΛΗΛΗ ΧΡΗΣΗ ΤΗΣ ΣΥΣΚΕΥΗΣ ΣΑΣ, Η ΟΠΟΙΑ ΜΠΟΡΕΙ ΝΑ ΑΚΥΡΩΣΕΙ ΤΗΝ ΕΓΓΥΗΣΗ ΚΑΙ ΝΑ ΔΗΜΙΟΥΡΓΗΣΕΙ ΚΙΝΔΥΝΟ ΣΟΒΑΡΟΥ ΤΡΑΥΜΑΤΙΣΜΟΥ.

ΠΡΟΕΙΔΟΠΟΙΗΣΗ

Διαβάστε το παρόν εγχειρίδιο προσεκτικά και πλήρως και φυλάξτε το για μελλοντική αναφορά. Η μη τήρηση των οδηγιών ασφαλείας ενδέχεται να μπορεί να οδηγήσει σε σοβαρό τραυματισμό ή/και υλικές ζημιές.

ΤΙ ΠΕΡΙΕΧΕΙ ΤΟ ΚΟΥΤΙ

Καπάκι μαγειρέματος υπό πίεση – πάνω μέρος

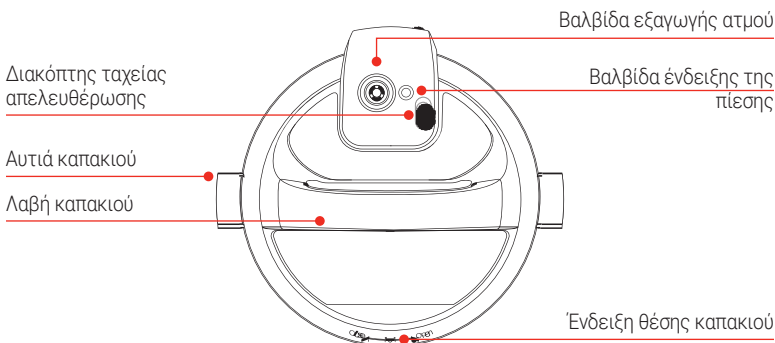

Καπάκι μαγειρέματος υπό πίεση - κάτω μέρος

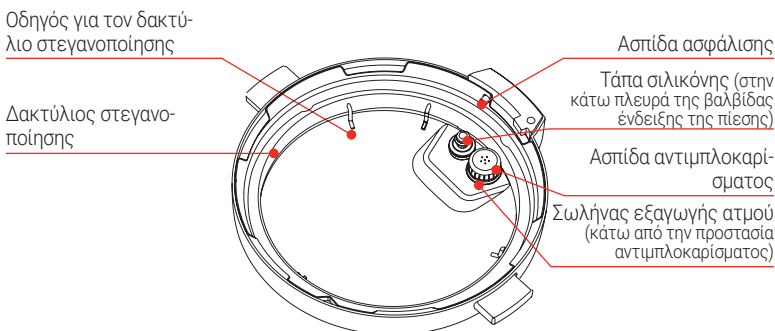

Το καπάκι είναι σχεδιασμένο με ειδικά αυτιά που εφαρμόζουν τέλεια στην αριστερή και δεξιά βάση του καπακιού της επάνω θήκης για να το κρατούν όρθιο και να ελευθερώνουν χώρο στον πάγκο. **Προσοχή!** Το αυτί δεν είναι μετεσέ. Σηκώστε το καπάκι προς τα πάνω, μην το γέρνετε.

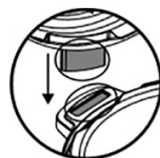

Οι εικόνες στο παρόν εγχειρίδιο προορίζονται μόνο για ενδεικτικούς σκοπούς και ενδέχεται να διαφέρουν από το πραγματικό προϊόν. Παρακαλούμε, εξετάστε το προϊόν.

Εσωτερικό δοχείο

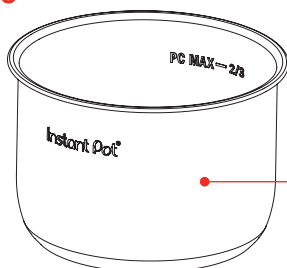

Εσωτερικό δοχείο από
ανοξείδωτο χάλυβα

Κύριο περίβλημα

Κανάλι
συμπυκνωμάτων

Πίνακας Ελέγχου

Θερμαντήρας (στο
εσωτερικό)

Καλώδιο τροφοδοσίας

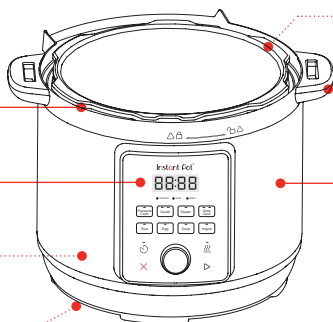

Συλλέκτης συμπυκνωμάτων
(στο πίσω μέρος)

Λαβές του κύριου
περιβλήματος

Μεταλλική επένδυση

Ανταλλακτικά και αξεσουάρ

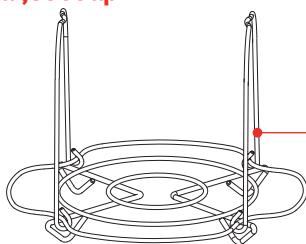

Πλέγμα μαγειρέματος
στον ατμό με λαβές

Μην ξεχάσετε να ανακυκλώσετε!

Η συσκευασία της συσκευής προορίζεται για ανακύκλωση. Ανακυκλώνετε πάντα ό, τι είναι δυνατόν. Φυλάξτε αυτό το εγχειρίδιο μαζί με **τις προειδοποιήσεις ασφαλείας** και **την κάρτα εγγύησης για μελλοντική αναφορά**.

Οι εικόνες είναι μόνο για αναφορά και ενδέχεται να διαφέρουν από το πραγματικό προϊόν.

ΠΩΣ ΝΑ ΧΡΗΣΙΜΟΠΟΙΗΣΕΤΕ ΤΟ DUO EASY

Πίνακας Ελέγχου

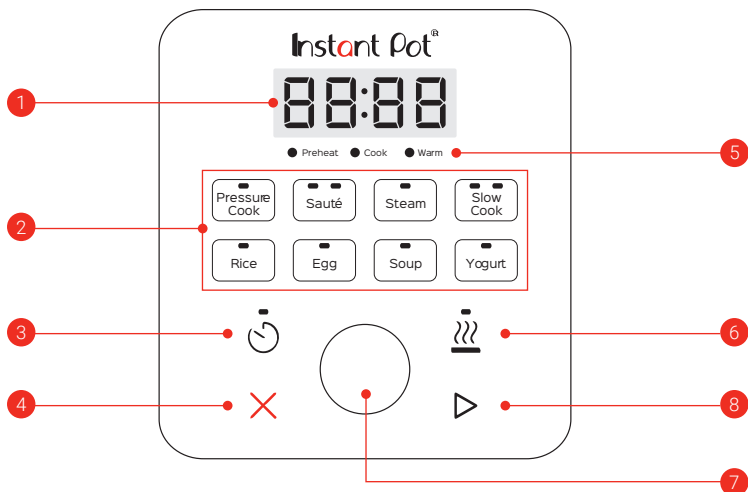

1. Χρονόμετρο
2. Προγράμματα μαγειρικής:
 - Pressure Cook (Μαγείρεμα υπό πίεση)
 - Sauté (Σοτάρισμα)
 - Steam (Ατμός)
 - Slow Cook (Αργό μαγείρεμα)
 - Rice (Ρύζι)
 - Egg (Αυγά)
 - Soup (Σούπες)
 - Yoghurt (Γιαούρτι)
3. Ένδειξη καθυστερημένης έναρξης
4. Ακύρωση
5. Δείκτης προόδου μαγειρέματος
6. Διατήρηση ζεστού φαγητού (Keep warm)
7. Κύριο κουμπί
8. Έναρξη

Λειτουργίες πίνακα ελέγχου

Ακύρωση

Πατώντας το κουμπί ακύρωσης **X** μπορείτε να απενεργοποιήσετε το πρόγραμμα ανά πάσα στιγμή. Η συσκευή θα επιστρέψει στη λειτουργία αναμονής.

Καθυστερημένη έναρξη

Καθυστερήστε την έναρξη του μαγειρέματος για έως και 24 ώρες. Επιλέξτε το επιθυμητό πρόγραμμα, ρυθμίστε το χρόνο μαγειρέματος και πατήστε το κουμπί **☺** για να ενεργοποιήσετε τη λειτουργία **Καθυστερημένης έναρξης**. Χρησιμοποιήστε **το κύριο κουμπί** για να ρυθμίσετε την ώρα μετά την οποία επιθυμείτε να ξεκινήσει το μαγείρεμα. Η συσκευή θα ηχήσει τρεις φορές για να επιβεβαιώσει τις αλλαγές.

Δεν συνιστούμε τη χρήση αυτής της λειτουργίας όταν μαγειρεύετε κρέας, ειδικά για περισσότερο από 30 λεπτά, καθώς μπορεί να προκληθεί ανάπτυξη βακτηρίων. Ωστόσο, η λειτουργία αυτή είναι εξαιρετικά βολική όταν μαγειρεύετε όσπρια, καθώς μπορείτε να χρησιμοποιήσετε την καθυστερημένη έναρξη για να τα προμαγειρέψετε.

Αλλαγές στις ρυθμίσεις κατά τη διάρκεια του μαγειρέματος

Για να αλλάξετε την ώρα κατά τη διάρκεια του μαγειρέματος, επιλέξτε το πρόγραμμα που έχει ξεκινήσει και γυρίστε **το κύριο κουμπί** για να προσαρμόσετε τις ρυθμίσεις. Πατήστε το κουμπί έναρξης **▶** για να συνεχίσετε το μαγείρεμα.

Διατήρηση ζεστού φαγητού

Η λειτουργία **διατήρησης ζεστού φαγητού** ενεργοποιείται αυτόματα μετά το τέλος της φάσης μαγειρέματος μετά από όλα τα προγράμματα εκτός από τα προγράμματα Sauté (Σοτάρισμα), Steam (Ατμός) και Yogurt (Γιαούρτι). Μπορείτε να την απενεργοποιήσετε πατώντας το κουμπί **⏏**.

Επαναφορά εργοστασιακών ρυθμίσεων



Κάθε πρόγραμμα αποθηκεύει αυτόματα τις ρυθμίσεις που έγιναν κατά τη λειτουργία της συσκευής. Για να επαναφέρετε τις **εργοστασιακές ρυθμίσεις**, πατήστε και κρατήστε πατημένο το κουμπί ακύρωσης **X** μέχρι να αρχίσουν να αναβοσβήνουν όλες οι φωτεινές ενδείξεις των πλήκτρων.

Μηνύματα λειτουργίας

00:00	ΛΕΙΤΟΥΡΓΙΑ ΕΝΕΡΓΟΠΟΙΗΣΗΣ Όλα τα στοιχεία της οθόνης και οι λυχνίες LED θα ανάψουν για 1 δευτερόλεπτο.
OFF	ΚΛΕΙΣΤΗ ΟΘΟΝΗ Εάν η συσκευή δεν λειτουργήσει για 2 λεπτά, θα επιστρέψει στη λειτουργία εξοικονόμησης ενέργειας με τη λυχνία σβηστή.

End	Το πρόγραμμα ολοκληρώνεται και η λειτουργία διατήρησης ζεστού φαγητού είναι απενεργοποιημένη.
Lid Err	ΚΛΕΙΔΩΣΤΕ ΤΟ ΚΑΠΑΚΙ Όταν έχει επιλεγεί ένα πρόγραμμα μαγειρέματος υπό πίεση και το καπάκι είναι τοποθετημένο αλλά όχι κλειδωμένο, η οθόνη θα εμφανίζει εναλλάξ τις ενδείξεις Lid και Err για να σας υπενθυμίσει να κλειδώσετε το καπάκι.
Open Lid	ΞΕΚΛΕΙΔΩΣΤΕ ΚΑΙ ΑΝΟΙΞΤΕ ΤΟ ΚΑΠΑΚΙ Όταν έχει επιλεγεί ένα πρόγραμμα σοταρίσματος και το καπάκι είναι ανοιχτό αλλά όχι κλειδωμένο, στην οθόνη εμφανίζεται η ένδειξη OPEN και Lid για να σας υπενθυμίσει ότι πρέπει να αφαιρέσετε το καπάκι.
On	ΠΡΟΘΕΡΜΑΝΣΗ Στην οθόνη θα εμφανίζεται η ένδειξη On ενώ βρίσκεται στη φάση προθέρμανσης.

Ενεργοποίηση και απενεργοποίηση του ήχου

Όταν η συσκευή βρίσκεται σε κατάσταση αναμονής, πατήστε και κρατήστε πατημένα ταυτόχρονα τα κουμπιά  ή  και για περίπου 5 δευτερόλεπτα για να ενεργοποιήσετε ή να απενεργοποιήσετε τον ήχο (στη γραμμή μηνυμάτων θα εμφανιστεί η ένδειξη S On (Ενεργοποίηση ήχου) ή Sound Off (Απενεργοποίηση ήχου)).

Ο ήχος για μηνύματα σφάλματος ή ασφαλείας δεν μπορεί να απενεργοποιηθεί.

Καθυστερημένη έναρξη μαγειρέματος

Μπορείτε να καθυστερήσετε την έναρξη του μαγειρέματος για τουλάχιστον 10 λεπτά και το πολύ 24 ώρες.

1. Επιλέξτε ένα πρόγραμμα, ορίστε τις επιθυμητές ρυθμίσεις και πατήστε το κουμπί .
2. Όταν η ώρα που εμφανίζεται στην οθόνη αρχίσει να αναβοσβήνει, χρησιμοποιήστε το **Κύριο κουμπί** για να ρυθμίσετε τον επιθυμητό χρόνο (που ορίζεται σε διαστήματα των 10 λεπτών) για να καθυστερήσετε την έναρξη του μαγειρέματος.
3. Πατήστε το κουμπί ακύρωσης **X** για να ξεκινήσει το μαγείρεμα.
4. Όταν παρέλθει ο καθορισμένος χρόνος καθυστερημένης έναρξης, ξεκινά το επιλεγμένο πρόγραμμα και στην οθόνη εμφανίζεται ο υπολειπόμενος χρόνος μαγειρέματος.

5. Η λειτουργία καθυστερημένης έναρξης δεν είναι διαθέσιμη με τα προγράμματα Sauté (Σοτάρισμα), Yoghurt (Γιαούρτι) και Keep warm (Διατήρηση ζεστού φαγητού).

Ρύθμιση του χρονοδιακόπτη κουζίνας

Μπορείτε να ρυθμίσετε ένα χρονοδιακόπτη κουζίνας από 1 λεπτό κατ' ελάχιστο έως 1 ώρα κατ' ανώτατο όριο.

1. Όταν η συσκευή βρίσκεται σε κατάσταση αναμονής, πατήστε το κουμπί **⏸ για καθυστερημένη έναρξης**,
2. Όταν η ώρα που εμφανίζεται στην οθόνη αρχίσει να αναβοσβήνει, χρησιμοποιήστε το κύριο κουμπί για να ρυθμίσετε τον επιθυμητό χρόνο του χρονοδιακόπτη κουζίνας.
3. Πατήστε το κουμπί **▶** για να ξεκινήσει η λειτουργία.

Όταν παρέλθει ο καθορισμένος χρόνος, εμφανίζεται στην οθόνη η ένδειξη **OFF (Απενεργοποίηση)** και η συσκευή εκπέμπει ένα ηχητικό σήμα.

Τερματισμός του μαγειρέματος

Όταν η συσκευή βρίσκεται στη φάση Preheating (Προθέρμανση), Cooking (Μαγειρέμα) ή Keep Warm (Διατήρησης ζεστού φαγητού), πατήστε το κουμπί ακύρωσης **X**, για να τερματίσετε το επιλεγμένο πρόγραμμα.

Επαναφορά των εργοστασιακών ρυθμίσεων ενός μεμωμένου προγράμματος

Όταν η συσκευή βρίσκεται **σε κατάσταση αναμονής**, πατήστε και κρατήστε πατημένο το κουμπί ενός συγκεκριμένου προγράμματος για 5 δευτερόλεπτα μέχρι να ακουστεί ο χαρακτηριστικός ήχος της συσκευής.

Οι εργοστασιακές ρυθμίσεις του προγράμματος έχουν επαναφερθεί.

Πώς να χρησιμοποιήσετε το καπάκι μαγειρέματος υπό πίεση

Το καπάκι μαγειρέματος υπό πίεση χρησιμοποιείται στα περισσότερα προγράμματα και είναι σημαντικό τα εξαρτήματά του να βρίσκονται σε καλή κατάσταση λειτουργίας. Χρησιμοποιείτε πάντα το καπάκι Duo Easy με το κύριο σώμα του Duo Easy. Η χρήση οποιουδήποτε άλλου καπακιού μαγειρέματος υπό πίεση μπορεί να προκαλέσει τραυματισμό, ζημιά ή/και υλικές ζημιές.

Πώς να κλείσετε και να κλειδώσετε το καπάκι

Κατά το μαγείρεμα υπό πίεση, το καπάκι πρέπει να είναι σωστά τοποθετημένο και κλειδωμένο, ώστε να αποφεύγεται η υπερβολική διαφυγή ατμού.

1. Πιάστε τη λαβή και ευθυγραμμίστε την ένδειξη στο καπάκι με την ένδειξη στο κύριο σώμα (πλευρά του πίνακα ελέγχου), στη συνέχεια χαμηλώστε το καπάκι μέσα στον αγωγό.

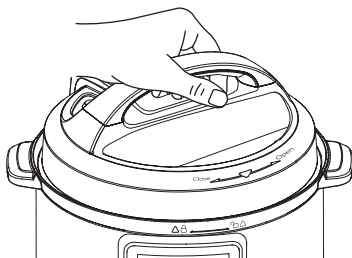

2. Στρέψτε το κάλυμμα δεξιόστροφα έως ότου η ένδειξη στο κάλυμμα ευθυγραμμιστεί με την ένδειξη στο κύριο περίβλημα.

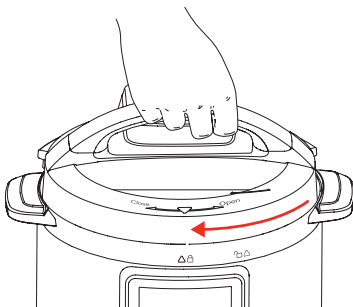

Εάν το καπάκι δεν είναι κλειστό και ασφαλισμένο κατά την έναρξη του προγράμματος μαγειρέματος υπό πίεση, στην οθόνη θα εμφανίζεται εναλλάξ η ένδειξη Lid και Err. Εάν το καπάκι έχει αφαιρεθεί ή κλειδωθεί σωστά, αυτές οι επιγραφές δεν θα εμφανίζονται.

Πώς να ανοίξετε/ξεκλειδώσετε το καπάκι

Όταν ολοκληρωθεί το πρόγραμμα μαγειρέματος και απελευθερωθεί πλήρως η πίεση, είναι απαραίτητο να ξεκλειδώσετε το καπάκι.

1. Πιάστε τη λαβή και γυρίστε το καπάκι αριστερόστροφα μέχρι η ένδειξη του καπακιού να ευθυγραμμιστεί με την ένδειξη στο κύριο περίβλημα

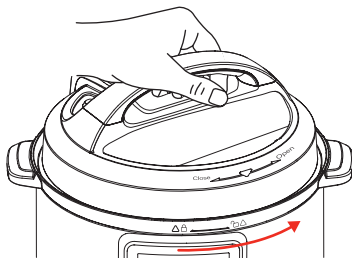

2. Ανασηκώστε απαλά το καπάκι προς τα πάνω και τραβήξτε το από το κύριο περίβλημα.

Πώς να απελευθερώσετε την πίεση

Το Duo Easy μπορεί να απελευθερώσει την πίεση σε 2 μεθόδους: **Natural release (Φυσική απελευθέρωση)** και **Quick release (Ταχεία απελευθέρωση)**. Χρησιμοποιήστε αυτή τη μέθοδο που ταιριάζει καλύτερα στο είδος του φαγητού που ετοιμάζετε.

Μπορείτε επίσης να χρησιμοποιήσετε μια μικτή μέθοδο που συνδυάζει για ορισμένο χρόνο φυσική απελευθέρωση και την επακόλουθη ταχεία απελευθέρωση της πίεσης.

Μέθοδοι απελευθέρωσης της πίεσης	Φυσική απελευθέρωση	Ταχεία απελευθέρωση
Τι είναι?	Μετά την ολοκλήρωση του προγράμματος, ο ατμός απελευθερώνεται σταδιακά (έως και 40 λεπτά ή περισσότερο).	Ο ατμός απελευθερώνεται γρήγορα.
Για ποιες τροφές είναι κατάλληλο;	Τρόφιμα που μπορούν να αφρίσουν ή να σιγοβράσουν, όπως σπιράλι, ζυμαρικά, πλιγούρι βρώμης, φασόλια, μερικά κρέατα και δημητριακά.	Τρόφιμα που μπορούν να παραμαγειρευτούν, όπως λαχανικά ή θαλασσινά.

ΠΡΟΕΙΔΟΠΟΙΗΣΗ

Μην χρησιμοποιείτε QR όταν μαγειρεύετε λιπαρά, παχιά ή υψηλής περιεκτικότητας σε άμυλα τρόφιμα (π.χ. μαγειρευτά, τσίλι, ζυμαρικά και χυλό) ή όταν μαγειρεύετε τρόφιμα που επεκτείνονται κατά το μαγείρεμα (π.χ. φασόλια και δημητριακά).

1. Όταν ολοκληρωθεί το πρόγραμμα μαγειρέματος πίεσης, τοποθετήστε **το διακόπτη ταχείας απελευθέρωσης της πίεσης** στη θέση **Vent (Εξαγωγή ατμού)** και περιμένετε μέχρι να απελευθερωθεί όλη η πίεση.

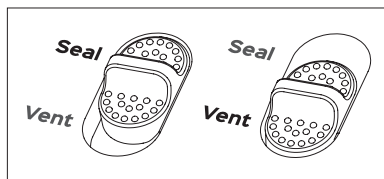

Η βαλβίδα ένδειξης της πίεσης είναι μια ορατή ένδειξη για το αν υπάρχει πίεση στη συσκευή (υπό πίεση) ή αν η πίεση έχει απελευθερωθεί πλήρως. Οι ακόλουθες 2 θέσεις είναι δυνατές:

Η συσκευή βρίσκεται υπό πίεση

Η βαλβίδα ένδειξης της πίεσης έχει εμφανώς πεταχτεί πάνω από την επιφάνεια του καπακιού.

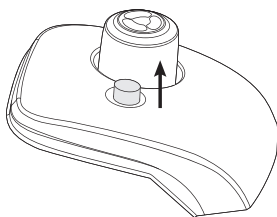

Η πίεση στη συσκευή έχει απελευθερωθεί πλήρως

Η βαλβίδα ένδειξης της πίεσης έχει πέσει προς τα κάτω με το πάνω μέρος της να είναι στο επίπεδο του καπακιού ή χαμηλότερα.

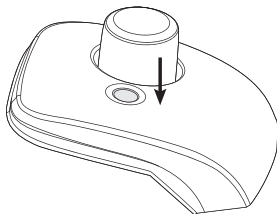

Η βαλβίδα ένδειξης της πίεσης και η τάπα σιλικόνης σφραγίζουν τη συσκευή και παγιδεύουν τον ατμό στο εσωτερικό της. Αυτά τα εξαρτήματα πρέπει να είναι στη θέση τους πριν τη χρήση. Μην επιχειρήσετε να λειτουργήσετε τη συσκευή χωρίς μια σωστά τοποθετημένη βαλβίδα ένδειξης της πίεσης. Μην αγγίζετε τη βαλβίδα ένδειξης της πίεσης ενώ η συσκευή είναι σε λειτουργία.

ΚΙΝΔΥΝΟΣ

ΜΗΝ επιχειρήσετε να αφαιρέσετε το καπάκι ενώ η βαλβίδα ένδειξης της πίεσης είναι ακόμα ανασηκωμένη και ΠΟΤΕ μην επιχειρήσετε να ανοίξετε το καπάκι με τη βία. Το περιεχόμενο στη συσκευή βρίσκεται υπό εξαιρετικά υψηλή πίεση. Η βαλβίδα ένδειξης της πίεσης πρέπει πέσει προς τα κάτω πριν επιχειρήσετε να αφαιρέσετε το καπάκι.

Το άνοιγμα του καπακιού πριν απελευθερωθεί η πίεση, μπορεί να προκαλέσει εγκαύματα, τραυματισμούς ή/και υλικές ζημιές.

Κατά τη διαδικασία απελευθέρωσης της πίεσης, ενδέχεται να δημιουργηθεί καυτός ατμός να προκαλέσει εγκαύματα ή τραυματισμό

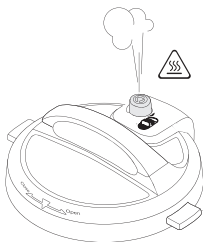

ΑΡΧΙΚΕΣ ΡΥΘΜΙΣΕΙΣ

Καθαρισμός πριν από τη χρήση

1. Βγάλτε το Duo Easy από το κουτί.
2. Αφαιρέστε όλα τα υλικά συσκευασίας και τα αξεσουάρ μέσα και γύρω από τη συσκευή και βεβαιωθείτε ότι όλα τα εξαρτήματα είναι διαθέσιμα. Δείτε την ενότητα "**Τι υπάρχει στο κουτί**" στη σελ. 10 για πλήρη αναφορά.

Βεβαιωθείτε ότι έχετε ελέγξει κάτω από το εσωτερικό δοχείο και κάτω από τον καπάκι μαγειρέματος υπό πίεση.

3. Πλύνετε το εσωτερικό δοχείο στο πλυντήριο πιάτων ή στο χέρι με ζεστό νερό και απορρυπαντικό πιάτων. Ξεπλύνετε με ζεστό, καθαρό νερό και χρησιμοποιήστε ένα μαλακό πανί για να το στεγνώσετε καλά εξωτερικά.
4. Σκουπίστε τον θερμαντήρα με ένα μαλακό, στεγνό πανί και βεβαιωθείτε ότι δεν υπάρχουν κομμάτια από τη συσκευασία στο κύριο περιβλήμα.

Μην αφαιρείτε μόνιμα τα αυτοκόλλητα προειδοποίησης ασφαλείας από τη συσκευή, καθώς και τον σειριακό αριθμό ή την ετικέτα πληροφοριών στο πίσω μέρος.

5. Μπορεί να μπειτε στον πειρασμό να τοποθετήσετε τη συσκευή στη σόμπα/σόμπα, αλλά **μην το κάνετε!** Τοποθετήστε το στον πάγκο της κουζίνας, σε μια σταθερή, επίπεδη επιφάνεια, μακριά από εύφλεκτα υλικά και εξωτερικές πηγές θερμότητας.

Αν κάτι λείπει ή έχει καταστραφεί ;

Επικοινωνήστε με το **Τμήμα Εξυπηρέτησης Πελατών**.

Περισσότερες πληροφορίες μπορείτε να βρείτε στην ιστοσελίδα μας **www.instant-home.gr**

Πώς να χρησιμοποιήσετε τον συλλέκτη συμπυκνωμάτων

Ο συλλέκτης συμπυκνωμάτων βρίσκεται στο πίσω μέρος του κύριου περιβλήματος και συλλέγει την υγρασία που απελευθερώνεται όταν ανοίγει το καπάκι και βρίσκεται στο κανάλι συμπυκνωμάτων (στην περιφέρεια του κύριου περιβλήματος).

Πρέπει να τοποθετείται πριν από το μαγείρεμα και να αδειάζεται και να ξεπλένεται μετά από κάθε χρήση. Σε περίπτωση που ο συλλέκτης συμπυκνωμάτων δεν τοποθετηθεί, το νερό θα στάζει απευθείας στον πάγκο.

Αποσυναρμολόγηση

Τραβήξτε τον συλλέκτη συμπυκνωμάτων από το κύριο περίβλημα. Μην

το τραβάτε προς τα κάτω. Προσέξτε τις γλώσσες (οδηγούς) του κύριου περιβλήματος και τα αυλάκια του συλλέκτη συμπυκνωμάτων.

Συναρμολόγηση

Ευθυγραμμίστε τα αυλάκια του συλλέκτη συμπυκνωμάτων με τις γλώσσες (οδηγούς) στο πίσω μέρος του κύριου περιβλήματος και σύρετε τον συλλέκτη.

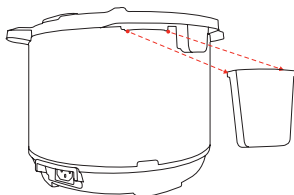

Πώς να χρησιμοποιήσετε το δακτύλιο στεγανοποίησης από σιλικόνη

Όταν το καπάκι μαγειρέματος υπό πίεση είναι κλειστό, ο δακτύλιος στεγανοποίησης που τοποθετείται στην κάτω πλευρά του δημιουργεί αεροστεγή στεγανοποίηση μεταξύ του καπακιού και του κύριου περιβλήματος.

Ο δακτύλιος στεγανοποίησης πρέπει να τοποθετείται πριν από τη χρήση και να καθαρίζεται μετά από κάθε μαγείρεμα.

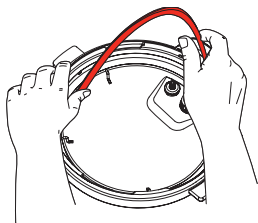

Сваляне - Πάνω

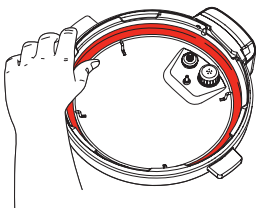

Ποσταβιанe - Κάτω

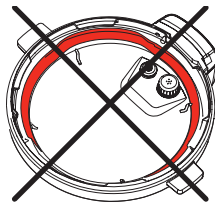

Ο δακτύλιος στεγανοποίησης τεντώνεται με την πάροδο του χρόνου κατά τη διάρκεια της κανονικής χρήσης. Για να διατηρήσετε τη σωστή και ασφαλή λειτουργία της συσκευής, αντικαταστήστε τον στεγανοποιητικό δακτύλιο κάθε 12-18 μήνες. Θα πρέπει επίσης να αντικαθίσταται σε περίπτωση που παρατηρήσετε τέντωμα, ράγισμα ή παραμόρφωση.

Αποσυναρμολόγηση

Πιάστε την άκρη της σιλικόνης και τραβήξτε το δακτύλιο στεγανοποίησης προς τα έξω από τον στρογγυλό οδηγό του δακτυλίου στεγανοποίησης (από ανοξείδωτο χάλυβα), τμήμα προς τμήμα.

Αφού αποσυναρμολογήσετε τον δακτύλιο στεγανοποίησης, ελέγξτε τον οδηγό του δακτυλίου στεγανοποίησης για να βεβαιωθείτε ότι είναι

ασφαλισμένους, ευθυγραμμισμένους και στο ίδιο ύψος με το καπάκι. Μην προσπαθήσετε να επισκευάσετε παραμορφωμένο οδηγό δακτυλίου στεγανοποίησης.

Συναρμολόγηση

Τοποθετήστε τον δακτύλιο στεγανοποίησης πάνω στον οδηγό και πιέστε τον στη θέση του, τμήμα προς τμήμα. Βεβαιωθείτε ότι δεν υπάρχουν πτυχώσεις.

Ο δακτύλιος στεγανοποίησης πρέπει να είναι τοποθετημένος σφιχτά στον οδηγό. Μπορεί να περιστρέφεται και να μετακινείται ελαφρώς, αλλά δεν πρέπει να πέφτει όταν ανασκώνετε το καπάκι.

Instant συμβουλή: Ο δακτύλιος στεγανοποίησης αποσυναρμολογείται και συναρμολογείται πιο εύκολα όταν είναι βρεγμένος.

Πώς να χρησιμοποιήσετε την ασπίδα αντιμπλοκαρίσματος

Η ασπίδα αντιμπλοκαρίσματος εμποδίζει τα σωματίδια τροφίμων να διεισδύσουν προς τα πάνω μέσω του σωλήνα εξαγωγής ατμού, ο οποίος βοηθά στη ρύθμιση της πίεσης.

Η ασπίδα αντιμπλοκαρίσματος αποτελεί αναπόσπαστο μέρος της ασφάλειας της συσκευής και είναι απαραίτητη για το μαγείρεμα υπό πίεση, επομένως πρέπει να τοποθετηθεί πριν από τη χρήση.

Αποσυναρμολόγηση

Πιάστε το καπάκι σαν τιμόνι αυτοκινήτου και τοποθετήστε την ασπίδα αντιμπλοκαρίσματος σταθερά στο πλάι (πιέστε στην άκρη του καπακιού και προς τα πάνω) μέχρι να ηχηθεί έξω από τα κλιπ από κάτω.



Συναρμολόγηση

Τοποθετήστε την ασπίδα αντιμπλοκαρίσματος στα κλιπ και πιέστε προς τα κάτω μέχρι να ασφαλίσει στη θέση της.



Πώς να χρησιμοποιήσετε τη βαλβίδα ένδειξης της πίεσης και τάπα σιλικόνης

Αποσυρμαολόγηση

Τοποθετήστε ένα δάχτυλο στο πάνω μέρος της βαλβίδας ένδειξης της πίεσης και, στη συνέχεια, αναποδογυρίστε το καπάκι. Αφαιρέστε την τάπα σιλικόνης από την κάτω πλευρά της βαλβίδας ένδειξης της πίεσης και βγάλτε την βαλβίδα ένδειξης της πίεσης από το πάνω μέρος του καπακιού.

Μην απορρίπτετε την βαλβίδα ένδειξης της πίεσης ή την τάπα σιλικόνης!

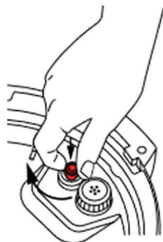

Συναρμολόγηση

Ρίξτε τη στενή πλευρά της βαλβίδας ένδειξης της πίεσης προς τα κάτω στο άνοιγμα της βαλβίδας ένδειξης της πίεσης στην επάνω πλευρά του καπακιού. Τοποθετήστε ένα δάχτυλο στο πάνω (επίπεδο) μέρος της βαλβίδας ένδειξης της πίεσης και, στη συνέχεια, αναποδογυρίστε το καπάκι. Συνδέστε με ασφάλεια την τάπα σιλικόνης στην κάτω πλευρά της βαλβίδας ένδειξης της πίεσης.

Σύνδεση της συσκευής

Πριν χρησιμοποιήσετε τη συσκευή, είναι απαραίτητο να τοποθετήσετε το καλώδιο τροφοδοσίας στην πρίζα του καλωδίου τροφοδοσίας, η οποία βρίσκεται στο πίσω μέρος του κύριου περιβλήματος, και να το συνδέσετε στο δίκτυο.



Διεξαγωγή αρχικής δοκιμής (με νερό)

Αφιερώστε λίγα λεπτά για να μάθετε πώς λειτουργεί αυτή η συσκευή. Με αυτόν τον τρόπο θα γνωρίσετε τις περιπλοκές και τις ιδιαιτερότητες του Instant Pot Duo Easy

Διεξαγωγή αρχικής δοκιμής (με νερό)

1. Αφαιρέστε το εσωτερικό δοχείο από το κύριο περίβλημα και γεμίστε το με 350-400 ml. νερό, στη συνέχεια τοποθετήστε το πίσω στο κύριο περίβλημα.
2. Τοποθετήστε και κλείστε το καπάκι σύμφωνα με τις οδηγίες στην

ενότητα **"Πώς να χρησιμοποιήσετε το καπάκι μαγειρέματος υπό πίεση"**.

3. Επιλέξτε ένα **πρόγραμμα Pressure Cook (Μαγείρεμα υπό πίεση)**.
4. Πατήστε το **κουμπί έναρξης** , για να ξεκινήσει το πρόγραμμα. Κατά τη διάρκεια της προθέρμανσης, στην οθόνη εμφανίζεται η ένδειξη **On (Ενεργοποίηση)**.
5. Πατήστε το **κύριο κουμπί** και, στη συνέχεια, γυρίστε το για να ρυθμίσετε το χρόνο μαγειρέματος σε **5 λεπτά** (00:05).
6. Όταν η συσκευή εισέλθει στη φάση μαγειρέματος, στην οθόνη θα εμφανιστεί ο χρονοδιακόπτης και θα αρχίσει να μετρά αντίστροφα τον χρόνο που έχει παρέλθει.
7. Πατήστε το κουμπί , για να απενεργοποιήσετε την αυτόματη λειτουργία διατήρησης ζεστού φαγητού για αυτό το δοκιμαστικό μαγείρεμα.

 Ενώ η συσκευή λειτουργεί, διαβάστε την ενότητα «Μαγείρεμα υπό πίεση» για να μάθετε ακριβώς πώς συμβαίνει η μαγεία.

8. Όταν ολοκληρωθεί το πρόγραμμα, αφήστε την πίεση να απελευθερωθεί πλήρως φυσικά ή μετακινήστε το **διακόπτη απελευθέρωσης πίεσης** στη **θέση Vent (Εξαγωγή)** για ταχεία απελευθέρωση.
9. Όταν η πίεση εκτονωθεί πλήρως, η βαλβίδα ένδειξης της πίεσης θα πέσει προς τα κάτω και θα είναι ασφαλές να ανοίξετε το καπάκι.

Πλήρεις πληροφορίες σχετικά με τις μεθόδους απελευθέρωσης της πίεσης μπορείτε να βρείτε στην ενότητα **"Πώς να χρησιμοποιήσετε το καπάκι μαγειρέματος υπό πίεση: Πώς να απελευθερώσετε την πίεση"**.

10. Ξεκλειδώστε και ανοίξτε το καπάκι.
11. Χρησιμοποιώντας κατάλληλα μέσα προστασίας χεριών, αφαιρέστε το εσωτερικό δοχείο από το κύριο περίβλημα, απορρίψτε το νερό και στεγνώστε καλά το εσωτερικό δοχείο.

Αυτό είναι όλο! Μπορείτε να ξεκινήσετε το μαγείρεμα :)

ΠΡΟΓΡΑΜΜΑ PRESSURE COOK (ΜΑΓΕΙΡΕΜΑ ΥΠΟ ΠΙΕΣΗ)

Αυτό το πρόγραμμα χρησιμοποιεί ατμό υπό πίεση για να μαγειρεύει το φαγητό γρήγορα, ομοιόμορφα και πλήρως, για νόστιμα αποτελέσματα κάθε φορά.

Για καλύτερα αποτελέσματα, ακολουθείτε πάντα τη δοκιμασμένη συνταγή Instant ή τους πίνακες με τους χρόνους μαγειρέματος υπό πίεση.

Αναλογία οσπρίων/νερού στο μαγείρεμα υπό πίεση

Επισκεφτείτε την ιστοσελίδα μας www.instant-home.gr για καθοδήγηση και συμβουλές σχετικά με τους χρόνους μαγειρέματος και τις ειδικά σχεδιασμένες συνταγές. Μπορείτε επίσης να κατεβάσετε τη δωρεάν εφαρμογή **Instant Brands Connect** (στα Αγγλικά).

Ρύζι και δημητριακά	Αναλογία οσπρίων/νερού
Λευκό/καστανό ρύζι	1:1
Κινόα	1:3/4
Χυλός βρώμης	1:3
Ριζότο	1:2 Προσθέστε επιπλέον κρασί ανάλογα με τη γεύση
Χυλός	1: 10

Πρόσθετες ρυθμίσεις

- Η λειτουργία διατήρησης ζεστού φαγητού περιλαμβάνεται σε όλα τα προγράμματα μαγειρέματος υπό πίεση.
- Η λειτουργία καθυστερημένης έναρξης εφαρμόζεται σε όλα τα προγράμματα μαγειρέματος υπό πίεση.

ΠΡΟΣΟΧΗ

Για να αποφύγετε το κάψιμο ή το ζεμάτισμα, να είστε προσεκτικοί όταν μαγειρεύετε υπό πίεση με περισσότερα από 60 ml λίπους, σάλτσες με βάση το λάδι, συμπυκνωμένες σούπες με βάση την κρέμα γάλακτος ή παχύρευστες σάλτσες. Προσθέστε το κατάλληλο υγρό για να αραιώσετε τις σάλτσες. Αποφύγετε συνταγές που απαιτούν περισσότερα από 60 ml. λάδι ή λίπος.

ΠΡΟΕΙΔΟΠΟΙΗΣΗ

Πάντα τοποθετήστε το εσωτερικό δοχείο στο κύριο περίβλημα πριν από το μαγείρεμα. Το φαγητό πρέπει να τοποθετείται στο εσωτερικό δοχείο.

Τα τρόφιμα και τα υγρά ΔΕΝ πρέπει να τοποθετούνται απευθείας στο κύριο περίβλημα.

Για να αποφύγετε τον κίνδυνο τραυματισμού και/ή υλικών ζημιών, τοποθετείτε τα τρόφιμα και τα υγρά συστατικά στο εσωτερικό δοχείο, και στη συνέχεια τοποθετήστε το εσωτερικό δοχείο στο κύριο περίβλημα.

ΜΗΝ γεμίζετε το εσωτερικό δοχείο πάνω από την ένδειξη **PC MAX - 2/3 (Ανώτατο σημείο μαγειρέματος υπό πίεση)** που αναγράφεται στο εσωτερικό του εσωτερικού δοχείου.

Κατά το μαγείρεμα τροφίμων που αφρίζουν (π.χ. σάλτσα μήλου, βατόμουρα, μισά μπιζέλια) ή διαστέλλονται κατά τη διάρκεια του μαγειρέματος (π.χ. πλιγούρι βρώμης,

ρύζι, όσπρια, ζυμαρικά), ΜΗΝ γεμίζετε το εσωτερικό δοχείο πάνω από την ένδειξη

- 1/2 (Μισογεμάτη)

στο εσωτερικό του εσωτερικού δοχείου.

ΠΡΟΣΟΧΗ

Ελέγχετε πάντα προσεκτικά το καπάκι μαγειρέματος υπό πίεση, το εσωτερικό δοχείο και το κύριο περίβλημα πριν από τη χρήση για να βεβαιωθείτε ότι είναι καθαρά και σε καλή κατάσταση λειτουργίας.

- Για να αποφύγετε τραυματισμό ή / και ζημιά στη συσκευή, αντικαταστήστε αμέσως το εσωτερικό δοχείο εάν παρατηρήσετε καταθλίψεις, παραμορφώσεις ή ζημιές.

- Όταν μαγειρεύετε, χρησιμοποιείτε πάντα το αυθεντικό εσωτερικό δοχείο Instant Pot σχεδιασμένο για αυτό το μοντέλο.

Βεβαιωθείτε πάντα ότι ο θερμαντήρας και το εσωτερικό δοχείο είναι καθαρά και στεγνά πριν τοποθετήσετε το εσωτερικό δοχείο στο κύριο περίβλημα. Η μη τήρηση αυτών των οδηγιών ενδέχεται να προκαλέσει ζημιά στη συσκευή. Μην χρησιμοποιείτε τη συσκευή με κατεστραμμένα εξαρτήματα για να διασφαλίσετε την ασφάλειά της.

ΠΡΟΣΟΧΗ

Όταν μαγειρεύετε κρέας, χρησιμοποιείτε πάντα ένα θερμόμετρο κρέατος για να βεβαιωθείτε ότι επιτυγχάνεται η συνιστώμενη ελάχιστη ασφαλή εσωτερική θερμοκρασία. Περισσότερες πληροφορίες και ένας πίνακας με τις ελάχιστες ασφαλείς θερμοκρασίες για θερμική επεξεργασία διαφορετικών τύπων κρέατος μπορείτε να βρείτε στην ιστοσελίδα του Παγκόσμιου Οργανισμού Υγείας (ΠΟΥ) ή / και να ελέγξετε για τις συστάσεις των ελληνικών υγειονομικών αρχών.

ΠΩΣ ΝΑ ΜΑΓΕΙΡΕΨΕΤΕ ΥΠΟ ΠΙΕΣΗ

Προετοιμασία

Καθαρίστε, ψιλοκόψτε, καρυκεύστε, μαρινάρετε ή ανακατέψτε τα υλικά σύμφωνα με τη συνταγή που θα ακολουθήσετε.

Ρύθμιση της συσκευής μαγειρέματος υπό πίεση

1. Τοποθετήστε το εσωτερικό δοχείο στο κύριο περίβλημα.
2. Προσθέστε φαγητό και υγρό στο εσωτερικό δοχείο, σύμφωνα με τη συνταγή.
3. Τοποθετήστε και κλείστε το καπάκι μαγειρέματος υπό πίεση.
4. Επιλέξτε το **πρόγραμμα Pressure cook (Μαγείρεμα υπό πίεση)**.

Περιστρέψτε το **Κύριο κουμπί** για να ρυθμίσετε το χρόνο μαγειρέματος. Πατήστε το **Κύριο κουμπί** για να επιβεβαιώσετε την επιλογή.

6. Η λειτουργία διατήρησης ζεστού φαγητού είναι ενεργοποιημένη από προεπιλογή. Για να την απενεργοποιήσετε, πατήστε το κουμπί **⏏**



Τα τρόφιμα δεν πρέπει να διατηρούνται ζεστά για περισσότερο από 10 ώρες. Εάν μαγειρεύετε παχιά ή υψηλής περιεκτικότητας σε άμυ-

λο τρόφιμα, είναι πιθανό η θερμότητα να μην απλώνεται ομοιόμορφα. Για να διασφαλίσετε την ασφάλεια των τροφίμων, ανακατέψτε το περιεχόμενο των παχύτερων γευμάτων κάθε 40 έως 60 λεπτά.

5. Πατήστε το **κουμπί έναρξης** ► για να ξεκινήσετε. Στην οθόνη εμφανίζεται η ένδειξη **On (Ενεργοποίηση)**. Σε αυτή τη φάση, η συσκευή αυξάνει και ρυθμίζει την πίεση.

Μπορεί να χρειαστούν 10-15 λεπτά για την προθέρμανση της συσκευής. Ο χρόνος μπορεί να είναι μεγαλύτερος από 15 λεπτά, ανάλογα με τον τύπο και την ποσότητα τροφής. Τα κατεψυγμένα τρόφιμα αυξάνουν το χρόνο προθέρμανσης.

Φάση μαγειρέματος

8. Όταν η συσκευή φτάσει στο απαιτούμενο επίπεδο πίεσης, στην οθόνη εμφανίζεται ο χρόνος μαγειρέματος και ο χρονοδιακόπτης αρχίζει να μετράει αντίστροφα τον καθορισμένο χρόνο.

Το πρόγραμμα μπορεί να απενεργοποιηθεί ανά πάσα στιγμή κατά τη διάρκεια της φάσης μαγειρέματος πατώντας το κουμπί ακύρωσης **X**.

Τέλος μαγειρέματος

9. Όταν ο χρονοδιακόπτης δείξει 00:00, το μαγείρεμα σταματά.
10. **Εάν η λειτουργία Διατήρησης ζεστού φαγητού** είναι ενεργοποιημένη, ο χρονοδιακόπτης αρχίζει να μετρά την ώρα από τις 00:00 έως τις 10:00 (10:00).

Απελευθέρωση της πίεσης

Επιλέξτε μια μέθοδο απελευθέρωσης πίεσης ανάλογα με τον τύπο του τροφίμου που ετοιμάζετε.

Πλήρεις πληροφορίες σχετικά με τις μεθόδους απελευθέρωσης της πίεσης μπορείτε να βρείτε στην ενότητα **"Πώς να χρησιμοποιήσετε το καπάκι μαγειρέματος υπό πίεση: Πώς να απελευθερώσετε την πίεση"**.

Προσθήκη υγρού κατά το μαγείρεμα υπό πίεση

Για να δημιουργηθεί ατμός, τα υγρά μαγειρέματος υπό πίεση πρέπει να έχουν βάση το νερό, όπως ζωμός, σούπα, κρασί ή χυμός. Εάν χρησιμοποιείτε κονσερβοποιημένη σούπα, συμπυκνωμένη σούπα ή σούπα με βάση τη σούπα κρέμα γάλακτος, προσθέστε το υγρό σύμφωνα με τις παρακάτω οδηγίες. Ανάλογα με τη χωρητικότητα της συσκευής σας, η ελάχιστη ποσότητα υγρού είναι, ως εξής:

Μέγεθος / χωρητικότητα συσκευής	Ελάχιστη ποσότητα υγρού κατά το μαγείρεμα υπό πίεση*
5.7 λίτρα	375 ml. (1½ ποτήρια)

*Εκτός αν αναφέρεται διαφορετικά στη συνταγή

ΠΡΟΓΡΑΜΜΑ ΑΡΓΟΥ ΜΑΓΕΙΡΕΜΑΤΟΣ

Το Slow **Cook** είναι ένα πρόγραμμα μαγειρέματος χωρίς πίεση συγκρίσιμο με μια τυπική συσκευής αργής μαγειρικής (συσκευή αργού μαγειρέματος).

Μπορείτε να χρησιμοποιήσετε ένα γυάλινο καπάκι κατάλληλου μεγέθους, το οποίο έχει άνοιγμα ατμού.

Πρόσθετες ρυθμίσεις

- Η λειτουργία διατήρησης ζεστού φαγητού περιλαμβάνεται σε όλα τα προγράμματα μαγειρέματος υπό πίεση.
- Η λειτουργία καθυστερημένης έναρξης εφαρμόζεται σε όλα τα προγράμματα μαγειρέματος υπό πίεση.
- Η συσκευή δεν προθερμαίνεται κατά τη διάρκεια του προγράμματος Slow Cook. Θα αυξήσει τη βέλτιστη θερμοκρασία και θα τη διατηρήσει κατά τη διάρκεια του αργού μαγειρέματος.

Πώς να χρησιμοποιήσετε το πρόγραμμα αργού μαγειρέματος

Προετοιμασία

Καθαρίστε, κόψτε, καρυκεύστε, μαρινάρετε ή ανακατέψτε τα υλικά σύμφωνα με τη συνταγή που θα ακολουθήσετε.

Ρύθμιση συσκευής αργού μαγειρέματος

1. Τοποθετήστε το εσωτερικό δοχείο στο κύριο περίβλημα.
2. Προσθέστε το φαγητό και το υγρό στο εσωτερικό δοχείο, σύμφωνα με τη συνταγή.
3. Τοποθετήστε και κλείστε το καπάκι μαγειρέματος υπό πίεση. Τοποθετήστε τον διακόπτη ταχείας απελευθέρωσης στη θέση **Vent (Εξαγωγή)**.
4. Επιλέξτε το πρόγραμμα **Slow cook (Αργό μαγείρεμα)**.
5. Πατήστε το κουμπί **Slow cook (Αργό μαγείρεμα)**, για εναλλαγή μεταξύ Χαμηλής (Lo) ή Υψηλής (Hi) θερμοκρασίας.
6. Περιστρέψτε το **Κύριο κουμπί** για να επιλέξετε χρόνο μαγειρέματος. Πατήστε το Κύριο κουμπί για να επιβεβαιώσετε την επιλογή σας.

7. Η λειτουργία διατήρησης ζεστού φαγητού είναι ενεργοποιημένη από προεπιλογή. Για να την απενεργοποιήσετε, πατήστε το κουμπί **⏏**
8. Πατήστε το **κουμπί έναρξης** **▶** για να ξεκινήσετε. Η συσκευή περνά σε φάση μαγειρέματος και μετρά αντίστροφα τον καθορισμένο χρόνο.

Τέλος μαγειρέματος

9. Όταν ολοκληρωθεί η φάση μαγειρέματος, στην οθόνη εμφανίζεται η ένδειξη End (Τέλος), εάν η λειτουργία διατήρησης ζεστού φαγητού είναι απενεργοποιημένη. Εάν η λειτουργία διατήρησης ζεστού φαγητού είναι ενεργοποιημένη, ο χρονοδιακόπτης αρχίζει να μετρά από τις 00:00 έως τις 10:00 (10:00).
10. Μπορείτε να ρυθμίσετε την καθυστερημένη έναρξη (Delay Start) για να ξεκινήσει το πρόγραμμα αργού μαγειρέματος αυτόματα την επιθυμητή ώρα. Για να ρυθμίσετε ένα χρονοδιακόπτη καθυστερημένης έναρξης, πατήστε το κουμπί **⌚** και ρυθμίστε το επιθυμητό χρόνο καθυστέρησης.

ΠΡΟΓΡΑΜΜΑ STEAM (ΑΤΜΟΣ)

Το πρόγραμμα μαγειρεύει χρησιμοποιώντας ατμό **χωρίς** πίεση και είναι ιδιαίτερα κατάλληλο για την παρασκευή λαχανικών όπως μπρόκολο, κολοκυθάκια, καρότα κ.λπ. Μπορείτε να αλλάξετε τις ρυθμίσεις ανάλογα με τη συνταγή που ακολουθείτε ή σύμφωνα με τις προτιμήσεις σας.

Πρόσθετες ρυθμίσεις

- Η λειτουργία διατήρησης ζεστού φαγητού **δεν** εφαρμόζεται στο πρόγραμμα Steam (Ατμός).
- Η λειτουργία καθυστερημένης έναρξης **δεν** εφαρμόζεται στο πρόγραμμα Steam (Ατμός).
- Ο χρόνος προθέρμανσης εξαρτάται από τον τύπο και την ποσότητα των του τροφίμου και του υγρού που προστίθεται

Πώς να μαγειρέψετε στον ατμό

Προετοιμασία

Καθαρίστε και κόψτε τα προϊόντα σύμφωνα με τη συνταγή που θα ακολουθήσετε.

Προθέρμανση

1. Γεμίστε το εσωτερικό δοχείο με 2,5-5 cm. νερό και τοποθετήστε στο πλέγμα μαγειρέματος ατμού. Μην γεμίζετε νερό πάνω από το πλέγμα.

2. Τοποθετήστε το φαγητό σε ένα μπολ ή πρόσθετο δοχείο και τοποθετήστε το πάνω στο πλέγμα.
3. Τοποθετήστε και κλείστε το καπάκι μαγειρέματος υπό πίεση. Τοποθετήστε το διακόπτη ταχείας απελευθέρωσης στη θέση Vent (Εξαερισμού).
4. Επιλέξτε το πρόγραμμα Steam (Ατμός).
5. Περιστρέψτε **το κύριο κουμπί** για να ρυθμίσετε το χρόνο μαγειρέματος σύμφωνα με τη συνταγή και, στη συνέχεια, πιέστε το για να επιβεβαιώσετε την επιλογή σας.
6. Πατήστε το κουμπί  για να ξεκινήσετε. Στην οθόνη εμφανίζεται η ένδειξη **On (Ενεργοποίηση)**.

Φάση μαγειρέματος

7. Όταν η συσκευή εισέρχεται στη φάση μαγειρέματος, στην οθόνη εμφανίζεται ο χρόνος μαγειρέματος και ο χρονοδιακόπτης αρχίζει να μετρά αντίστροφα τον χρόνο που απομένει.

*Το πρόγραμμα μπορεί να απενεργοποιηθεί ανά πάσα στιγμή κατά τη διάρκεια της φάσης μαγειρέματος πατώντας **το κουμπί ακύρωσης X**.*

Τέλος μαγειρέματος

8. Όταν ολοκληρωθεί η φάση μαγειρέματος, στην οθόνη εμφανίζεται η ένδειξη **End (Τέλος)**.

ΠΡΟΓΡΑΜΜΑ SAUTE (ΣΟΤΑΡΙΣΜΑ)

Το πρόγραμμα Sauté μπορεί να χρησιμοποιηθεί αντί για τηγάνι σε ηλεκτρική κουζίνα, πιάτο ή σχάρα με επίπεδη επιφάνεια. Το σοτάρισμα του κρέατος και των λαχανικών πριν από το μαγείρεμα υπό πίεση είναι ένας ιδανικός τρόπος για να ενισχύσετε τις γεύσεις των τροφίμων.

Πρόσθετες ρυθμίσεις

- Η λειτουργία διατήρησης ζεστού φαγητού **δεν** εφαρμόζεται στο προγράμμα Sauté (Σοτάρισμα).
- Η λειτουργία καθυστερημένης έναρξης **δεν** εφαρμόζεται στο προγράμμα Sauté (Σοτάρισμα).

Πώς να σοτάρετε

Προετοιμασία

Καθαρίστε, κόψτε, καρυκεύστε, μαρινάρετε ή ανακατέψτε τα υλικά σύμφωνα με τη συνταγή που θα ακολουθήσετε.

Ρύθμιση της συσκευής για σοτάρισμα

1. Τοποθετήστε το άδειο εσωτερικό δοχείο στο κύριο περίβλημα. Μην τοποθετείτε το καπάκι μαγειρέματος υπό πίεση.
2. Επιλέξτε το πρόγραμμα **Sauté (Σοτάρισμα)**.
3. Πατήστε το κουμπί **Sauté (Σοτάρισμα)**, για εναλλαγή μεταξύ Χαμηλής (Lo) ή Υψηλής (Hi) θερμοκρασίας.
4. Περιστρέψτε το **Κύριο κουμπί** για να επιλέξετε χρόνο μαγειρέματος ανάλογα με την συνταγή, στη συνέχεια, πατήστε το για να επιβεβαιώσετε την επιλογή σας.
Πατήστε το **κουμπί έναρξης**  για να ξεκινήσετε. Στην οθόνη εμφανίζεται η ένδειξη **On (Ενεργοποίηση)**.

Φάση μαγειρέματος

6. Όταν η συσκευή φτάσει στην απαιτούμενη θερμοκρασία, η ένδειξη προόδου μεταβαίνει στη φάση Cook (Μαγείρεμα) και στην οθόνη εμφανίζεται για λίγο η ένδειξη **Hot (Ζεστό)** προτού μεταβεί σε ένα χρονόμετρο αντίστροφης μέτρησης.
7. Προσθέστε τα υλικά στο εσωτερικό δοχείο. Μπορείτε να προσθέσετε λίπος στον πάτο του εσωτερικού δοχείου, καθώς βοηθάει στο ομοιόμορφο μαγείρεμα του φαγητού και αποτρέπει το κόλλημα.

Εάν τα συστατικά προστεθούν πριν η συσκευή φτάσει στην απαιτούμενη θερμοκρασία, η οθόνη ενδέχεται να μην εμφανίσει την ένδειξη Hot και να μην εμφανιστεί ο χρονοδιακόπτης. Αυτό είναι φυσιολογικό.

Τέλος μαγειρέματος

Όταν ο χρονοδιακόπτης δείξει 00:00, το μαγείρεμα σταματά, στην οθόνη εμφανίζεται η ένδειξη **End (Τέλος)**.

*Το πρόγραμμα μπορεί να απενεργοποιηθεί ανά πάσα στιγμή κατά τη διάρκεια της φάσης μαγειρέματος πατώντας το κουμπί ακύρωσης **X**.*

Ντεγκλασάρισμα (Deglazing) (αφαίρεση προσκολλημένων κομματιών από τον πάτο του εσωτερικού δοχείου)

Για να ντεγκλασάρετε, αφαιρέστε τα τρόφιμα από το εσωτερικό δοχείο και προσθέστε υγρό όπως νερό, ζωμό ή κρασί στον ακόμα ζεστό πάτο. Χρησιμοποιήστε μια ξύλινη σπάτουλα ή σπάτουλα σιλικόνης για να αφαιρέσετε τα κολλημένα, καμένα ή καραμελωμένα κομμάτια από τον πάτο του εσωτερικού δοχείου και ανακατέψτε το υγρό.

Σοτάρισμα πριν από το Pressure Cook (Μαγείρεμα υπό πίεση) ή το Slow Cook (Αργό μαγείρεμα)

Το σοτάρισμα κρέατος και λαχανικών πριν το μαγείρεμα υπό πίεση ή

αργό μαγείρεμα είναι ο τέλειος τρόπος για να εμπλουτίσετε τις γεύσεις, καθώς τα σάκχαρα καραμελώνονται από την έντονη θερμότητα του προγράμματος Saute (Σοτάρισμα). Το ντεγκλασάρισμα του εσωτερικού δοχείου σας επιτρέπει να προσθέσετε επιπλέον γεύσεις στο πιάτο, εμποδίζοντας παράλληλα τα τρόφιμα να κολλήσουν στο εσωτερικό δοχείο και διευκολύνοντας τον καθαρισμό.

Για να σοτάρετε πριν επιλέξετε άλλο πρόγραμμα: Σοτάρετε τα προϊόντα και, στη συνέχεια, πατήστε το κουμπί ακύρωσης **X**. Ντεγκλασάρετε πριν μεταβείτε στο Pressure Cook (Μαγείρεμα υπό πίεση) ή Slow Cook (Αργό μαγείρεμα). Επιλέξτε το πρόγραμμα που θέλετε να συνεχίσετε το μαγείρεμα.

ΠΡΟΓΡΑΜΜΑ YOGURT (ΓΙΑΟΥΡΤΙ)

Με το **Duo Easy** μπορείτε εύκολα να ζυμώσετε νόστιμο γάλα ή μη γαλακτικό γιαούρτι.

Πρόσθετες ρυθμίσεις

- Η λειτουργία διατήρησης ζεστού φαγητού **δεν** εφαρμόζεται στο πρόγραμμα Yogurt (Γιαούρτι).
- Η λειτουργία καθυστερημένης έναρξης **δεν** εφαρμόζεται στο πρόγραμμα Yogurt (Γιαούρτι).

Πώς να προετοιμάσετε το γιαούρτι

Η παρασκευή του γιαουρτιού είναι μια διαδικασία τριών σταδίων που ξεκινά με την παστερίωση του γάλακτος, στη συνέχεια προσθέτοντας μια κουλτούρα εκκίνησης γιαουρτιού και στο τέλος ψύξη. Για καλύτερα αποτελέσματα, ακολουθείτε πάντα δοκιμασμένες συνταγές.

Θα χρειαστείτε:

- Γάλα ή μη γαλακτοκομική εναλλακτική λύση (γάλα ξηρών καρπών)
- Κουλτούρα εκκίνησης γιαουρτιού

Προετοιμασία

Χρησιμοποιείτε πάντα παστεριωμένο φρέσκο γάλα για την παρασκευή γιαουρτιού στο Duo Easy.

Προθέρμανση

1. Προσθέστε το παστεριωμένο γάλα ή το μη γαλακτοκομικό εναλλακτικό γάλα στο εσωτερικό δοχείο. Τοποθετήστε το εσωτερικό δοχείο στο κύριο περιβλημά.
2. Προσθέστε τον εκκινητή στο γάλα σύμφωνα με τις οδηγίες του προϊόντος.

Εάν χρησιμοποιείτε απλό γιαούρτι για εκκινητή, βεβαιωθείτε ότι περιέχει ενεργές καλλιέργειες (γαλακτικά βακτήρια). Προσθέστε 30 ml (2 κουταλιές της σούπας) γιαούρτι σε 3,8 λίτρα φρέσκου γάλακτος ή ακολουθήστε μια δοκιμασμένη συνταγή για γιαούρτι σε Instant Pot.

3. Τοποθετήστε και κλείστε το καπάκι μαγειρέματος υπό πίεση.
4. Επιλέξτε το πρόγραμμα **Yogurt (Γιαούρτι)**.
5. Περιστρέψτε **το κύριο κουμπί** για να ρυθμίσετε το χρόνο μαγειρέματος σύμφωνα με τη συνταγή και, στη συνέχεια, πιέστε το για να επιβεβαιώσετε την επιλογή σας.
6. Πατήστε το κουμπί έναρξης  για να ξεκινήσετε. Στην οθόνη εμφανίζεται η ένδειξη **On (Ενεργοποίηση)**.

Φάση μαγειρέματος

7. Όταν η συσκευή φθάσει στη ρυθμισμένη θερμοκρασία, στην οθόνη θα εμφανιστεί η ένδειξη Hot (Ζεστό) για περίπου 3 δευτερόλεπτα.
8. Όταν η συσκευή εισέρχεται στη φάση μαγειρέματος, στην οθόνη εμφανίζεται ο χρόνος μαγειρέματος και ο χρονοδιακόπτης αρχίζει να μετρά τον χρόνο που απομένει.

Τέλος μαγειρέματος

9. Όταν ο χρονοδιακόπτης δείξει 00:00, το μαγείρεμα σταματά και η οθόνη δείχνει **End (Τέλος)**.
10. Αφήστε το γιαούρτι/γιαούρτι που μόλις φτιάξατε να κρυώσει, και στη συνέχεια τοποθετήστε το στο ψυγείο (σκεπασμένο) για 12-24 ώρες για να αναπτυχθεί γεύση.

Τι ποσότητα γιαουρτιού μπορείτε να παρασκευάσετε;

Μέγεθος / χωρητικότητα συσκευής	Ελάχιστη ποσότητα γάλακτος	Μέγιστη ποσότητα γάλακτος
5.7 Λίτρα	1000 ml. (4 φλιτζάνια)	3.8 Λίτρα

Παρασκευή γιαουρτιού σε κύπελλα/βαζάκια

Τα κύπελλα γιαουρτιού είναι ένας βολικός τρόπος να μοιράζετε το γιαούρτι.

1. Μόλις προσθέσετε την κουλτούρα εκκίνησης γιαουρτιού, ρίξτε προσεκτικά το γάλα στα κύπελλα γιαουρτιού και κλείστε τα καλά.
2. Καθαρίστε το εσωτερικό δοχείο και τοποθετήστε το πλέγμα μαγειρέματος ατμού στο εσωτερικό δοχείο.
3. Τοποθετήστε τα κύπελλα γιαουρτιού στο πλέγμα και προσθέστε νερό στο εσωτερικό δοχείο μέχρι τα κυπελάκια να είναι μισοβυθισμένα.

4. Ακολουθήστε τα βήματα στο στάδιο ζύμωση του γάλακτος

Συμβουλές για την παρασκευή γιαουρτιού

- Όσο πιο παχύρρευστο είναι το φρέσκο γάλα, τόσο πιο παχύρρευστο θα είναι το γιαούρτι!
- Για ακόμη πιο παχύρρευστο γιαούρτι παστεριώστε το φρέσκο γάλα δύο φορές πριν από τη ζύμωση.
- Για μέγιστο παχύρρευστο γιαούρτι (πλούσιο κρεμώδες γιαούρτι ελληνικού τύπου), στραγγίστε τον υγρό ορό γάλακτος από το γιαούρτι με τυρομάντηλο ή μέσω μιας σακούλας γάλακτος.
- Όσο περισσότερο αφήνετε το γάλα να ζυμωθεί, τόσο πιο οξύτερη/ξινή θα είναι η γεύση του γιαουρτιού. Όσο παχύτερο είναι το γάλα, τόσο πιο πυκνό θα είναι το γάλα του χωριού.
- Ψύξτε το γιαούρτι που μόλις φτιάξατε και τοποθετήστε το στο ψυγείο (σκεπασμένο) για 12-24 ώρες για να αναπτύξει τη γεύση του.
- Το μέλι, οι ξηροί καρποί, οι σπόροι και τα φρέσκα φρούτα είναι τέλειες προσθήκες στο σπιτικό γιαούρτι!

ΠΡΟΓΡΑΜΜΑ ΔΙΑΤΗΡΗΣΗΣ ΖΕΣΤΟΥ ΦΑΓΗΤΟΥ (KEEP WARM)

Ιδανικό για θέρμανση / ξαναζέσταμα γευμάτων ή θέρμανση φαγητού για μεγάλα χρονικά διάστημα. Μπορείτε να ενεργοποιήσετε αυτόματα τη **διατήρηση ζεστού φαγητού** μετά το μαγείρεμα των προγραμμάτων: Pressure Cook (Μαγείρεμα υπό πίεση), Slow Cook (Αργό μαγείρεμα), Rice (Ρύζι), Egg (Αυγά) ή Soup (Σούπα).

Διατήρηση του ζεστού φαγητού μετά το μαγείρεμα

1. Όταν ολοκληρωθεί το πρόγραμμα μαγειρέματος, η λειτουργία για τη διατήρηση ζεστού φαγητού **ενεργοποιείται αυτόματα**. Ο χρονοδιακόπτης εμφανίζει τον χρόνο που έχει παρέλθει έως και 10 ώρες.
2. Για να απενεργοποιήσετε το πρόγραμμα διατήρησης ζεστού φαγητού, πατήστε **το κουμπί ακύρωσης X**. Το φως πάνω από το κουμπί **⏏** θα σβήσει.

Ξαναζέσταμα φαγητού

1. Όταν η συσκευή βρίσκεται σε κατάσταση αναμονής, επιλέξτε πρόγραμμα που έχει τη λειτουργία διατήρησης ζεστού φαγητού και, στη συνέχεια, πατήστε το κουμπί **⏏**.
2. Περιστρέψτε **το Κύριο κουμπί** για να ρυθμίσετε το χρόνο διατήρησης ζεστού φαγητού και, στη συνέχεια, πατήστε το για να επιβεβαιώσετε την επιλογή σας.

ΦΡΟΝΤΙΔΑ ΚΑΙ ΚΑΘΑΡΙΣΜΟΣ

Καθαρίζετε τη συσκευή και τα εξαρτήματα μετά από κάθε χρήση. Η μη τήρηση αυτών των οδηγιών μπορεί να προκαλέσει δυσλειτουργία με αποτέλεσμα τραυματισμό ή/και υλικές ζημιές.

Αποσυνδέετε πάντα τη συσκευή από την πρίζα και να την αφήνετε να κρυώσει σε θερμοκρασία δωματίου πριν από τον καθαρισμό. Ποτέ μη χρησιμοποιείτε σύρμα κουζίνας (συρμάτινα σφουγγάρια και βούρτσες), επιθετικά καθαριστικά, λειαντικά σφουγγάρια και λειαντικές σκόνες για τον καθαρισμό οποιουδήποτε μέρους της συσκευής και των εξαρτημάτων.

Αφήστε όλες τις επιφάνειες να στεγνώσουν εντελώς πριν από τη χρήση και πριν από την αποθήκευση.

Ανταλλακτικά/ Αξεσουάρ	Οδηγίες καθαρισμού
Αξεσουάρ <ul style="list-style-type: none">• Πλέγμα μαγειρέματος ατμού• Συλλέκτης συμπυκνωμάτων	<ul style="list-style-type: none">• Καθαρίστε μετά από κάθε χρήση.• Χειροκίνητο πλύσιμο με ζεστό νερό και καθαριστικό πιάτων. Πλυντήριο πιάτων ασφαλές για καθαρισμό εάν τοποθετηθεί στο άνω καλάθι.• Ποτέ μην χρησιμοποιείτε σύρματα οικιακής χρήσης (μεταλλικά συρμάτινα σφουγγάρια και βούρτσες), λειαντικά σφουγγάρια και λειαντικές σκόνες ή επιθετικά απορρυπαντικά.• Ελέγξτε τον συλλέκτη συμπυκνωμάτων μετά από κάθε χρήση και αδειάστε και καθαρίστε τον όπως απαιτείται. Μην αφήνετε τα τρόφιμα ή την υγρασία να παραμείνουν σε αυτό, καθώς αυτό μπορεί να οδηγήσει στην ανάπτυξη επιβλαβών βακτηρίων.
Καπάκι και εξαρτήματα <ul style="list-style-type: none">• Ασπίδα αντιμπλοκαρίσματος• Δακτύλιος στεγανοποίησης• Βαλβίδα εξαγωγής ατμού• Βαλβίδα ένδειξης της πίεσης• Τάπα σιλικόνης της βαλβίδας ένδειξης της πίεσης	Κατάλληλοι για καθαρισμό στο πλυντήριο πιάτων εάν τοποθετηθούν στο άνω καλάθι. Αφαιρέστε όλα τα κινούμενα εξαρτήματα από το καπάκι πριν από τον καθαρισμό. Ανατρέξτε στην ενότητα « Φροντίδα, καθαρισμός και αποθήκευση: Αποσυρμαρμολόγηση και συναρμολόγηση εξαρτημάτων ». <ul style="list-style-type: none">• Αφού αφαιρέσετε τη βαλβίδα εξαγωγής ατμού και την προστασία αντιμπλοκαρίσματος, καθαρίστε το εσωτερικό του σωλήνα εξαγωγής ατμού με μια βούρτσα καθαρισμού σωλήνων για να αποφύγετε την απόφραξη.• Για να αποστραγγίσετε το νερό από το καπάκι μετά το πλύσιμο (και στο πλυντήριο πιάτων), πιάστε το καπάκι από τη λαβή και κρατήστε το

	<p>κάθετα πάνω από το νεροχύτη και, στη συνέχεια, γυρίστε το κατά 360° - όπως γυρίζετε το τιμόνι του αυτοκινήτου.</p> <ul style="list-style-type: none"> • Μετά τον καθαρισμό και την αποστράγγιση, αποθηκεύστε το καπάκι από πάνω προς τα κάτω στο κύριο περίβλημα της συσκευής για να μπορέσει να στεγνώσει εντελώς στον αέρα. • Αποθηκεύστε τους δακτυλίους στεγανοποίησης σε αεριζόμενο χώρο για να μειώσετε την υπολειμματική οσμή από έντονα αρωματισμένα πιάτα. Για την εξάλειψη των οσμών, προσθέστε 250 ml (1 φλιτζάνι) νερό και 250 ml (1 φλιτζάνι) λευκό ξύδι στο εσωτερικό δοχείο και εκτελέστε το πρόγραμμα Pressure Cook (Μαγείρεμα υπό πίεση) για 5-10 λεπτά και, στη συνέχεια, απελευθερώστε γρήγορα την πίεση.
Εσωτερικό δοχείο	<p>Κατάλληλο για πλυντήριο πιάτων.*</p> <ul style="list-style-type: none"> • Αφαιρέστε τους επίμονους λεκέδες που προκύπτουν από σκληρό νερό (λεκέδες, γαλαζωπούς ή λευκούς αποχρωματισμούς) με ένα σφουγγάρι βρεγμένο με ξύδι ή μη λειαντικό καθαριστικό (όπως το Bar Keepers Friend) και τρίψιμο. • Για σκληρά ή καμένα υπολείμματα φαγητού, προσθέστε βραστό νερό και απορρυπαντικό πιάτων στο εσωτερικό δοχείο και αφήστε το να μουλιάσει για μερικές ώρες για εύκολο καθάρισμα. • Βεβαιωθείτε ότι όλες οι εξωτερικές επιφάνειες είναι στεγνές πριν τοποθετήσετε το εσωτερικό δοχείο μέσα στο κύριο περίβλημα.
Καλώδιο τροφοδοσίας	<p>Μόνο με σκούπισμα.</p> <ul style="list-style-type: none"> • Χρησιμοποιήστε ένα πολύ ελαφρώς υγρό πανί για να σκουπίσετε τα λερώματα από το καλώδιο τροφοδοσίας.
Κύριο περίβλημα	<p>Μόνο με σκούπισμα.</p> <ul style="list-style-type: none"> • Σκουπίστε το εσωτερικό του κύριου περιβλήματος, καθώς και το κανάλι συμπυκνωμάτων, με ένα πολύ ελαφρά βρεγμένο πανί. Αφήστε τα να στεγνώσουν εντελώς πριν τοποθετήσετε το εσωτερικό δοχείο. • Καθαρίστε το εξωτερικό του κύριου περιβλήματος και του πίνακα ελέγχου με ένα μαλακό, πολύ ελαφρώς βρεγμένο πανί ή σφουγγάρι

*Μετά τον καθαρισμό στο πλυντήριο πιάτων ενδέχεται να εμφανιστούν αποχρωματισμοί στα σχετικά εξαρτήματα/αξεσουάρ, αλλά αυτό δεν επηρεάζει την ασφάλεια ή την απόδοση της συσκευής.

ΠΡΟΕΙΔΟΠΟΙΗΣΗ

Το κύριο περίβλημα περιέχει ηλεκτρικά εξαρτήματα. Για την προστασία από πυρκαγιά, ηλεκτροπληξία ή/και τραυματισμό, βεβαιωθείτε ότι το κύριο περίβλημα είναι πάντα στεγνό.

- ΜΗ βυθίζετε το κύριο περίβλημα σε νερό ή οποιοδήποτε άλλο υγρό και ΜΗΝ επιχειρείτε να το καθαρίσετε στο πλυντήριο πιάτων.
- ΜΗΝ ξεπλένετε τον θερμαντήρα.
- ΜΗΝ ξεπλένετε ή βυθίζετε το καλώδιο τροφοδοσίας και το φως στο νερό ή σε οποιοδήποτε υγρό.

ΑΝΤΙΜΕΤΩΠΙΣΗ ΠΡΟΒΛΗΜΑΤΩΝ

Πρόβλημα	Πιθανή αιτία	Λύση
Ήχος κλικ ή ελαφρύς ήχος σκάσιμο κάπου-κάπου	Ο ήχος της εναλλαγής του θερμαντήρα ή οι εύκαμπτες πλάκες κάτω από του θερμαντήρα κινούνται όταν αλλάζουν οι θερμοκρασίες.	Αυτό είναι φυσιολογικό. Δεν απαιτείται καμία ενέργεια.
	Ο πάτος του εσωτερικού δοχείου είναι υγρός.	Σκουπίστε την εξωτερική επιφάνεια του εσωτερικού δοχείου. Βεβαιωθείτε ότι ο θερμαντήρας είναι στεγνός πριν τοποθετήσετε το εσωτερικό δοχείο ξανά στο κύριο περίβλημα.
Δυσκολία στο κλείσιμο του καπακιού	Ο δακτύλιος στεγανοποίησης δεν έχει τοποθετηθεί σωστά.	Επανατοποθετήστε το δακτύλιο στεγανοποίησης, φροντίζοντας να εφαρμόσει καλά στον οδηγό του.
	Το περιεχόμενο της συσκευής είναι ακόμα ζεστό.	Χαμηλώστε αργά το καπάκι πάνω από το κύριο περίβλημα, αφήνοντας τη θερμότητα να διαχυθεί.
Δυσκολία στο άνοιγμα του καπακιού	ΚΙΝΔΥΝΟΣ: Το περιεχόμενο μπορεί να είναι υπό πίεση. Για να αποφύγετε εγκαυμάτα και τραυματισμούς, ΜΗΝ προσπαθήσετε να ανοίξετε με τη βία το καπάκι.	
	Πίεση στο εσωτερικό της συσκευής.	Απελευθερώστε την πίεση σύμφωνα με τη συνταγή. Ανοίξτε το καπάκι μόνο αφού η βαλβίδα ένδειξης της πίεσης έχει πέσει προς τα κάτω.

Πρόβλημα	Πιθανή αιτία	Λύση
Δυσκολία στο άνοιγμα του καπακιού	Η βαλβίδα ένδειξης της πίεσης είναι ανασηκωμένη και έχει κολλήσει, λόγω κομματιών ή υπολειμμάτων τροφής.	Απελευθερώστε πλήρως την πίεση, και στη συνέχεια, πιέστε απαλά τη βαλβίδα ένδειξης της πίεσης με ένα μακρύ εργαλείο. Μπορεί να χρειαστεί να αφήσετε τη συσκευή να κρυώσει ελαφρώς, ώστε ολόκληρη η πίεση να μπορεί να απελευθερωθεί. Ανοίξτε προσεκτικά το καπάκι και, στη συνέχεια, καθαρίστε καλά τη βαλβίδα ένδειξης της πίεσης, γύρω από αυτήν και το καπάκι πριν από την επόμενη χρήση.
Το εσωτερικό δοχείο είναι κολλημένο στο καπάκι όταν ανοίγει η συσκευή	Η ψύξη του εσωτερικού δοχείου μπορεί να δημιουργήσει κενό, με αποτέλεσμα το εσωτερικό δοχείο να κολλήσει στο καπάκι.	Για να απελευθερώσετε το κενό, μετακινήστε το Διακόπτη ταχείας απελευθέρωσης στη θέση Vent (Εξαγωγή) , για να απελευθερώσετε πλήρως τον ατμό.
Απελευθέρωση ατμού από την άκρη του καπακιού	Δεν υπάρχει δακτύλιος στεγανοποίησης.	Τοποθετήστε το δακτύλιο στεγανοποίησης.
	Ο δακτύλιος στεγανοποίησης είναι κατεστραμμένος ή δεν είναι τοποθετημένος σωστά.	Αντικαταστήστε το δακτύλιο στεγανοποίησης.
	Υπάρχουν τρόφιμα που έχουν κολλήσει στο δακτύλιο στεγανοποίησης.	Αφαιρέστε το δακτύλιο στεγανοποίησης και καθαρίστε τον προσεκτικά.
	Το καπάκι δεν είναι κλειστό σωστά.	Ανοίξτε και κλείστε ξανά το καπάκι.
	Ο οδηγός του δακτυλίου στεγανοποίησης είναι παραμορφωμένος ή δεν είναι κεντραρισμένος.	Αφαιρέστε το δακτύλιο στεγανοποίησης από το καπάκι και ελέγξτε τον οδηγό για παραμορφώσεις ή διαστρέβλωση. Επικοινωνήστε με το Τμήμα Εξυπηρέτησης Πελατών .

Πρόβλημα	Πιθανή αιτία	Λύση
	Η άκρη του εσωτερικού δοχείου μπορεί να είναι παραμορφωμένη.	Η άκρη του εσωτερικού δοχείου μπορεί να είναι παραμορφωμένη. Ελέγξτε για παραμορφώσεις και επικοινωνήστε με το Τμήμα Εξυπηρέτησης Πελατών .
Στην οθόνη εμφανίζεται κωδικός σφάλματος και η συσκευή εκπέμπει ένα συνεχές ηχητικό σήμα.	Ελαττωματικός αισθητήρας.	Αποσυνδέστε τη συσκευή από την παροχή ρεύματος για τουλάχιστον 4 ώρες. Ενεργοποιήστε την ξανά και αν δεν εμφανίσει κωδικό σφάλματος, κάντε την Αρχική δοκιμή . Εάν ξαναεμφανιστεί κωδικός σφάλματος, επικοινωνήστε με το Τμήμα Εξυπηρέτησης Πελατών .
	Η θερμοκρασία είναι πολύ υψηλή επειδή δεν έχει τοποθετηθεί το εσωτερικό δοχείο στο κύριο περίβλημα.	Πατήστε Cancel (Ακύρωση) και περιμένετε να κρυώσει ο θερμοαντήρας. Βεβαιωθείτε ότι δεν υπάρχουν εξωτερικά αντικείμενα στο κύριο περίβλημα. Τοποθετήστε ή ρυθμίστε το εσωτερικό δοχείο και κάντε μια νέα προσπάθεια.
	Η θερμοκρασία είναι πολύ υψηλή επειδή δεν υπάρχει νερό στο εσωτερικό δοχείο.	Ελέγξτε για καύση στο κάτω μέρος του εσωτερικού δοχείου. Αφαιρέστε εάν είναι απαραίτητο. Προσθέστε νερό/υγρό με βάση το νερό στο εσωτερικό δοχείο ανάλογα με τη χωρητικότητα του Συσκευής: 5,7 λίτρα - 375 ml.
	C7 или NoPr	<p>Ο θερμοαντήρας έχει υποστεί ζημιά / δεν λειτουργεί.</p> <p>Δεν υπάρχει αρκετό υγρό.</p> <p>Ο διακόπτης ταχείας απελευθέρωσης τοποθετείται στη θέση του Vent (Εξαγωγή ατμού).</p>

Πρόβλημα	Πιθανή αιτία	Λύση
Στην οθόνη εμφανίζεται κωδικός σφάλματος και η συσκευή εκπέμπει ένα συνεχές ηχητικό σήμα.	Lid Err	Το καπάκι δεν βρίσκεται στη σωστή θέση για το επιλεγμένο πρόγραμμα.
	Food burn	Εντοπίστηκε υψηλή θερμοκρασία στον πάτο του εσωτερικού δοχείου - η συσκευή μειώνει αυτόματα τη θερμοκρασία για να αποφευχθεί η υπερθέρμανση.
	PrSE	Η πίεση έχει συσσωρευτεί κατά τη διάρκεια ενός προγράμματος μαγειρέματος χωρίς πίεση.
		Ανοίξτε και κλείστε το καπάκι. Μην χρησιμοποιείτε το καπάκι μαγειρέματος υπό πίεση όταν χρησιμοποιείτε το πρόγραμμα Sauté (Σοτάρισμα) .
		Η συσσώρευση αποθέσεων στον πάτο του εσωτερικού δοχείου μπορεί να εμποδίσει τη σωστή μεταφορά θερμότητας. Απενεργοποιήστε τη συσκευή, απελευθερώστε την πίεση και ελέγξτε τον πάτο του εσωτερικού δοχείου.
		Πατήστε Cancel (Ακύρωση) και μετακινήστε τον διακόπτη ταχείας απελευθέρωσης στη θέση Vent (Εξαγωγή ατμού) .

Αν συνεχίζετε να αντιμετωπίζετε προβλήματα με τη συσκευή ή έχετε περαιτέρω ερωτήσεις, επικοινωνήστε με το Τμήμα Εξυπηρέτησης Πελατών στο www.instant-home.gr.

Οποιαδήποτε άλλη συντήρηση της συσκευής πρέπει να εκτελείται από εξουσιοδοτημένο αντιπρόσωπο σέρβις

ΜΕΤΑΦΡΑΣΗ ΕΤΙΚΕΤΩΝ ΠΡΟΕΙΔΟΠΟΙΗΣΗΣ

ΚΙΤΡΙΝΟ ΦΥΛΛΑΔΙΟ

Διαβάστε όλες τις προειδοποιήσεις στη συσκευασία, τα προειδοποιητικά φυλλάδια, τα προειδοποιητικά αυτοκόλλητα και τις προειδοποιητικές ετικέτες. Αφαιρέστε όλα τα υλικά συσκευασίας και τα προειδοποιητικά φυλλάδια από τη συσκευή και τα αξεσουάρ. Διαβάστε τις **ΣΗΜΑΝΤΙΚΕΣ ΟΔΗΓΙΕΣ ΑΣΦΑΛΕΙΑΣ** στις συνημμένες οδηγίες (Εγχειρίδιο χρήσης) πριν χρησιμοποιήσετε τη συσκευή.

ΜΗΝ ΤΟΠΟΘΕΤΗΣΤΕ χέρι (χέρια), πρόσωπο ή απροστάτευτο δέρμα πάνω από το μηχανισμό εξαγωγής ατμού κατά τη λειτουργία της συσκευής.

ΜΗΝ ΑΝΟΙΓΕΤΕ το καπάκι με τη βία όταν η βαλβίδα ένδειξης της πίεσης είναι ακόμα ανασηκωμένη.

Κατά τη διεξαγωγή της **ΑΡΧΙΚΗΣ ΔΟΚΙΜΗΣ**, γεμίστε το εσωτερικό δοχείο με 3 φλιτζάνια νερό (~750 ml). Ανατρέξτε στις συνημμένες οδηγίες (Εγχειρίδιο χρήσης) για περισσότερες λεπτομέρειες.

ΠΡΟΕΙΔΟΠΟΙΗΣΗ!

ΚΑΤΑ ΤΟ ΜΑΓΕΙΡΕΜΑ ΥΠΟ ΠΙΕΣΗ: ΜΗΝ γεμίζετε το εσωτερικό δοχείο πάνω από την ένδειξη **Max PC Fill (Ανώτατο σημείο μαγειρέματος υπό πίεση)** στο εσωτερικό του εσωτερικού δοχείου. Να είστε ιδιαίτερα προσεκτικοί κατά το μαγείρεμα και την απελευθέρωση της πίεσης σε τρόφιμα που διαστέλλονται κατά το μαγείρεμα, καθώς και σε τρόφιμα όπως η σάλτσα μήλου, τα κράνμπερι, το κριθάρι, το πλιγούρι βρώμης, ο αρακάς, τα ζυμαρικά κ.λπ., καθώς αυτά τα τρόφιμα μπορεί να αφρίσουν ή να αναβλύσουν, γεγονός που μπορεί να φράξει το σωλήνα εξαγωγής ατμού ή/και τη βαλβίδα εξαγωγής ατμού. Μην γεμίζετε το εσωτερικό δοχείο πάνω από την ένδειξη γραμμή Half Fill (Μεσαίο σημείο μαγειρέματος υπό πίεση), όταν μαγειρεύετε αυτά τα φαγητά.

ΠΟΡΤΟΚΑΛΙ ΦΥΛΛΑΔΙΟ

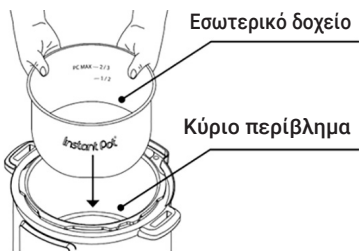

Οι εικόνες είναι μόνο για αναφορά και ενδέχεται να διαφέρουν από το πραγματικό προϊόν.

ΠΡΟΕΙΔΟΠΟΙΗΣΗ!

ΠΟΤΕ ΜΗ ΧΡΗΣΙΜΟΠΟΙΕΙΤΕ ΤΗ ΣΥΣΚΕΥΗ ΧΩΡΙΣ ΝΑ ΕΧΕΙ ΤΟΠΟΘΕΤΗΘΕΙ ΤΟ ΕΣΩΤΕΡΙΚΟ ΔΟΧΕΙΟ ΑΠΟ ΑΝΟΞΕΙΔΩΤΟ ΧΑΛΗΒΑ.

ΜΗΝ τοποθετείτε τρόφιμα, υγρά ή εξωτερικά αντικείμενα πάνω στον θερμαντήρα. Βεβαιωθείτε πάντα ότι ο θερμαντήρας είναι καθαρός και στεγνός πριν τοποθετήσετε το εσωτερικό δοχείο στο κύριο περίβλημα.

Αφαιρέστε αυτό το φυλλάδιο πριν χρησιμοποιήσετε τη συσκευή!

ΠΡΟΕΙΔΟΠΟΙΗΤΙΚΟ ΑΥΤΟΚΟΛΛΗΤΟ ΣΤΟ ΕΣΩΤΕΡΙΚΟ ΤΟΥ ΚΥΡΙΟΥ ΠΕΡΙΒΛΗΜΑΤΟΣ

CAUTION: DO NOT IMMERSE IN WATER. UNPLUG BEFORE CLEANING AND WHEN IN NOT IN USE. HOUSEHOLD USE ONLY.

ΠΡΟΣΟΧΗ: ΜΗΝ ΒΥΘΙΖΕΤΕ ΣΕ ΝΕΡΟ. ΑΠΟΣΥΝΔΕΣΤΕ ΤΟ ΦΙΣ ΑΠΟ ΤΗΝ ΠΡΙΖΑ ΠΡΙΝ ΤΟΝ ΚΑΘΑΡΙΣΜΟ ΚΑΙ ΟΤΑΝ ΔΕΝ ΧΡΗΣΙΜΟΠΟΙΕΙΤΑΙ. ΜΟΝΟ ΓΙΑ ΟΙΚΙΑΚΗ ΧΡΗΣΗ.

ΚΑΠΑΚΙ ΜΑΓΕΙΡΕΜΑΤΟΣ ΥΠΟ ΠΙΕΣΗ

ΠΡΟΕΙΔΟΠΟΙΗΤΙΚΟ ΑΥΤΟΚΟΛΛΗΤΟ (ΜΑΥΡΟ)

1. Χρησιμοποιήστε μόνο το καπάκι μαγειρέματος υπό πίεση του Instant Duo Easy με το κύριο περίβλημα Instant Duo Easy. Η χρήση οποιουδήποτε άλλου καπακιού μαγειρέματος υπό πίεση μπορεί να προκαλέσει τραυματισμό, ζημιά στη συσκευή ή/και υλικές ζημιές.
2. Όταν μαγειρεύετε υπό πίεση, ο διακόπτης ταχείας απελευθέρωσης της πίεσης πρέπει να βρίσκεται στη θέση **Seal (Σφράγιση)**.
3. Κατά το μαγείρεμα και μετά το μαγείρεμα τα μεταλλικά μέρη του καπακιού θα είναι ζεστά.
4. Ποτέ μην βάζετε τα χέρια σας, μην εκθέτετε το πρόσωπό σας ή / και το απροστάτευτο δέρμα σας κοντά στο μηχανισμό εξαγωγής ατμού.
5. Εάν το εσωτερικό δοχείο προσκολληθεί στο καπάκι μετά το μαγείρεμα, μετακινήστε τον διακόπτη ταχείας απελευθέρωσης της πίεσης στη **θέση Vent (Εξαγωγή)** για να απελευθερώσετε το κενό.
6. Εάν η βαλβίδα ένδειξης της πίεσης είναι ανασηκωμένη (η συσκευή είναι υπό πίεση) - **μην ανοίγετε το καπάκι**. Εάν η βαλβίδα ένδειξης της πίεσης έχει πέσει προς τα κάτω (η συσκευή δεν είναι υπό πίεση) - **μπορείτε να ανοίγετε το καπάκι**.
7. Μην αφαιρείτε τα προειδοποιητικά αυτοκόλλητα από τη συσκευή.

ΠΡΟΕΙΔΟΠΟΙΗΤΙΚΟ ΑΥΤΟΚΟΛΛΗΤΟ ΣΤΟ ΜΗΧΑΝΙΣΜΟ

ΕΞΑΓΩΓΗΣ ΑΤΜΟΥ

(στην βαλβίδα εξαγωγής ατμού)

WARNING: Hot steam from steam release valve can cause burns. **DO NOT** place hands, face or unprotected skin over the steam release valve while cooker is in operation. **Remove tag before use.**

ΠΡΟΕΙΔΟΠΟΙΗΣΗ: Ο ζεστός ατμός από τον μηχανισμό εξαγωγής ατμού μπορεί να προκαλέσει εγκαύματα! **ΜΗΝ** τοποθετείτε χέρια, πρόσωπο ή απροστάτευτο δέρμα πάνω από την βαλβίδα εξαγωγής ατμού ενώ η συσκευή λειτουργεί. **Αφαιρέστε το αυτοκόλλητο πριν χρησιμοποιήσετε τη συσκευή.**

ΕΓΓΥΗΣΗ

Για την INSTANT DUO EASY, εφεξής αναφερόμενο ως «Συσκευή», Instant Home Ltd., UIC 207830221, εξουσιοδοτημένος διανομέας της Instant Brands LLC στην Ελλάδα (εφεξής αναφερόμενη ως «Διανομέας») εγγυάται ότι αυτό το προϊόν είναι κατασκευασμένο σε υψηλή ποιότητα και απαλλαγμένο από ελαττώματα κατασκευής και υλικών. Η παρούσα εγγύηση ισχύει για περίοδο δύο (2) ετών από την ημερομηνία της αρχικής αγοράς. Η κάλυψη στο πλαίσιο αυτής της εγγύησης ισχύει μόνο για οικιακή χρήση, όταν η συσκευή χρησιμοποιείται μόνο στην Ελλάδα. Η παρούσα εγγύηση δεν καλύπτει τη χρήση της συσκευής εκτός της Δημοκρατίας της Ελλάδας.

Η απόδειξη της αρχικής ημερομηνίας αγοράς (απόδειξη ή τιμολόγιο) και η επιστροφή ολόκληρης της συσκευής κατόπιν αιτήματος απαιτείται για να επωφεληθείτε από την εξυπηρέτηση στο πλαίσιο αυτής της εγγύησης. Υπό την προϋπόθεση ότι η παρούσα συσκευή λειτουργεί και συντηρείται σύμφωνα με τις παρεχόμενες οδηγίες χρήσης που συνοδεύουν τη συσκευή (διατίθενται επίσης στη διεύθυνση www.instant-home.gr), ο Διανομέας θα αποφασίσει, κατά τη διακριτική του ευχέρεια και σύμφωνα με την ισχύουσα νομοθεσία, είτε (i) να επισκευάσει τα ελαττωματικά εξαρτήματα και υλικά, είτε (ii) να αντικαταστήσει τη συσκευή.

Σε περίπτωση αντικατάστασης της συσκευής στο πλαίσιο της εγγύησης, η εγγύηση για τη συσκευή αντικατάστασης θα λήξει 24 μήνες μετά την ημερομηνία της αρχικής αγοράς. Η περίοδος εγγύησης αναστέλλεται κατά τη διάρκεια του χρόνου που απαιτείται για την επισκευή ή την αντικατάσταση της ελαττωματικής συσκευής ή για την επίτευξη γραπτής συμφωνίας μεταξύ του Διανομέα και του καταναλωτή για την επίλυση της υπόθεσης.

Περιορισμοί και εξαιρέσεις

Οποιαδήποτε επέμβαση/τροποποίηση, απόπειρα επέμβασης/τροποποίησης ή μη εξουσιοδοτημένη επισκευή της συσκευής μπορεί να επηρεάσει την ασφαλή λειτουργία της συσκευής και να προκαλέσει σοβαρό τραυματισμό, βλάβη και υλικές ζημιές. Οποιαδήποτε επέμβαση/τροποποίηση/αλλαγή, απόπειρα επέμβασης/τροποποίησης ή μη εξουσιοδοτημένη επισκευή της συσκευής ή οποιουδήποτε μέρους της θα ακυρώσει την εγγύηση, εκτός εάν οι εν λόγω αλλαγές ή τροποποιήσεις έχουν εγκριθεί ρητά και εγγράφως από τον Διανομέα.

Η παρούσα εγγύηση δεν καλύπτει: (1) κανονική φθορά, (2) επαγγελματική χρήση, εμπορική χρήση ή/ και οποιαδήποτε άλλη χρήση εκτός από την κανονική οικιακή χρήση με τρόπο που δεν συνάδει με οποιοδήποτε μέρος του συνόλου της τεκμηρίωσης που παρέχεται με τη συσκευή, (3) μηχανικές ή ηλεκτρικές βλάβες που σχετίζονται με το μπλοκάρισμα των οπών εξαερισμού ή τη μη παροχή των απαιτούμενων αποστάσεων κατά τη χρήση της συσκευής, (4) μηχανική βλάβη, μηχανική φθορά κατά τη διάρκεια της κανονικής χρήσης της συσκευής, συμπεριλαμβανομένων ενδεικτικά: εσωτερικούς ή εξωτερικούς λεκέδες, αλλαγή χρώματος, αποχρωματισμό, γρατζουνιές, ρωγμές, εκδορές κ.λπ. λόγω της φυσικής φθοράς της συσκευής, καθώς και η αντικατάσταση των αναλώσιμων (σφραγίσματα, φίλτρα, στοιχεία φίλτρου, λαμπτήρες κ.λπ.), (5) χρήση μη γνήσιν αναλώσιμων και προϊόντων με ηλεκτρονικά, ηλεκτρικά ή μηχανικά ασύμβατο εξοπλισμό, (6) ακατάλληλη χρήση της συσκευής, αμελής συμπεριφορά ή/και έλλειψη προσοχής από τον αγοραστή προς την συσκευή, συμπεριλαμβανομένης ενδεικτικά της πρόσκρουσης ή/και πτώσης, (7) ακατάλληλη συναρμολόγηση ή αποσυναρμολόγηση, απόπειρα διόρθωσης ελαττωμάτων, επισκευής ή επέμβασης στη συσκευή από τον αγοραστή ή άλλα μη εξουσιοδοτημένα πρόσωπα, (8) ανωτέρα βία (όπως πυρκαγιά, κεραυνός, πλημμύρα κ.λπ.) που είναι πέρα από τον έλεγχο του Πωλητή, (9) μηχανικές ή ηλεκτρικές υπερφορτώσεις που οφείλονται σε δυσλειτουργίες του ηλεκτρικού δικτύου (όπως χτυπήματα, υπερτάσεις, διακυμάνσεις τάσης κ.λπ.), (10) ακατάλληλη αποθήκευση, ξένο σώμα που έπεσε μέσα (υγρά, νομίσματα, σκόνη σε μεγάλες ποσότητες, έντομα κ.λπ.), έκθεση σε επιθετικό εξωτερικό περιβάλλον.

Στο βαθμό που επιτρέπεται από την ισχύουσα νομοθεσία, η ευθύνη του Διανομέα, εάν υπάρχει, για οποιαδήποτε δυνητικά ελαττωματική συσκευή ή εξάρτημα περιορίζεται στην επισκευή ή αντικατάσταση της συσκευής ή του εξαρτήματος και δεν υπερβαίνει την τιμή αγοράς μιας συγκρίσιμης συσκευής αντικατάστασης. Εκτός εάν προβλέπεται ρητά στο παρόν και στο βαθμό που επιτρέπεται από την ισχύουσα νομοθεσία,

(1) ο Διανομέας δεν παρέχει πρόσθετες εγγυήσεις ή όρους, ρητές ή σιωπηρές, σε σχέση με τη συσκευή ή τα εξαρτήματα που καλύπτονται από την παρούσα εγγύηση και (2) ο Διανομέας δεν ευθύνεται για έμμεσες, τυχαίες ή επακόλουθες ζημίες και απώλειες που προκύπτουν από ή σε σχέση με τη χρήση ή τη λειτουργία της συσκευής ή για ζημίες που σχετίζονται με οικονομικές απώλειες, απώλεια περιουσίας, απώλεια

εσόδων ή κερδών, απώλεια ικανοποίησης ή αδυναμία χρήσης, κόστος εγκατάστασης ή άλλες επακόλουθες ζημίες και απώλειες οποιουδήποτε είδους.

Ο χρήστης έχει δικαιώματα που απορρέουν από την ισχύουσα νομοθεσία και τα οποία προστίθενται σε κάθε δικαίωμα ή ένδικο μέσο που είναι διαθέσιμο στο πλαίσιο της παρούσας εγγύησης. Ο πωλητής ευθύνεται για την έλλειψη συμμόρφωσης του προϊόντος με τη σύμβαση πώλησης σύμφωνα με τη νομοθεσία περί προστασίας των καταναλωτών. Όλα τα δικαιώματα του αγοραστή καθορίζονται στη νομοθεσία για την προστασία των καταναλωτών (2251/1994 όπως αυτός τροποποιήθηκε με τον Ν. 4512/2018 και τον 5111/2024), συμπεριλαμβανομένου του νόμου περί προστασίας των καταναλωτών και του νόμου (Ν. 4967/2022) περί προμήθειας ψηφιακού περιεχομένου και ψηφιακών υπηρεσιών και της πώλησης αγαθών, και το παρόν έγγραφο δεν μεταβάλλει ούτε αφαιρεί κανένα από τα δικαιώματα που εγγυάται ο νόμος.

Υπηρεσίες εγγύησης

Για να λάβει υπηρεσίες εγγύησης, ο χρήστης πρέπει να καταχωρίσει το αίτημα απαίτησης/εξυπηρέτησης στο www.instant-home.gr/garancia-i-serviz παρέχοντας:

- Ονοματεπώνυμο, διεύθυνση email και αριθμό τηλεφώνου.
- Αντίγραφο της πρωτότυπης απόδειξης αγοράς ή του τιμολογίου, του μοντέλου και του σειριακού αριθμού της συσκευής.
- Περιγραφή του ελαττώματος του προϊόντος, συμπεριλαμβανομένων τυχόν φωτογραφιών ή βίντεο, εάν είναι δυνατόν.
- Όλα τα μέρη της συσκευής, ανεξάρτητα από την κατάστασή τους: Κύριο περίβλημα, εσωτερικό δοχείο, καπάκι μαγειρέματος υπό πίεση, καπάκι Air Fryer, κάδος φριτέζας αέρα και/ή γνήσια εξαρτήματα (εάν υπάρχουν αξιώσεις εγγύησης για αυτά).

Στοιχεία επικοινωνίας

Instant Home Ltd. -

Επίσημος διανομέας της Instant Brands LLC για την Ελλάδα, Τ.Κ. 1618 40, Buxton Brothers Blvd.

E-mail: support@instant-home.gr Τηλέφωνο: +30 21 12345004

Ανακύκλωση

Αυτή η συσκευή συμμορφώνεται με την Οδηγία 2012/19/ΕΕ σχετικά με

τα απόβλητα ηλεκτρικού και ηλεκτρονικού εξοπλισμού (ΑΗΗΕ). Αυτή η συσκευή συμμορφώνεται με την ευρωπαϊκή Οδηγία για την ηλεκτρομαγνητική συμβατότητα (ΗΜΣ) 2014/30/ΕΕ και τις αναθεωρήσεις της, καθώς και με την Οδηγία για τη χαμηλή τάση (LVD) 2014/35/ΕΕ και τις αναθεωρήσεις της.

Η σήμανση αυτή υποδεικνύει ότι το προϊόν δεν πρέπει να απορρίπτεται μαζί με άλλα οικιακά απορρίμματα εντός της ΕΕ. Για να αποφύγετε πιθανές βλάβες στο περιβάλλον ή την ανθρώπινη υγεία από την ανεξέλεγκτη διάθεση των αποβλήτων, ανακυκλώστε τα με υπευθυνότητα, προωθώντας τη βιώσιμη επαναχρησιμοποίηση των πηγών υλικών. Για να επιστρέψετε μια χρησιμοποιημένη συσκευή, χρησιμοποιήστε τα συστήματα επιστροφής και συλλογής ή επικοινωνήστε με την υπηρεσία εξυπηρέτησης πελατών για περισσότερες πληροφορίες σχετικά με την ανακύκλωση και τα WEEE.



ΜΑΘΕΤΕ ΠΕΡΙΣΣΟΤΕΡΑ

Ανακαλύψτε έναν ολόκληρο κόσμο πληροφοριών και υλικού υποστήριξης σχετικά με το Instant Duo Easy σας. Εδώ μπορείτε να βρείτε μερικούς από τους πιο χρήσιμους πόρους:

Τμήμα Εξυπηρέτησης πελατών

support@instant-home.gr +30 21 12345004

Εφαρμογή για κινητά με συνταγές (στα Αγγλικά)

Instant Connect

Κατεβάστε από iOS App Store / Google Play

Συνταγές και χρονοδιαγράμματα μαγειρέματος

www.instant-home.gr

Οδηγίες βίντεο και βοηθητικά υλικά

www.instant-home.gr

Χρήσιμες πληροφορίες, συμβουλές και ορθές πρακτικές

www.instant-home.gr

Ανταλλακτικά και αξεσουάρ

www.instant-home.gr

Συνταγές βίντεο

www.youtube.com/c/InstantPotGreece

Γίνετε μέλος της κοινότητας

 @instantpotGR

 @instantpotGR



InstantPotGreece

Instant Home Ltd. διατηρεί το δικαίωμα να κάνει αλλαγές σε αυτόν τον οδηγό χωρίς προειδοποίηση. Πλήρεις και ενημερωμένες πληροφορίες μπορείτε να βρείτε στην ιστοσελίδα του Instant Pot και των Instant Brands για την Ελλάδα www.instant-home.gr ή να λάβετε από τον αντιπρόσωπό μας.

Instant Brands (EMEA) Limited

1 Christchurch Way, Woking,
Surrey, GU21 6JG, UK

Instant Brands (Ireland) Limited

Suite 6, Rineanna House, Shannon Free Zone,
Shannon, Co Clare, V14 CA36, Ireland

Инстант Хоум ООД

(Οφισιαлен дистрибутор на Instant Brands LLC за България)

бул. Братя Бъкстон 40
София 1618, България
тел. 0700 31 027
office@instantpot.bg
www.instantpot.bg

Instant Home Ltd.

(Επίσημος διανομέας της Instant Brands LLC για τη Ελλάδα)

40, Buxton Brothers Blvd.
Σόφια Βουλγαρίας, Τ.Κ. 1618
Τηλ.: +30 21 12345004
office@instant-home.gr
www.instant-home.gr

Произведено в Китай / Κατασκευάζεται στην Κίνα

Όλα τα δικαιώματα διατηρούνται © 2024 Instant Brands™ LLC

Всички права запазени © 2024 Instant Brands LLC

633-0101-41 / 832-0301-41 / 2024-09-01